

KAWAI

Concert Artist

CA98 / CA78

Manuel de l'utilisateur

Introduction

Jouer du piano

Enregistreur

Menu Musique

Favoris

Réglages

Annexe

FR

Nous vous remercions d'avoir acheté ce piano numérique Concert Artist CA98/CA78 de Kawai.

Ce manuel de l'utilisateur contient des informations importantes sur l'emploi et le fonctionnement de l'instrument.

Lisez attentivement toutes les sections et conservez le manuel pour référence ultérieure.

■ À propos de ce manuel de l'utilisateur

Avant de tenter de jouer de cet instrument, veuillez lire la section **Introduction** (page 10) de ce manuel de l'utilisateur. Cette section donne le nom et explique la fonction de chaque composante et explique comment connecter le câble d'alimentation et comment mettre le piano sous tension.

La section **Jouer du piano** (page 22) offre une présentation des fonctions couramment utilisées de l'instrument, permettant de profiter du piano numérique CA98/CA78 presque immédiatement après l'avoir connecté. La section **Enregistreur** (page 39) fournit quant à elle des instructions sur la façon d'enregistrer des morceaux dans la mémoire interne de l'instrument et sur une clé USB.

La section **Menu Musique** (page 52) comprend des renseignements concernant les morceaux de démonstration intégrés, les fonctionnalités de morceaux de musique pour piano, leçons et exercices de doigté, ainsi que la fonction Concert Magic. Cette section explique également comment lire les morceaux enregistrés dans la mémoire interne ou stockés sur une clé USB.

La section **Favoris** (page 80) fournit des instructions sur la façon d'enregistrer, de sélectionner et de gérer les sons favoris, tandis que la section **Réglages** (page 88) détaille les différentes options et différents réglages qui peuvent être utilisés pour régler le son et le fonctionnement de l'instrument.

Pour terminer, la section **Annexe** (page 149) comprend des listes de tous les sons internes, morceaux et rythmes de batterie, les instructions d'assemblage pour le modèle CA78, les informations de référence sur MIDI et une fiche technique détaillée.

■ À propos des illustrations

Toutes les illustrations présentées dans ce manuel de l'utilisateur décrivent le modèle CA98, sauf indication contraire.

Règles de sécurité

CONSERVEZ CES INSTRUCTIONS

INSTRUCTIONS RELATIVES AU RISQUES D'INCENDIE, D'ELECTROCUTION,
OU DE BLESSURE D'UNE PERSONNE



CAUTION
RISK OF ELECTRIC SHOCK
DO NOT OPEN



AVERTISSEMENT

POUR REDUIRE LES RISQUES
D'INCENDIE OU D'ELECTROCUTION,
PROTEGEZ CET APPAREIL DE LA
PLUIE OU DE L'HUMIDITE.

AVIS : RISQUE DE CHOC ELECTRIQUE - NE PAS OUVRIR.

POUR REDUIRE LES RISQUES D'INCENDIE OU D'ELECTROCUTION, NE DEMONTEZ PAS LE COUVERCLE
(OU L'ARRIERE). A L'INTERIEUR, AUCUNE PARTIE N'EST REPARABLE PAR L'UTILISATEUR.
POUR LA MAINTENANCE, ADRESSEZ-VOUS A DU PERSONNEL QUALIFIE.



Le symbole de l'éclair avec une pointe de flèche à l'intérieur d'un triangle équilatéral met en garde l'utilisateur contre la présence de tension dangereuse, non isolée, à l'intérieur de l'appareil, dont l'amplitude peut être suffisante pour induire un risque d'électrocution d'une personne.



Le point d'exclamation à l'intérieur d'un triangle équilatéral alerte l'utilisateur de la présence de règles d'utilisation et d'entretien importantes dans la notice qui accompagne l'appareil.

Exemples de symboles graphiques



Indique que des précautions doivent être prises.
L'exemple indique à l'utilisateur qu'il doit faire attention à ne pas se faire coincer les doigts.



Indique une manipulation interdite.
L'exemple indique que le démontage de l'appareil est interdit.



Indique qu'une manipulation doit être effectuée.
L'exemple indique à l'utilisateur qu'il doit débrancher le câble d'alimentation de la prise secteur.

Lisez toutes les instructions avant d'utiliser cet appareil.

AVERTISSEMENT - Lors de l'utilisation d'appareils électriques, des précautions de base doivent toujours être prises. Les précautions qui suivent en font partie.



AVERTISSEMENT

Indique un risque potentiel qui peut entraîner la mort, ou de graves lésions, si l'appareil n'est pas manipulé correctement.

L'appareil doit être branché sur une prise secteur qui délivre la tension spécifiée.



- Si vous utilisez un câble d'alimentation secteur, vérifiez que la forme de la prise soit la bonne, et qu'il soit conforme à la tension d'alimentation spécifiée.
- Le non respect de ces instructions peut causer un incendie.

Ne pas brancher ou débrancher le câble d'alimentation avec les mains humides.



Vous pourriez vous électrocuter.

Faites attention de ne pas introduire un produit étranger à l'intérieur de l'appareil.

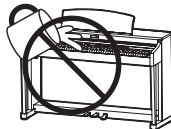

L'introduction d'eau, d'aiguilles ou d'épingles à cheveux, peut provoquer une panne ou un court-circuit. Ce produit doit être mis à l'abri des écoulements ou projections d'eau. Ne jamais placer sur le produit des objets contenant des liquides, tels que des vases ou autres récipients.

La banquette doit être utilisée convenablement (elle doit être utilisée seulement pour jouer l'instrument).

- Ne pas jouer avec ou se mettre debout sur la banquette.
- Une seule personne doit s'asseoir sur la banquette.
- Ne pas s'asseoir sur la banquette lors de l'ouverture du couvercle.
- Resserrez les boulons régulièrement.

Si vous ne respectez pas ces instructions vous pourriez être blessé, car la banquette pourrait tomber, ou car vos doigts pourraient être coincés.

N'utilisez pas le casque longtemps à fort volume.



Si vous le faisiez vous pourriez avoir des problèmes d'audition.

Ne pas s'appuyer contre le clavier.

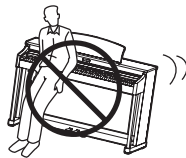

Cela pourrait provoquer la chute de l'appareil, et engendrer des blessures.

Vous ne devez pas démonter, réparer ou modifier l'appareil.



Vous pourriez provoquer une panne, une électrocution ou un court-circuit.

Lorsque vous débranchez le câble secteur, faites-le en maintenant et en tirant la prise pour la déconnecter.



- Si vous tirez sur le câble, vous pourriez l'endommager en provoquant un incendie, une électrocution, ou un court-circuit.

Ce produit n'est pas totalement déconnecté du circuit électrique lorsqu'il est mis hors tension par le bouton d'arrêt. Si l'appareil ne doit pas être utilisé pendant une longue période, débranchez le câble d'alimentation de la prise secteur.



- Si vous ne le faisiez pas la foudre pourrait provoquer un incendie.
- Si vous ne le faisiez pas, la surchauffe de l'appareil pourrait provoquer un incendie.

Il se peut que cet appareil soit équipé avec une fiche secteur polarisée (une languette plus large que l'autre). C'est une mesure de sécurité. Si vous ne pouvez pas brancher la fiche dans la prise secteur, contactez un électricien qui remplacera votre prise. Ne supprimez pas le détrompeur de la fiche.

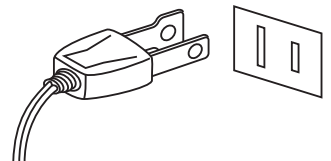

Il est recommandé de placer l'instrument à proximité de la prise de courant et de positionner le câble d'alimentation secteur de sorte qu'il puisse être débranché rapidement en cas d'urgence, le courant électrique étant toujours présent tant que la prise est branchée même si le bouton de mise en marche est en position Arrêt.



PRECAUTION

Indique un risque potentiel qui peut entraîner la détérioration, ou des dommages, pour l'appareil ou ses propriétés, si celui-ci n'est pas manipulé correctement.

Ne pas utiliser l'appareil dans les lieux suivants.

- Lieux exposés aux rayons directs du soleil, comme la proximité des fenêtres.
- Lieux surchauffés, comme la proximité des radiateurs.
- Lieux très froids, comme à l'extérieur.
- Lieux très humides.
- Lieux où la présence de poussière ou de sable est importante.
- Lieux où l'appareil est exposé à des vibrations excessives.

L'utilisation de l'appareil dans un de ces lieux peut entraîner une panne de celui-ci. Votre piano doit être utilisé uniquement dans un milieu tempéré (non dans un climat tropical).

Fermez le couvercle du clavier délicatement.



En le fermant brusquement, vous risquez une blessure si vos doigts restent coincés.

Avant de brancher le câble d'alimentation, assurez-vous que cet appareil, et les autres appareils, soient en position Arrêt (OFF).

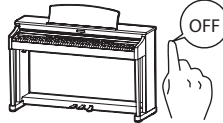

Le non respect de cette consigne peut engendrer la panne de cet appareil, ou des autres appareils.

Faites attention de ne pas lâcher l'appareil.

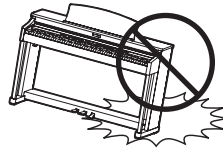

L'appareil est lourd, et il doit être porté par plus de deux personnes. La chute de l'appareil peut entraîner la panne.

Ne placez pas l'appareil à proximité de matériels électriques tels que les télévisions et les radios.

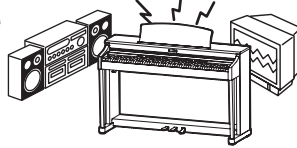

- Si vous le faisiez l'appareil pourrait générer du bruit.
- Si cet appareil génère du bruit, éloignez-le suffisamment des autres appareillages électriques, ou branchez le sur une autre prise secteur.

Lorsque vous branchez le câble d'alimentation et les autres câbles, faites attention de ne pas les emmêler.

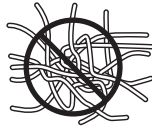

Si vous négligiez ceci, il pourrait en résulter un incendie, une électrocution, ou un court-circuit.

Ne pas nettoyer l'appareil avec du benzène ou du diluant.



- L'utilisation de ces produits pourrait entraîner une décoloration ou une déformation de l'appareil.
- Pour nettoyer cet appareil, utilisez un chiffon doux imprégné d'eau tiède, essorez-le bien, puis frottez délicatement l'appareil.

Ne pas se tenir debout sur l'appareil, ou le surcharger.



- Si vous le faisiez, vous pourriez déformer ou provoquer la chute de l'appareil, entraînant une panne ou des blessures.

Ne pas poser sur votre instrument des sources de flammes nues telles que chandelier, bougie etc...

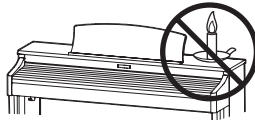

Ceux-ci pourraient tomber et provoquer un incendie.

Assurez-vous que les orifices de ventilation de l'instrument ne soient pas obstrués par des objets, tels que des journaux, des napperons, des rideaux, etc.

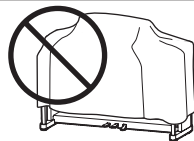

Vous risqueriez de provoquer une surchauffe du produit, ce qui pourrait entraîner un incendie.

Votre piano doit être placé à un endroit tel que sa position n'altère pas sa propre ventilation. Gardez une distance minimum de 5 cm autour de l'instrument pour une aération suffisante.

L'appareil doit être révisé par du personnel qualifié lorsque :

- Le câble ou la prise d'alimentation sont endommagés.
- Des objets sont tombés, ou du liquide a été renversé à l'intérieur de l'appareil.
- L'appareil a été exposé à la pluie.
- L'appareil ne semble pas fonctionner normalement, ou manifeste un changement marqué dans ses performances.
- L'appareil est tombé, ou son meuble est endommagé.

Dépannage

Si quelque chose d'anormal se passe dans l'appareil, éteignez-le immédiatement (position OFF), déconnectez le câble d'alimentation, et contactez le magasin qui vous a vendu l'appareil.

ATTENTION:

Pour éviter les chocs électriques, introduire la lame la plus large de la fiche dans la borne correspondante de la prise et pousser jusqu'au fond.



Information sur les déchets industriels à destination des usagers

Si votre produit porte le marquage du symbole de recyclage, cela signifie que, à la fin de sa vie, vous devez le remettre de façon séparée dans un centre de collecte de déchets approprié.

Vous ne devez pas le remettre avec les déchets ménagers. Remettre ce produit dans un centre de collecte de déchets approprié évitera de potentiels effets négatifs sur l'environnement et sur la santé qui pourraient survenir dans le cas contraire du fait d'un traitement des déchets non adapté. Pour de plus amples détails, merci de contacter les instances locales. (union européenne seulement)

La référence commerciale est inscrite sur une étiquette en dessous de votre instrument, conformément à l'indication ci-dessous.

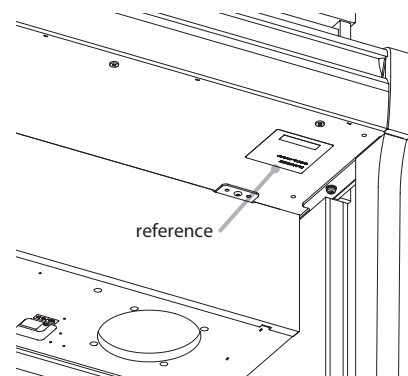

A propos de Bluetooth

- Le nom et les logos Bluetooth® sont des marques enregistrées et restent la propriété de Bluetooth SIG, Inc. L'utilisation de ces marques par Kawai Musical Instruments Mfg. Co., Ltd. est régie par une licence d'exploitation. Les autres marques et logos sont ceux de leurs propriétaires respectifs.
- Bande de fréquence de la radio: 2400~2483,5 MHz Puissance: 2,5 mW (BLE), 4,5mW (A2DP)
- Fonction Bluetooth disponible selon les marchés.



Table des matières

Important Safety Instructions	3
Table des matières	8

Introduction

Bienvenue au Concert Artist	10
Principales caractéristiques	10
Nomenclature et fonctions	12
Installation du piano	14
1. Alimentation	14
2. Couvre-clavier et pupitre	15
3. Volume et casque	16
4. Pédales	17
5. Opérations sur l'écran tactile	18
6. Présentation de l'interface utilisateur	19

Jouer du piano

Écran du mode Pianist	22
1. Caractère de rendu et de profondeur de résonance	23
2. Menu du mode Pianist	24
Écran du mode Sound	26
1. Single	27
2. Dual	27
3. Split	29
4. 4Hands	31
5. Reverb	33
6. Effets	34
Métronome / Rythmes de batterie	36
Réglages Metronome	37
Rythmes de batterie	38

Enregistreur

À propos de l'enregistreur	39
Enregistreur de morceau (mémoire interne)	40
1. Enregistrement d'un morceau: Mode Pianist	40
2. Enregistrement d'un morceau: Mode Sound	43

Enregistreur audio (mémoire USB)	49
1. Enregistrer un fichier audio: Mode Pianist et mode Sound	49

Menu Musique

À propos de l'écran Music	52
Morceaux de démonstration	53
Musique pour piano	55
Morceaux d'apprentissage	57
Magic concert	63
1. Lecture d'un morceau Concert Magic	65
2. Interprétation d'un morceau Concert Magic	67
Recorder Playback	69
USB Memory Player	75

Favoris

À propos de l'écran Favorite	80
1. Sauvegarder et sélectionner une mémoire Favorite	82
2. Modifier les mémoires Favorite	84

Réglages

À propos des réglages	88
1. Menu du mode Pianist	88
2. Menu du mode Sound	92
Virtual Technician	98
1. Touch Curve (Courbe de toucher)	102
User Touch Curve	103
2. Voicing	104
User Voicing (Harmonisation utilisateur)	105
3. Damper Resonance (Résonance d'étouffoirs)	106
4. Damper Noise (Bruit des étouffoirs)	106
5. String Resonance (Résonance des cordes)	107
6. Undamped String Resonance (Résonance non étouffée des cordes)	108
7. Cabinet Resonance (Résonance du cadre)	109

8. Key-off Effect (Effet de relâchement)	110
9. Fall Back Noise (Bruit de retombée)	111
10. Hammer Delay (Retard de marteau)	112
11. Topboard Simulation (Simulation de couvercle)	113
12. Decay Time (Temps de décroissance)	114
13. Minimum Touch (Toucher minimum)	114
14. Stretch Tuning (Accord étendu)	115
User Tuning	116
15. Temperament (Tempérament)	117
User Temperament	118
16. Temperament Key (Clé de tempérament)	119
17. Key Volume (Volume de touche)	120
User Key Volume (Volume de touche utilisateur)	121
18. Half-Pedal Adjust (Réglage demi-pédale)	122
19. Soft Pedal Depth (Profondeur de pédale douce)	122
Sound Settings	123
1. Tuning (Accord)	124
2. Damper Hold (Tenue de sustain)	124
3. Tone Control (Contrôle de tonalité)	125
User Tone Control (Contrôle de tonalité utilisateur)	126
4. Speaker Volume (Volume de haut-parleur)	127
5. Line In Level (Niveau Line In)	128
6. Wall EQ (Égaliseur mural) (CA98 seulement)	129
7. SHS Mode (Mode SHS)	130
8. Phones Type (Type de casque)	131
9. Phones Volume (Volume de casque)	132
System Settings	133
1. Bluetooth® MIDI	134
2. Bluetooth® Audio	135
3. Bluetooth® Audio Level	136
4. Rename File (Renommer un fichier)	137
5. Delete File (Supprimer un fichier)	138
6. USB Format	139
Aperçu de MIDI	140
7. MIDI Channel (Canal MIDI)	142

8. Send Program Change Number (Envoi du numéro de changement de programme)	143
9. Local Control (Contrôle local)	143
10. Transmit Program Change Numbers (Transmission des numéros de changement de programme)	144
11. Multi-timbral Mode (Mode multitimbre)	145
12. Channel Mute (Sourdine de canal)	145
13. LCD Contrast (Contraste d'affichage LCD)	146
14. Auto Display Off	146
15. Auto Power Off (Arrêt automatique)	147
16. Factory Reset	148

Annexe

Montage de l'instrument (CA78 seulement)	149
Connexion à d'autres appareils	153
Panneau Prises	154
Panneau Casques	154
USB MIDI (connecteur USB to Host)	155
Résolution des problèmes	156
Liste des morceaux de démonstration	159
Liste des sons	160
Liste des numéros de changement de programme	161
Liste des rythmes de batterie	169
Spécifications	170
Format de données exclusif MIDI	171
MIDI Implementation Chart	172

Principales caractéristiques

Touches en bois Grand Feel II à surface Ebony & Ivory Touch et mécanisme d'échappement

Les pianos numériques CA98 et CA78 utilisent la dernière mécanique de clavier *Grand Feel II* à touches en bois de Kawai, résultat de plus de 90 années de savoir-faire en matière de piano acoustique, et offrent une expérience de jeu exceptionnelle pour son réalisme.

Comme avec un piano à queue, les 88 touches noir et blanc sont entièrement fabriquées à partir de longs morceaux de bois, et pivotent sur un axe d'équilibre central avec un mouvement souple, tel un balancier. Les touches *Grand Feel II* sont plus longues que toute autre mécanique de clavier de piano numérique, la distance par rapport au pivot correspondant à celle d'un piano à queue Kawai. Quand l'avant d'une touche est enfoncé, l'arrière se relève. Ceci lance un marteau qui joue la note. Ces marteaux ont été conçus de très petite taille pour optimiser leur centre de gravité et sont calibrés en taille et poids, ce qui permet de reproduire les notes basses plus lourdes et aiguës plus légères d'un piano acoustique. Les mouvements en avant et en arrière de chaque marteau sont précisément calculés grâce à la technologie à trois capteurs optimisant la répétition de touche, la vitesse de réceptivité pour un réalisme d'interprétation amélioré.

En plus des marteaux lestés, la mécanique *Grand Feel II* fonctionne également avec des contre-poids intégrés dans chaque touche. Comme avec un piano acoustique, ces poids parfaitement équilibrés contribuent à alléger le toucher du clavier lors de passages pianissimo, tout en apportant de la puissance lorsque les touches sont jouées avec force. La mécanique de clavier *Grand Feel II* reproduit même la sensation subtile d'*échappement* ressentie lorsqu'on joue très doucement sur les touches d'un piano à queue, pour répondre aux attentes des pianistes les plus exigeants.

Enfin, la mécanique de clavier *Grand Feel II* est caractérisée par les surfaces de touche *Ebony & Ivory Touch*. Ce matériau à texture fine absorbe en douceur l'humidité pour un meilleur contrôle du jeu et possède un fini mat naturel lisse, sans être glissant.

Le piano à queue de concert SK-EX de Shigeru Kawai est doté de la toute dernière technologie de sons à rendu SK-EX

Les pianos numériques CA98 et CA78 reproduisent le magnifique son du piano à queue de concert phare de Shigeru Kawai, le *SK-EX*. Largement considérés comme les meilleurs pianos du Japon, les instruments Shigeru Kawai illuminent les scènes des salles de concert et les institutions musicales du monde entier et ont été récompensés pour leur clarté tonale et leur plage dynamique exceptionnelle.

En vue de reproduire fidèlement le son remarquable du piano Shigeru numériquement, Kawai a développé un tout nouveau générateur de sons à *rendu SK-EX*, qui associe l'échantillonnage multi-canaux à 88 touches à une technologie sophistiquée de modélisation de la résonance. L'échantillonnage multi-canaux capture le son à différents endroits du piano à queue de concert Shigeru Kawai, ce qui permet de reproduire un plus large éventail de caractéristiques tonales et offre une réponse plus vive et authentique aux changements de dynamique. Ce timbre naturellement expressif est enrichi par de nouveaux algorithmes de résonance qui ajustent les interactions tonales complexes produites par les cordes, les pédales et d'autres parties d'un piano acoustique, donnant aux musiciens l'impression de jouer sur un instrument qui vit et respire.

Des sons de piano acoustique différents et une vaste sélection de sonorités d'instruments supplémentaires

En plus du générateur de sons à *rendu SK-EX*, les pianos numériques CA98 et CA78 intègrent la technologie haut de gamme *Harmonic Imaging XL* de Kawai, offrant toute une gamme de sons de piano acoustique et une sélection de sonorités d'instruments supplémentaires. Le piano à queue de concert EX de Kawai est souvent choisi par les pianistes professionnels lors d'événements prestigieux tels qu'entre autres les concours internationaux Chopin, Tchaïkovski, et Rubinstein. Le modèle SK-5 Chamber Grand de Shigeru Kawai et le piano droit K-60 de Kawai permettent quant à eux d'apprécier les caractéristiques tonales de différentes tailles de piano et configurations d'harmonisation.

Pour compléter les sons de piano acoustique réalistes, les pianos numériques CA98 et CA78 proposent aussi une excellente sélection de sons d'instrument supplémentaires (piano électrique, tirette harmonique et orgue d'église, instruments à cordes, chorale, ou encore pads d'ambiance de style synthétiseur) invitant ainsi les musiciens à ajouter une plus grande variété à leurs performances. Le mode de jeu *Dual* permet également de superposer deux sons différents, comme un piano à queue et des cordes, alors que les modes de jeu *Split* et *4Hands* divisent le clavier en deux sections indépendantes.

Paramètres Virtual Technician pour personnaliser le caractère de l'instrument

La fonction *Virtual Technician* des pianos numériques CA98 et CA78 permet d'adapter diverses caractéristiques du piano acoustique, piano électrique ou clavecin sélectionné à l'aide de l'écran tactile de l'instrument, et permet des réglages d'harmonisation et de régulation, de résonance de cordes, d'étouffoirs et de cadre, de même que des sons subtils de relâchement de marteau, d'étouffoirs et de touche. Il

est même possible de régler l'accord et le volume précis de chaque note, avant la sauvegarde d'une configuration favorite dans la mémoire.

Connectivité Bluetooth® MIDI et Audio intégrée

En plus des prises MIDI standard pour la connexion à d'autres instruments, le piano numérique CA98/CA78 est équipé d'une technologie *Bluetooth* MIDI et Audio intégrée qui permet une liaison sans fil entre l'instrument et des appareils mobiles pris en charge. Après avoir connecté le piano numérique CA98/CA78 à un téléphone, une tablette ou un ordinateur portable, les utilisateurs peuvent bénéficier de nombreuses applications musicales amusantes leur permettant d'enrichir leur apprentissage et leur expérience d'interprétation, ou de reproduire de la musique ou des vidéos via les haut-parleurs sans avoir besoin de câbles supplémentaires.

* La disponibilité de la fonction Bluetooth dépend du lieu d'achat.

Fonctionnalité USB vers périphérique (USB to Device), avec enregistrement et lecture de fichiers MP3/WAV

Les pianos numériques CA98 et CA78 sont équipés de connecteurs USB qui permettent non seulement de connecter les instruments à un ordinateur pour l'utilisation MIDI, mais aussi de charger et sauvegarder des données directement sur une clé USB. Cette fonction « *USB to Device* » permet de sauvegarder à long terme sur des dispositifs USB des morceaux enregistrés dans la mémoire interne, ou de lire facilement des fichiers MIDI standard (SMF) téléchargés sur Internet sans avoir besoin de matériel supplémentaire.

Vous pouvez aussi utiliser des clés USB pour lire des fichiers audio MP3 ou WAV. Ceci permet à des musiciens d'apprendre les accords ou la mélodie d'un nouveau morceau, ou de jouer en même temps. Il est même possible de sauvegarder des performances sous forme de fichiers MP3 ou WAV, pour les transmettre par messagerie électronique à des amis ou à la famille, pour les écouter en déplacement, ou pour les éditer sur une station de travail audio.

Système audio de pointe développé par Onkyo

Les pianos numériques CA98/CA78 sont les premiers instruments à être équipés de composants spéciaux conçus pour une reproduction audio haut de gamme, développés en collaboration avec Onkyo, l'un des plus grands fabricants japonais de matériel audio de pointe.

Dotés de technologies avancées telles que le traitement un bit, la conversion de signal CNA double et le filtrage DIRDC d'Onkyo, les amplificateurs optimisés du CA98/CA78 reproduisent le son du piano à queue Shigeru Kawai avec une clarté, une richesse et une puissance sans égal, tandis que le haut-parleur Discrete Spectra Audio haute performance assure une qualité d'écoute exceptionnelle lorsque vous jouez en privé.

Nomenclature et fonctions

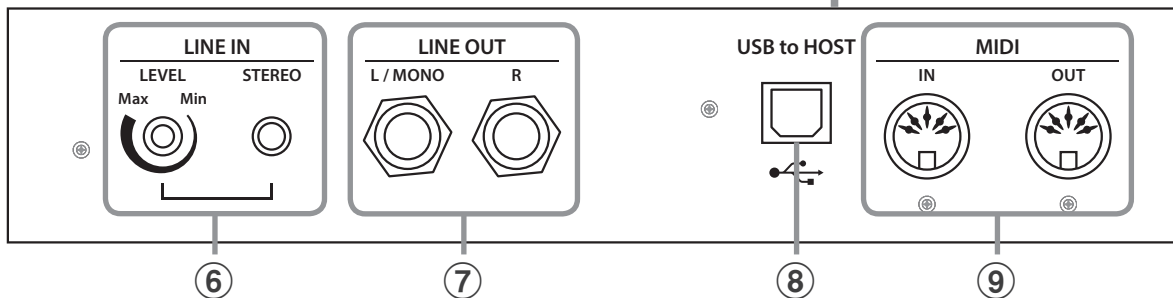
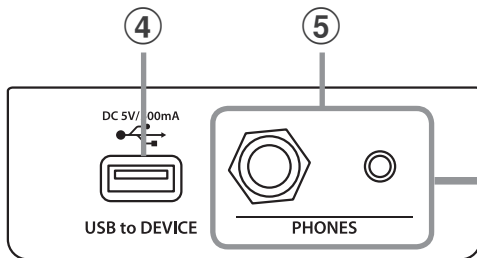
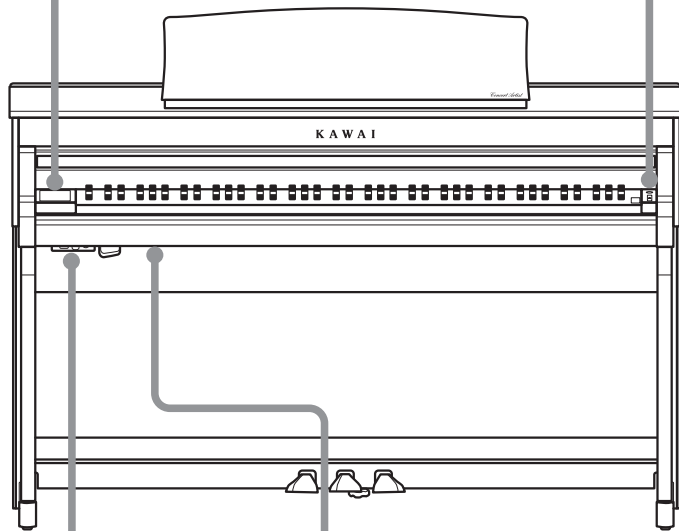
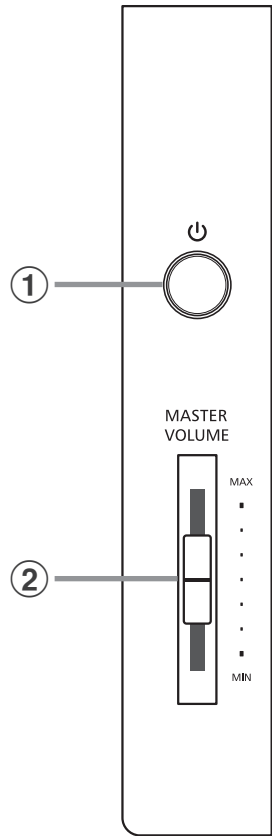
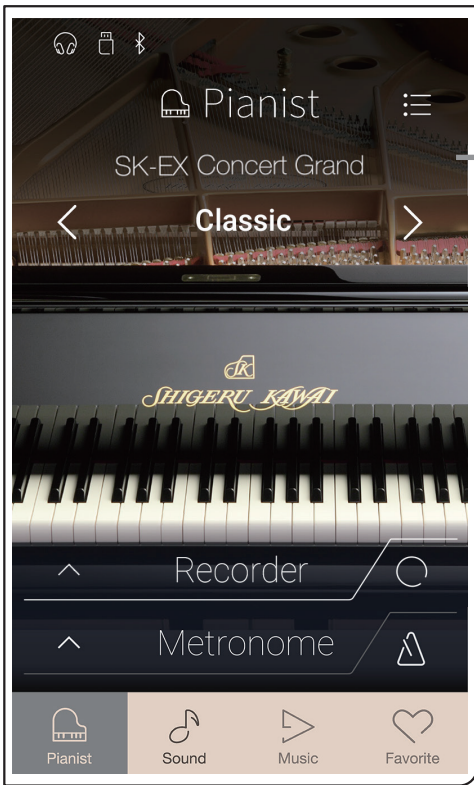

① Bouton POWER

Ce bouton sert à mettre en marche ou arrêter l'instrument. Mettez l'instrument hors tension quand vous avez terminé de jouer.

* Le piano numérique CA98/CA78 offre un mode Économie d'énergie qui arrête l'instrument automatiquement au bout d'une période d'inactivité précise. Pour plus de détails, reportez-vous au paramètre Auto Power Off (Arrêt automatique) à la page 147.

② Curseur MASTER VOLUME

Le curseur permet de contrôler le niveau de volume des enceintes de l'instrument ou lors de l'écoute au casque lorsqu'il est branché.

* Le curseur MASTER VOLUME n'affectent pas le niveau de volume des connections LINE OUT.

③ Écran TOUCHSCREEN

L'écran tactile fournit des informations utiles telles que le mode actuellement sélectionné, le nom du son, les valeurs des réglages et l'état de diverses fonctions. L'écran tactile est également utilisé pour interagir avec l'instrument en appuyant doucement sur les boutons et les icônes qui apparaissent ou en balayant vers la gauche et la droite ou le haut et le bas.

* Une pellicule de protection en plastique est apposée sur l'affichage lors de la production. Enlevez cette pellicule avant de jouer de l'instrument.

* Pour plus d'informations sur les opérations de l'écran tactile, reportez-vous à la page 146.

④ Connecteur USB to DEVICE

Ce port est utilisé pour connecter une clé USB formatée en Fat ou FAT32 à l'instrument afin de charger/enregistrer des données de morceaux enregistrés, des mémoires Favorite, des fichiers MP3/WAV/SMF, etc.

⑤ Prises PHONES

Ces prises servent à connecter un casque stéréo au piano numérique CA98/CA78. Des prises 1/4 pouce et 1/8 pouce sont fournies pour votre confort. Elles peuvent être raccordées simultanément, permettant ainsi de connecter deux casques en même temps.

⑥ Prise LINE IN STEREO

Cette prise sert à connecter la sortie stéréo 1/8 pouce de smartphones, de tablettes, d'ordinateurs ou d'autres appareils électroniques à l'amplificateur et aux haut-parleurs du piano numérique CA98/CA78.

Le niveau d'entrée peut être réglé à l'aide du bouton LEVEL.

⑦ Prises LINE OUT

Ces prises servent à connecter la sortie stéréo (fiche casque 1/4 de pouce, Gauche/Droite) du piano numérique CA98/CA78 à des amplificateurs externes, consoles de mixage, appareils d'enregistrement et équipement similaire.

⑧ Port USB to HOST

Ce port sert à connecter le piano numérique CA98/CA78 à un ordinateur à l'aide d'un câble USB de type «B à A» afin d'envoyer et recevoir des données MIDI.

⑨ Prises MIDI IN/OUT

Ces prises servent à connecter le piano numérique CA98/CA78 à des appareils MIDI externes, par exemple un autre instrument de musique ou un ordinateur, pour envoyer et recevoir des données MIDI.

* Pour plus de détails sur les connecteurs et prises de l'instrument, reportez-vous à «Connexion à d'autres appareils», page 153.

Installation du piano

1 Alimentation

1. Connexion du câble d'alimentation à l'instrument

CA98

Connectez le câble d'alimentation à la prise AC IN à l'arrière de l'instrument, dans le coin inférieur gauche.

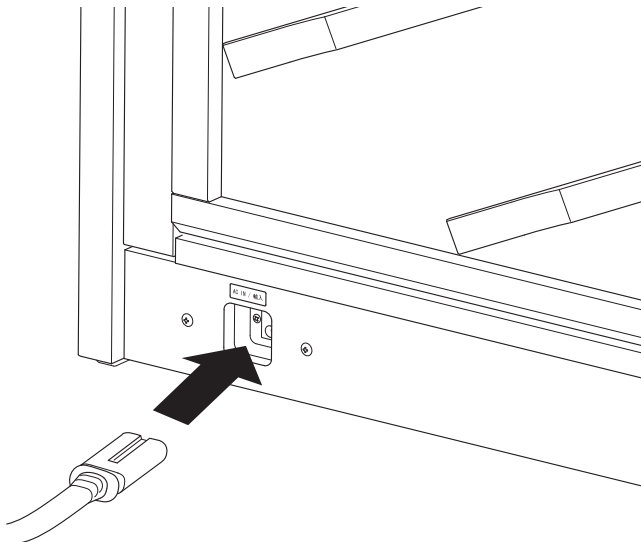

CA78

Connectez le câble d'alimentation à la prise AC IN du côté droit, vers l'arrière de l'instrument.

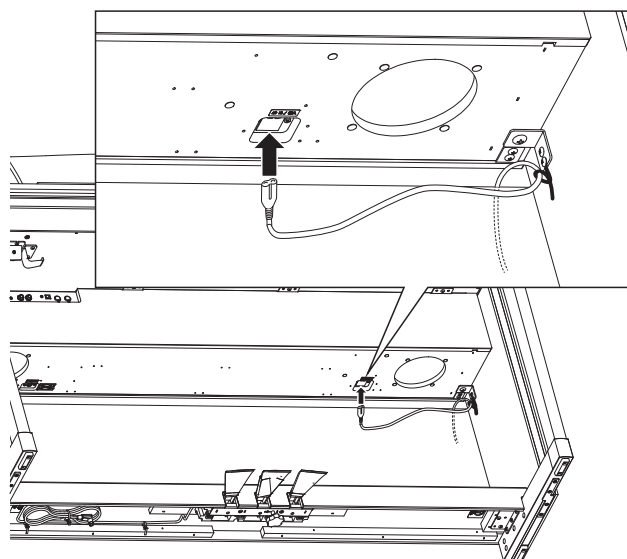

2. Connexion du câble d'alimentation à une prise

Branchez le câble d'alimentation dans une prise secteur.

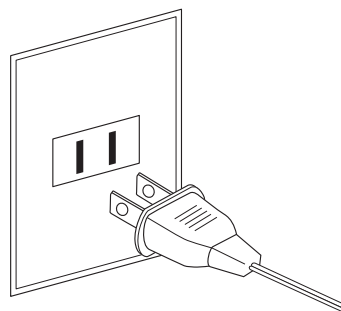

3. Mise sous tension

Appuyez sur le commutateur de marche/arrêt, à droite du panneau avant.

L'instrument s'allume et le logo KAWAI apparaît sur l'écran tactile. Après un court moment, l'écran du mode Pianist apparaît, indiquant que vous pouvez jouer sur l'instrument. Pour éteindre l'instrument, appuyez à nouveau sur le bouton POWER et maintenez-le enfoncé pendant 1 à 2 secondes.

* N'éteignez pas l'instrument lorsque le logo KAWAI de démarrage est affiché.

* Le piano numérique CA98/CA78 offre un mode Économie d'énergie qui arrête l'instrument automatiquement au bout d'une période d'inactivité précise. Pour plus de détails, reportez-vous au paramètre Auto Power Off (Arrêt automatique) à la page 147.

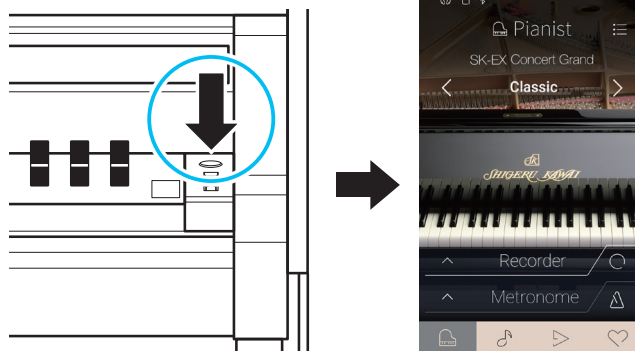

2 Couvre-clavier et pupitre

■ Ouverture du couvre-clavier

Soulevez doucement le couvre-clavier des deux mains, puis repoussez-le lentement dans le corps de l'instrument.

Pour fermer le couvre-clavier, tirez lentement la poignée des deux mains, puis baissez doucement le couvre-clavier.

* Veuillez fermer le couvercle lentement afin d'éviter toute blessure.

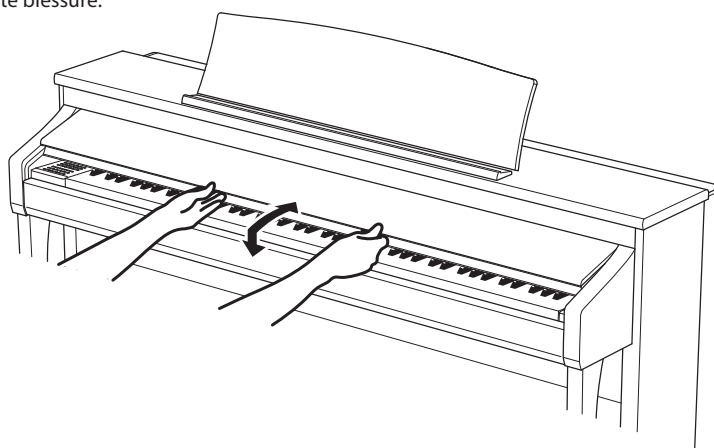

■ Réglage du pupitre

Levez le pupitre, puis abaissez l'appui en métal (à l'arrière) dans le support encastré pour régler le pupitre à l'angle souhaité.

* Le pupitre peut être réglé sur six angles différents.

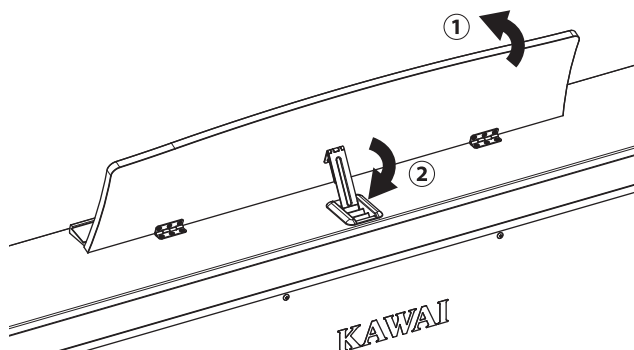
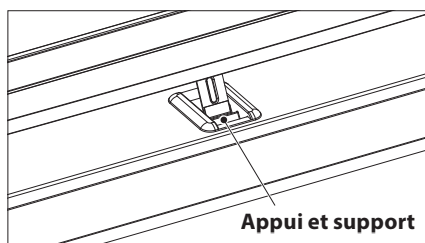

Pour baisser le pupitre, soulevez doucement l'appui du support encastré, puis baissez le pupitre.

* Veuillez baisser lentement le pupitre afin d'éviter toute blessure.

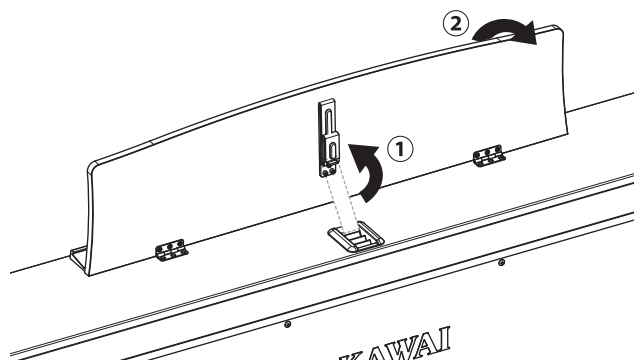

3 Volume et casque

■ Réglage du volume

Le curseur MASTER VOLUME contrôle le volume des haut-parleurs de l'instrument ou du casque (le cas échéant).

Déplacez ce curseur vers le haut pour augmenter le volume de l'instrument et vers le bas pour le réduire.

Utilisez ce curseur pour régler le volume à un niveau d'écoute confortable - le milieu est un bon point de départ.

- * Le curseur MASTER VOLUME n'affecte pas le volume des connecteurs LINE OUT.
- * Le volume maximum des haut-parleurs peut être réduit à l'aide du paramètre Speaker Volume. Reportez-vous à la page 127 pour plus de détails.

MASTER
VOLUME

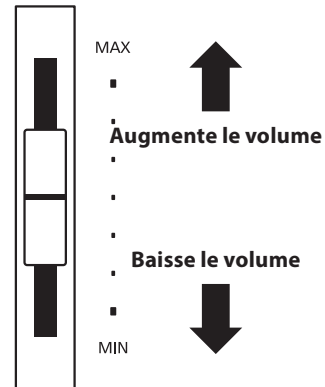

■ Utilisation de casque

Utilisez les prises qui se trouvent à gauche, sous le clavier, pour connecter des casques stéréo au piano numérique CA98/CA78. Des prises 1/4 pouce et 1/8 pouce sont fournies pour votre confort.

Deux casques peuvent être connectés et utilisés en même temps.

Lorsqu'un casque est connecté, aucun son n'est produit par les haut-parleurs. De plus, l'icône de casque apparaît dans la barre d'état de l'écran tactile.

- * Le volume maximum de la sortie du casque ainsi que d'autres caractéristiques du casque peuvent être réglés à l'aide des réglages du menu « Sound Settings ». Reportez-vous aux pages 130 à 132 pour plus de détails.

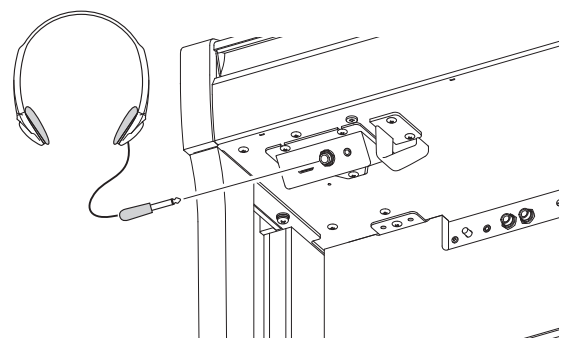

■ Fixation du crochet pour casque (facultatif)

Un crochet pour casque est livré avec le piano numérique CA98/CA78. Vous pouvez y accrocher un casque, en attendant de l'utiliser.

Si vous le désirez, fixez le crochet pour casque sous le clavier, comme dans l'illustration en face.

- * Pour plus de détails, reportez-vous à « Instructions de montage » à la page 149.

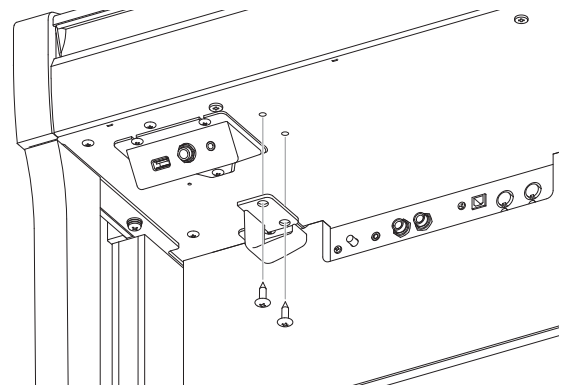

4 Pédales

Tout comme un piano à queue, le piano numérique CA98/CA78 est doté de trois pédales : la pédale d'étouffoir, la pédale de sostenuto et la pédale douce.

■ Pédale d'étouffoir (pédale de droite)

Enfoncée, cette pédale prolonge le son quand les mains ne sont plus en contact avec le clavier, ce qui enrichit considérablement le son du piano, tout en aidant aux transitions lisses des passages legato.

La pédale de sustain est capable de répondre à la mi-pédale.

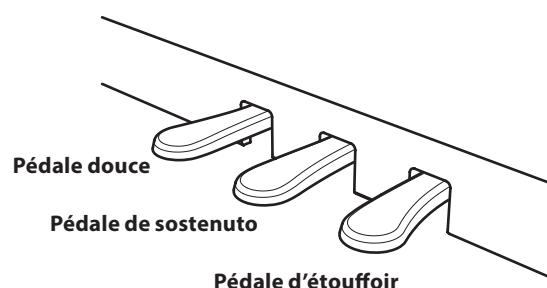

■ Pédale douce (pédale de gauche)

Appuyez sur cette pédale pour adoucir le son en réduisant son volume.

Quand l'effet de haut-parleur rotatif est sélectionné, la pédale douce sert aussi à faire passer cette simulation de Lent à Rapide et vice-versa.

■ Pédale de sostenuto (pédale du milieu)

Le fait d'appuyer sur cette pédale après avoir joué au clavier et avant de relâcher les touches permet de tenir uniquement le son des notes qui viennent d'être jouées. Le fait d'appuyer sur une touche du clavier après avoir appuyé sur la pédale de sostenuto ne permet pas de tenir le son des notes.

■ Boulon de réglage vertical de pédalier

Un boulon de réglage vertical de pédalier est fixé à la base du pédalier pour stabiliser ce dernier lorsque vous appuyez sur les pédales.

Faites tourner le bouton régulateur dans le sens inverse des aiguilles d'une montre jusqu'à ce qu'il touche le sol et qu'il soutienne fermement le pédalier. Si le boulon du pédalier n'est pas complètement en contact avec le sol, le pédalier peut être endommagé.

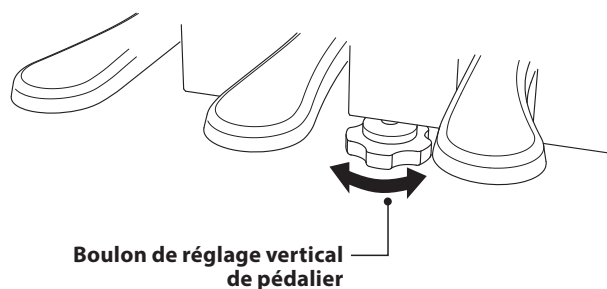

Lorsque vous déplacez l'instrument, ajustez ou enlevez toujours le boulon de réglage vertical de pédalier, puis réajustez-le lorsque l'instrument est dans sa nouvelle position.

■ Entretien des pédales

Quand la surface des pédales est sale, nettoyez-les avec une éponge vaisselle sèche. Ne tentez pas de nettoyer les pédales avec des solvants antioxydants, des abrasifs ou des limes.

■ Pédalier Grand Feel

Le piano numérique CA98/CA78 est doté du pédalier Grand Feel qui reproduit la position et le poids des étouffoirs ainsi que des pédales douces et de sostenuto d'un piano à queue de concert Shigeru Kawai SK. Vous pouvez également ajuster la sensibilité de la pédale d'étouffoir et l'efficacité de la pédale douce grâce aux paramètres « Half-Pedal Adjust » et « Soft Pedal Depth ».

* Pour plus d'informations, reportez-vous à la page 122.

5 Opérations sur l'écran tactile

L'écran tactile du piano numérique CA98/CA78 est utilisé pour fournir des informations utiles concernant le nom/mode sonore, la fonction et le réglage actuellement sélectionnés. L'écran est également utilisé pour contrôler les différentes fonctionnalités de l'instrument en appuyant sur des boutons et des icônes, en balayant dans différentes directions ou en appuyant et maintenant des éléments à l'écran.

Les explications ci-dessous présentent les différentes méthodes d'interaction avec l'écran tactile et la façon dont ces opérations sont mentionnées dans ce manuel de l'utilisateur.

■ Appuyer

Cette opération est la méthode de sélection de sons et fonctions la plus commune, et elle s'effectue en touchant brièvement des zones de l'écran (généralement des boutons et des icônes) à l'aide d'un seul doigt.

Dans ce manuel de l'utilisateur, cette opération est indiquée par l'expression « appuyez sur le bouton xxxx ».

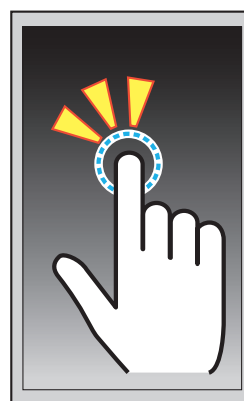

■ Balayer

Cette opération est fréquemment utilisée pour parcourir des listes de sons, morceaux et réglages. Cette opération est réalisée en touchant l'écran d'un seul doigt, puis en faisant glisser vers le haut, le bas, la gauche ou la droite, tout en enlevant le doigt de l'écran.

Dans ce manuel de l'utilisateur, cette opération est indiquée par l'expression « balayez vers la gauche » ou « balayez vers le haut », etc.

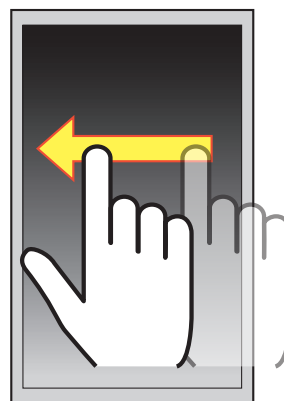

■ Appuyer longuement

Cette opération est utilisée lors de la saisie de valeurs numériques telles que le tempo du métronome et est réalisée en appuyant et en maintenant la pression sur un bouton ou une icône à l'aide d'un seul doigt pendant plus de deux secondes.

Dans ce manuel de l'utilisateur, cette opération est indiquée par l'expression « appuyez longuement sur le bouton xxxx ».



6 Présentation de l'interface utilisateur

L'interface utilisateur du piano numérique CA98/CA78 est répartie en quatre écrans différents, qui peuvent être sélectionnés en appuyant sur les icônes correspondantes affichées en bas de l'écran tactile.

Écran	Explication
Mode Pianist	Générateur de sons à rendu SK-EX principal de l'instrument, recommandé pour les performances de piano en solo. L'écran apparaît automatiquement lorsque le piano numérique CA98/CA78 est allumé.
Mode Sound	Générateur de sons secondaire de l'instrument, comprenant une large sélection de sons haute qualité, comme par exemple piano acoustique, piano électrique, orgue, cordes et autres sons pouvant être superposés, divisés, etc.
Music	Morceaux de démonstration, morceaux de musique pour piano et morceaux d'apprentissage classiques et modernes intégrés de l'instrument. Cet écran est également utilisé pour lire les morceaux de l'enregistreur et l'audio stocké sur les clés USB.
Favourite	Les sons et réglages favoris pouvant être rappelés immédiatement sur simple pression d'un bouton.

■ Disposition d'écran typique

Un exemple d'écran typique (dans ce cas, en mode Pianist) et de ses principaux composants est affiché et expliqué ci-dessous.

① Barre Status

Cette zone indique l'état des périphériques connectés (casque, USB, Bluetooth) et des fonctions importantes (transposition, effets, réverbération).

② Bouton Menu

Ce bouton est utilisé pour afficher le menu de fonction/réglages pour l'écran actuel.

③ Zone de sélection/réglage du son

Cette zone est utilisée pour changer le caractère de rendu et la profondeur de résonance du son de piano à queue de concert SK-EX (écran du mode Pianist) ou pour sélectionner le son de l'instrument pour les modes de clavier Single/Dual/Split/4Hands (écran de mode Sound).

④ Barre Recorder

Cette zone est utilisée pour démarrer et arrêter l'enregistreur de l'instrument et pour changer les réglages de l'enregistreur.

* Pour plus d'informations sur la fonction Recorder, reportez-vous à la page 39.

⑤ Barre Metronome

Cette zone est utilisée pour démarrer et arrêter le métronome/les rythmes de batterie intégrés de l'instrument et pour changer les réglages de l'enregistreur.

* Pour plus d'informations sur la fonction Metronome, reportez-vous à la page 36.

⑥ Barre Screen

Cette zone est utilisée pour sélectionner les écrans principaux de mode Pianist, mode Sound, Music et Favourites.

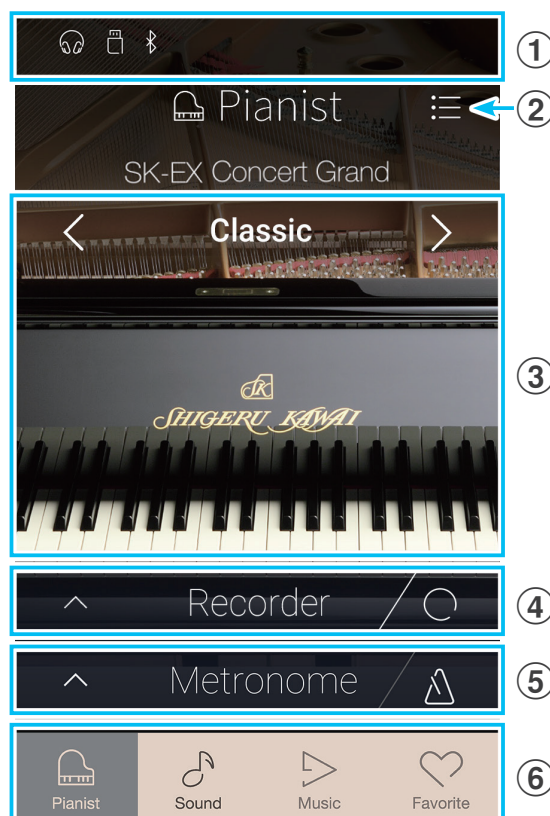

Les composants de la barre Status, du bouton Menu, de la barre Recorder, de la barre Metronome et de la barre Screen sont affichés sur la plupart des écrans, cependant leur fonctionnalité peut varier légèrement en fonction de l'écran sélectionné.

■ Barre Status

① Icône de casque

Apparaît lorsqu'un casque est connecté à l'instrument, désactivant ainsi les haut-parleurs intégrés.

② Icône de périphérique USB

Apparaît quand une clé USB est connectée à l'instrument.

③ Icône Bluetooth

Apparaît lorsque Bluetooth MIDI ou Bluetooth Audio est activé.

④ Icône de transposition

Apparaît lorsque le réglage Key Transpose est modifié.

⑤ Icône d'effets

Apparaît lorsque la fonction Effects est activée (écran Sounds).

⑥ Icône de réverbération

Apparaît lorsque la fonction Reverb est activée (écran Sounds).



■ Barre Recorder

① Bouton d'ouverture de l'enregistreur

Appuyez pour agrandir la barre Recorder et afficher les réglages d'enregistreur supplémentaires.

② État de l'enregistreur

Indique l'état actuel de l'enregistreur.

③ Bouton de marche/arrêt de l'enregistreur

Appuyez pour placer l'enregistreur en veille, puis appuyez à nouveau pour démarrer/arrêter l'enregistrement.

* Pour plus d'informations sur la fonction Recorder, reportez-vous à la page 39.

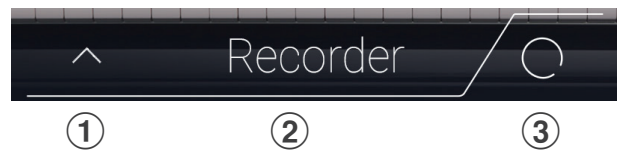

■ Barre Metronome

① Bouton d'ouverture du métronome

Appuyez pour agrandir la barre Metronome et afficher les réglages de métronome/rythme supplémentaires.

② État du métronome

Indique l'état actuel du métronome.

③ Bouton de marche/arrêt du métronome

Appuyez pour démarrer/arrêter le métronome.

* Pour plus d'informations sur la fonction Metronome, reportez-vous à la page 36.



■ Barre Screen

① Bouton Pianist

Permet d'afficher l'écran du mode Pianist en utilisant le générateur de sons de piano à rendu SK-EX.

② Bouton Sound

Permet d'afficher l'écran du mode Sound en utilisant le générateur de sons multi-instruments.

③ Bouton Music

Permet d'afficher l'écran Music, utilisé pour accéder aux morceaux de démonstration, morceaux de musique pour piano, morceaux d'apprentissage et morceaux de l'enregistreur intégrés ainsi qu'au lecteur audio USB.

④ Bouton Favourites

Permet d'afficher l'écran Favourites, utilisé pour rappeler les sons et réglages favoris.

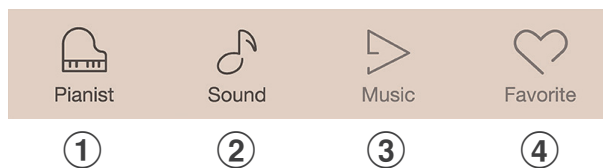

Écran du mode Pianist

L'écran du mode Pianist utilise le nouveau générateur de sons à rendu SK-EX du piano numérique CA98/CA78. Ce mode produit le son d'un piano acoustique le plus authentique possible et est donc recommandé pour les performances de piano en solo.

Appuyez sur le bouton [Pianist] pour afficher l'écran du mode Pianist.

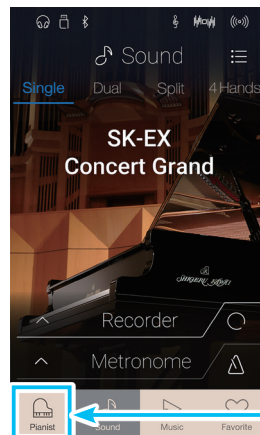

Bouton Pianist

① Bouton Menu

Appuyez pour afficher le menu de fonction/réglages pour l'écran du mode Pianist.

② Caractère de rendu

Balayez vers la gauche/droite ou appuyez sur les flèches pour modifier le caractère de rendu utilisé par le générateur de sons SK-EX.

③ Profondeur de résonance

Appuyez longuement et faites glisser vers le haut/bas pour régler la profondeur de résonance du générateur de sons à rendu SK-EX.



1 Caractère de rendu et de profondeur de résonance

Le générateur de sons à rendu SK-EX du piano combine l'échantillonnage multi-canaux haute résolution avec des algorithmes de modélisation avancés pour reproduire 10 caractères différents de rendus de piano acoustique, convenant à une variété de genres musicaux.

Caractère de rendu	Description
Classic	Un son de piano à queue standard avec une large plage dynamique.
Romantic	Un son de piano à queue doux aux marteaux veloutés.
Full	Un son de grand piano à queue aux basses puissantes avec un caractère brillant.
Jazz	Un son de piano à queue clair qui est adapté pour le jazz.
Brilliant	Un son de piano à queue brillant mettant l'accent sur les aigus.
Rich	Un son de piano à queue riche mettant l'accent sur les résonances.
Ballad	Un son de piano à queue clair et léger qui est adapté pour les ballades.
Pop	Un son de piano à queue puissant soulignant les attaques, adapté à la musique pop.
Vintage	Un son de piano à queue doux avec un caractère rétro.
Boogie	Un son de petit piano à queue avec un caractère désaccordé.

■ Sélection du caractère de rendu

Balayez le nom du caractère de rendu vers la gauche ou la droite, ou appuyez sur les flèches pour faire défiler le caractère de rendu offerts.

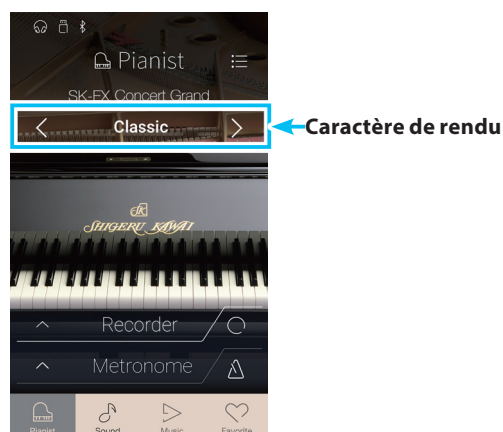

■ Réglage de la profondeur de résonance

Appuyez longuement et faites glisser vers le haut et vers le bas pour régler la profondeur de résonance.

* La profondeur de résonance peut être réglée à l'un des 10 niveaux.

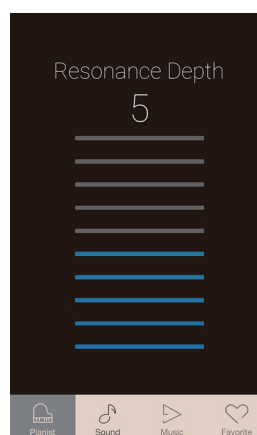

2 Menu du mode Pianist

Le menu du mode Pianist présente des réglages et des fonctions liés à l'écran du mode Pianist.

Appuyez sur le bouton [Menu] pour afficher le menu du mode Pianist.

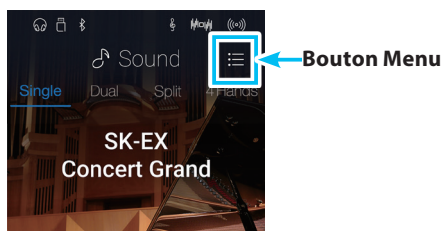

■ Menu du mode Pianist

① Type d'ambiance

Balayez vers la gauche/droite ou appuyez sur les flèches pour modifier le type d'ambiance utilisé par le générateur de sons à rendu SK-EX.

L'ambiance réfère à la sensation du son qui se déplace dans une salle virtuelle.

* Le type d'ambiance peut être réglé à l'un des 10 types, énumérés ci-dessous.

② Profondeur de l'ambiance

Appuyez longuement et faites glisser le curseur pour ajuster la profondeur/l'intensité de l'ambiance.

③ Morceaux de démonstration pour piano

Appuyez pour ouvrir l'écran Pianist Demos qui contient des morceaux de démonstration du générateur de sons à rendu SK-EX.

* Veuillez vous référer au tableau ci-dessous pour plus d'informations concernant les morceaux de musique joués sur cet écran.

④ Virtual Technician

Appuyez pour ouvrir le menu Sound Settings. Ce menu permet d'ajuster les différents réglages du son.

* Pour plus d'informations sur le menu Sound Settings, reportez-vous à la page 98.

⑤ Sound Settings

Appuyez pour ouvrir le menu Sound Settings. Ce menu permet d'ajuster les différents réglages du son.

* Pour plus d'informations sur le menu Sound Settings, reportez-vous à la page 123.

⑥ System Settings

Appuyez pour ouvrir le menu System Settings. Ce menu permet d'ajuster plusieurs réglages du système.

* Pour plus d'informations sur le menu System Settings, reportez-vous à la page 133.

⑦ Enregistrer dans les favoris

Appuyez pour sauvegarder le son de piano actuel et les réglages associés dans une mémoire de favoris.

* Pour plus d'informations sur la fonction Favourites, reportez-vous à la page 80.

⑧ Fermeture du menu

Appuyez pour fermer le menu et retourner à l'écran du mode Pianist.

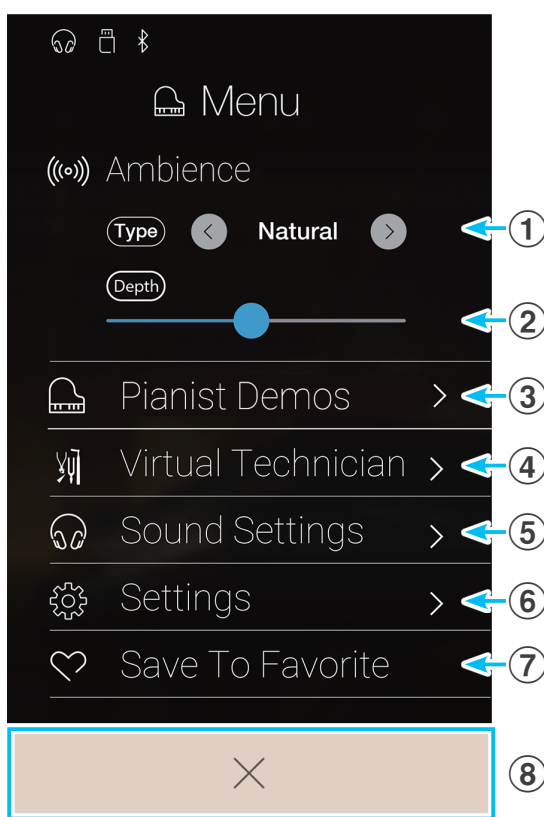

■ Types d'ambiance

Type d'ambiance	Description
Natural	Simule l'ambiance d'un milieu naturel.
Small Room	Simule l'ambiance d'une petite pièce.
Medium Room	Simule l'ambiance d'une pièce de grandeur moyenne.
Large Room	Simule l'ambiance d'une pièce plus grande.
Studio	Simule l'ambiance d'un studio d'enregistrement.
Wood Studio	Simule l'ambiance d'un studio en bois.
Mellow Lounge	Simule l'ambiance douce d'un salon.
Bright Lounge	Simule l'ambiance lumineuse d'un salon.
Live Stage	Simule l'ambiance d'une scène live.
Echo	Simule l'ambiance d'une chambre d'écho.

■ Les morceaux de Pianist Demos

	Titre du morceau	Compositeur
1	Polonaise en la bémol majeur, op. 53	Frédéric Chopin
2	Suite bergamasque - Prélude	Claude Debussy
3	La Marche Turque	Wolfgang Amadeus Mozart

Écran du mode Sound

L'écran du mode Sound utilise le générateur de sons secondaire du piano numérique CA98/CA78. Ce mode propose une large sélection de sons d'instruments réalistes et adaptés à différents styles musicaux. Ces sons d'instruments sont répartis en huit catégories, avec plusieurs sons dans chacune d'elles. En plus de jouer les sons d'instruments individuellement, il est également possible de jouer deux sons simultanément, soit par superposition (Dual) ou en divisant le clavier en deux sections (Split/4Hands).

* Pour obtenir une liste complète des sons d'instruments offerts, veuillez consulter la page 160 de ce manuel de l'utilisateur.

Appuyez sur le bouton [Sound] pour afficher l'écran du mode Sound.

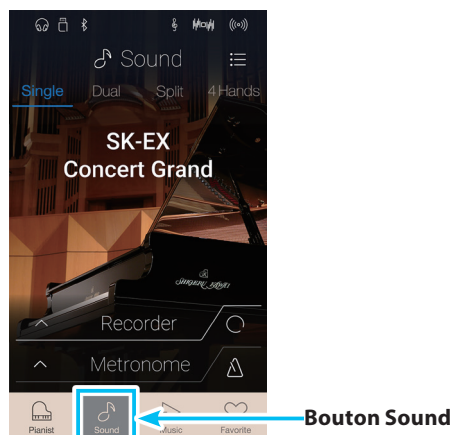

① Bouton Menu

Appuyez pour afficher le menu de fonction/réglages pour l'écran du mode Sound.

② Single

Appuyez pour sélectionner le mode de clavier Single. C'est le mode standard pour jouer un son sur toute la longueur du clavier.

③ Dual

Appuyez pour sélectionner le mode de clavier Dual. Ce mode permet de superposer deux sons.

④ Split

Appuyez pour sélectionner le mode de clavier Split. Ce mode divise le clavier en deux sections et permet à des sons différents d'être joués dans chacune d'elles.

⑤ 4Hands

Appuyez pour sélectionner le mode de clavier 4Hands. Ce mode divise le clavier en deux sections de 44 touches avec la même plage de jeu.

⑥ Zone de sélection du son

Appuyez pour ouvrir la fenêtre de sélection du son.

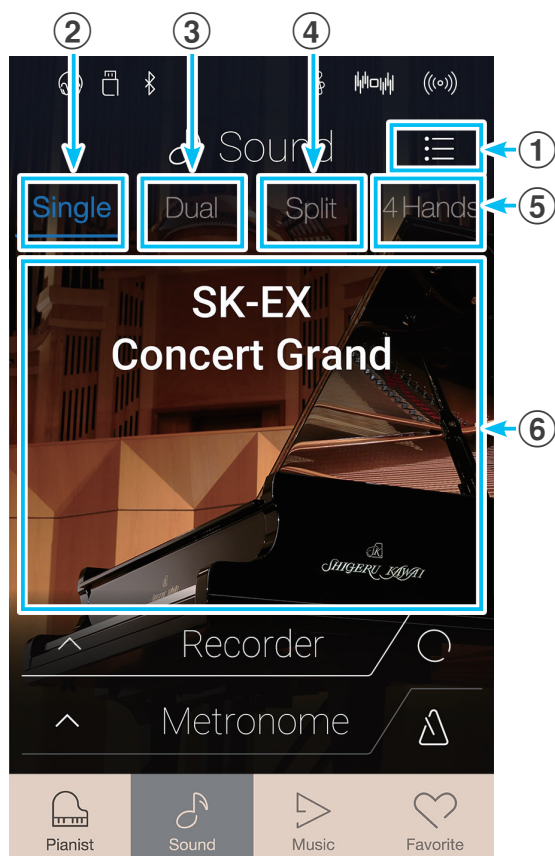

1 Single

Par défaut, le son de piano à queue de concert SK-EX sera sélectionné dans le mode de clavier Single, ce qui signifie qu'un son est utilisé sur toute la largeur du clavier

■ Sélection de sons

1. Appuyez sur la zone de sélection du son pour accéder au mode de sélection du son.
2. Balayez vers la gauche ou la droite pour parcourir les différents sons d'instruments dans la catégorie actuelle, ou vers le haut et vers le bas pour parcourir les différentes catégories d'instruments.

* Le mode de sélection du son se ferme automatiquement après environ 5 secondes d'inactivité.

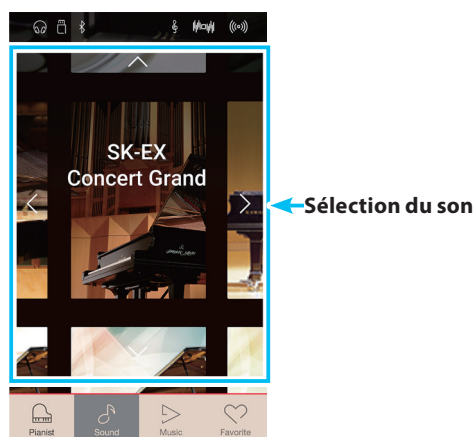

2 Dual

Le mode de clavier keyboard permet de superposer deux sons l'un sur l'autre, pour créer un son plus complexe. Par exemple, un son de piano peut être superposé à des cordes, ou un orgue d'église peut être associé à un chœur, etc.

■ Sélection du mode de clavier Dual

Appuyez sur le bouton [Dual] pour sélectionner le mode de clavier Dual.

La zone de sélection du son de l'écran du mode Sound sera divisée en deux. La moitié supérieure indique le son principal, tandis que la moitié inférieure indique le son en superposition. Par défaut, Slow Strings sera utilisé pour le son en superposition.

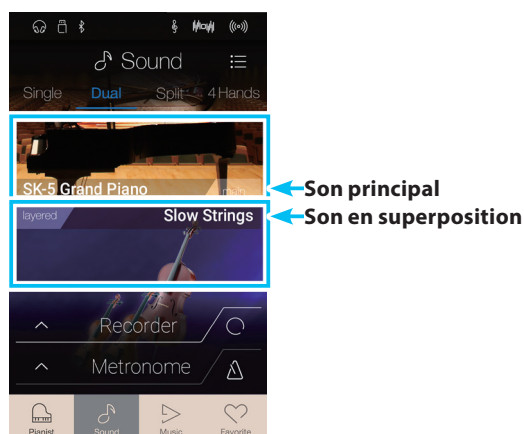

■ Sélection des sons

La sélection des sons en mode de clavier Dual se fait de manière identique à la sélection en mode de clavier Single.

1. Appuyez sur la zone de son principal ou en superposition pour accéder au mode de sélection du son.
2. Balayez vers la gauche ou la droite pour modifier le son de l'instrument, et vers le haut ou le bas pour changer la catégorie d'instruments.

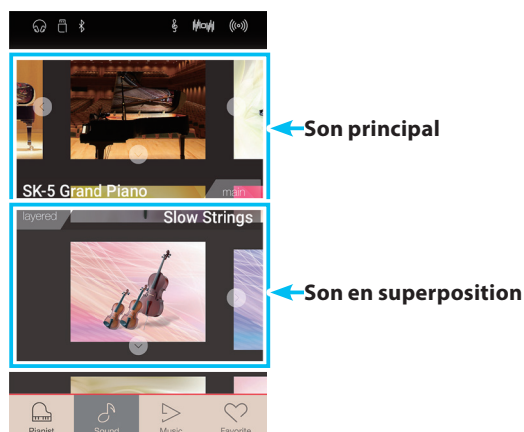

■ Réglages du mode de clavier Dual

Paramètre Dual	Description	Valeur par défaut
Balance	Ajuste l'équilibre du volume entre les sons (principal/superposé).	9 - 9
Layer Octave Shift	Élève/abaisse le ton du son superposé par intervalles d'un octave.	0
Dynamics	Ajuste la sensibilité dynamique du son superposé par rapport au son principal.	10

Appuyez sur le bouton [Menu] pour afficher le menu du mode Sound.

Ensuite, appuyez sur [Keyboard Settings] pour afficher les paramètres du mode de clavier Dual.

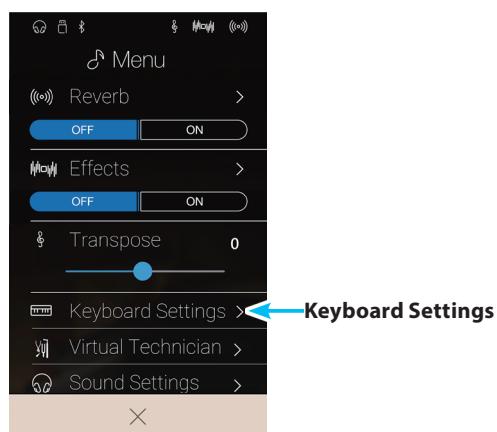

① Bouton Back

Appuyez pour revenir au menu du mode Sound

② Balance

Appuyez longuement et faites glisser le curseur pour ajuster l'équilibre du volume entre le son principal et le son en superposition.

③ Layer Octave Shift

Appuyez longuement et faites glisser le curseur pour ajuster la hauteur du son en superposition par paliers d'octave.

④ Dynamics

Appuyez longuement et faites glisser le curseur pour ajuster la sensibilité dynamique du son en superposition par rapport au son principal.

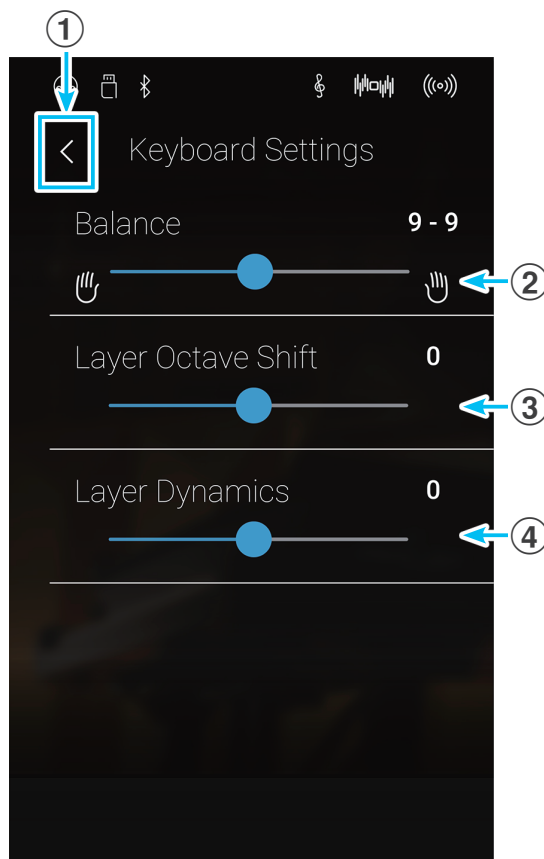

3 Split

Le mode de clavier Split divise le clavier en deux sections, ce qui permet de jouer sur chaque section avec un son différent. Par exemple, un son de basse dans la section inférieure, et un son de piano dans la section supérieure.

■ Sélection du mode de clavier Split

Appuyez sur le bouton [Split] pour sélectionner le mode de clavier Split.

Le clavier sera divisé en une section supérieure et une section inférieure à la touche C4.

La zone de sélection du son sera divisée en deux. La moitié supérieure indique le son de la section supérieure, tandis que la moitié inférieure indique le son de la section inférieure. Par défaut, Wood Bass sera utilisé pour le son de la section inférieure.

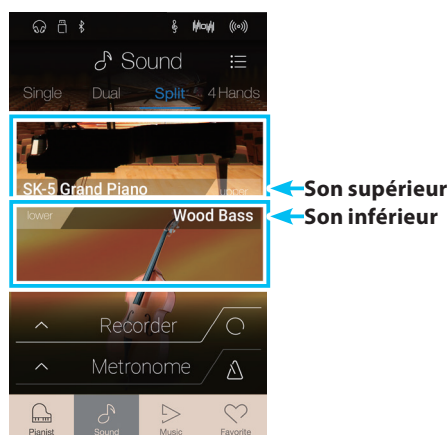

■ Sélection des sons

La sélection des sons en mode de clavier Split se fait de manière identique à celle des modes de clavier Single et Dual.

1. Appuyez sur la section supérieure ou inférieure de la zone de son pour accéder au mode de sélection du son.
2. Balayez vers la gauche ou la droite pour modifier le son de l'instrument, et vers le haut ou le bas pour changer la catégorie d'instruments.

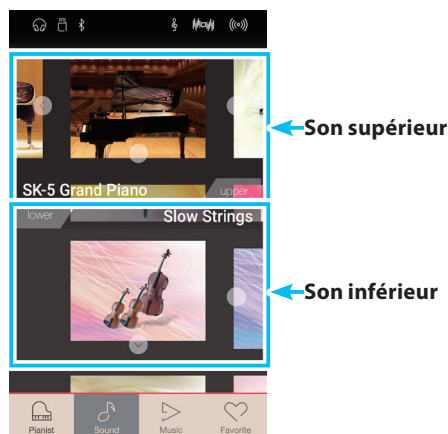

■ Réglages du mode de clavier Split

Paramètre Split	Description	Valeur par défaut
Balance	Règle l'équilibre du volume entre les sections (supérieure/inférieure).	9 - 9
Lower Octave Shift	Élève/abaisse le ton de la section inférieure par intervalles d'un octave.	0
Lower Pedal	Permet d'activer/de désactiver la pédale d'étouffoir pour le son de la section inférieure.	Off
Split Point	Permet de définir le point sur le clavier qui divise les sections inférieure et supérieure.	C4

Écran du mode Sound

Appuyez sur le bouton [Menu] pour afficher le menu du mode Sound.

Ensuite, appuyez sur [Keyboard Settings] pour afficher les réglages du mode de clavier Split.

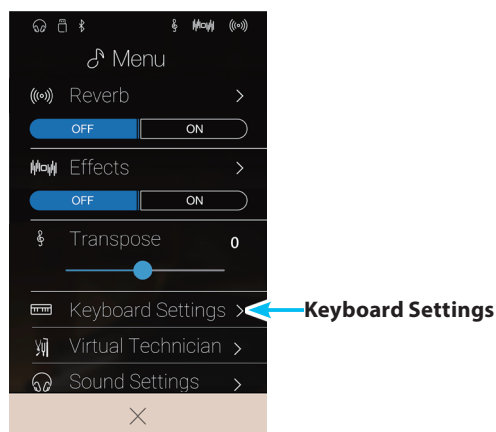

① Bouton Back

Appuyez pour revenir au menu du mode Sound

② Balance

Appuyez longuement et faites glisser le curseur pour ajuster l'équilibre du volume entre les sons de la section supérieure et de la section inférieure.

③ Lower Octave Shift

Appuyez longuement et faites glisser le curseur pour ajuster la hauteur du son de la section inférieure par paliers d'octave.

④ Lower Pedal

Appuyez pour activer/désactiver la pédale d'étouffoir pour le son de la section inférieure.

⑤ Split Point

Appuyez pour définir le point sur le clavier qui divise les parties inférieure et supérieure.

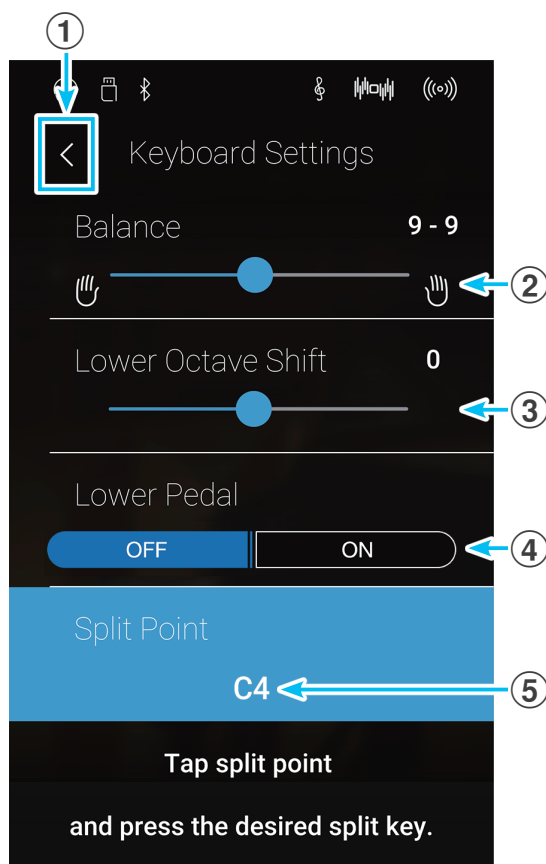

■ Changement du point de division

Appuyez sur le réglage [Split Point]. Un message apparaît vous invitant à appuyer sur une touche.

Appuyez sur la touche de division souhaitée sur le clavier.

La touche sur laquelle vous avez appuyé deviendra le nouveau point de division.

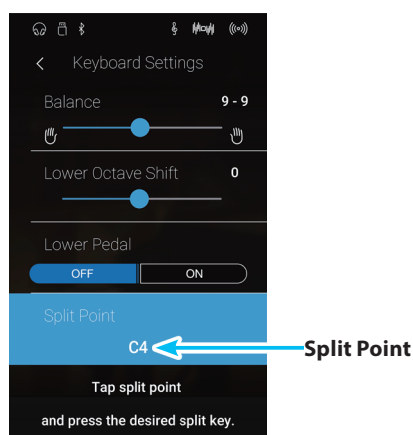

4 4Hands

La fonction du mode de clavier 4Hands divise le clavier en deux sections de manière similaire à celle du mode de clavier Split. Toutefois, lorsque le mode de clavier 4Hands est activé, l'octave ou le ton de chaque section est ajusté automatiquement de manière à créer deux instruments de 44 touches distincts avec la même plage de jeu. De plus, la pédale d'étouffoir (droite) et la pédale douce (gauche) servent de pédales d'étouffoir distinctes pour les sections supérieure et inférieure respectives, ce qui permet de jouer des duos pour piano avec un seul instrument.

■ Sélection du mode de clavier 4Hands

Appuyez sur le bouton [4Hands] pour sélectionner le mode de clavier 4Hands.

Le clavier sera divisé en section droite et section gauche à la touche F4.

La zone de sélection du son sera divisée en deux. La moitié supérieure indique le son de la section droite, tandis que la moitié inférieure indique le son de la section gauche. Par défaut, le son Concert Grand SK-EX sera utilisé à la fois pour les sections de droite et de gauche.

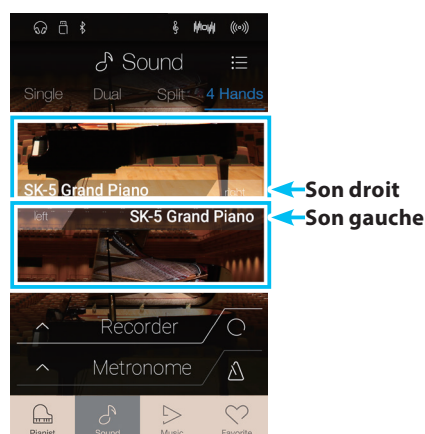

■ Sélection des sons

La sélection des sons en mode de clavier 4Hands se fait de manière identique à celle des modes de clavier Single, Dual et Split.

1. Appuyez sur la section droite ou gauche de la zone de son pour accéder au mode de sélection du son.
2. Balayez vers la gauche ou la droite pour modifier le son de l'instrument, et vers le haut ou le bas pour changer la catégorie d'instruments.

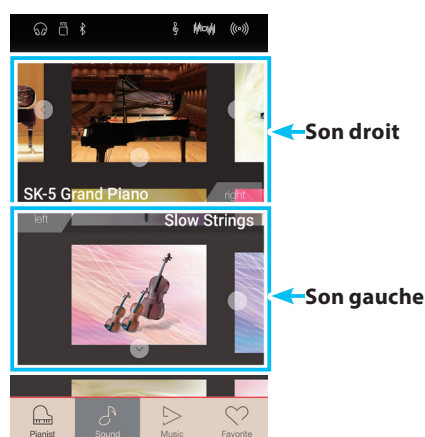

■ Réglages du mode de clavier 4Hands

Paramètre 4Hands	Description	Valeur par défaut
Balance	Règle l'équilibre du volume entre les sections (droite/gauche).	9 - 9
Right Octave Shift	Élève/abaisse le ton de la section droite par intervalles d'un octave.	0
Left Octave Shift	Élève/abaisse le ton de la section gauche par intervalles d'un octave.	Off
Split Point	Permet de définir le point sur le clavier qui divise les sections de droite et de gauche.	F4

Écran du mode Sound

Appuyez sur le bouton [Menu] pour afficher le menu du mode Sound.

Ensuite, appuyez sur [Keyboard Settings] pour afficher les réglages du mode de clavier 4Hands.

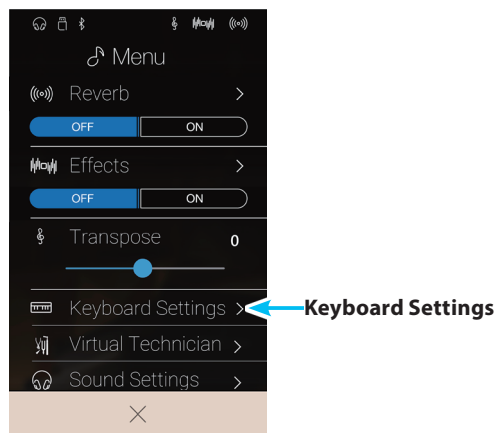

① Bouton Back

Appuyez pour revenir au menu du mode Sound

② Balance

Appuyez longuement et faites glisser le curseur pour ajuster l'équilibre du volume entre les sons de la section droite et de la section gauche.

③ Right Octave Shift

Appuyez longuement et faites glisser le curseur pour ajuster la hauteur du son de la section droite par paliers d'octave.

④ Left Octave Shift

Appuyez longuement et faites glisser le curseur pour ajuster la hauteur du son de la section gauche par paliers d'octave

⑤ Split Point

Appuyez pour définir le point sur le clavier qui divise les sections de droite et de gauche.

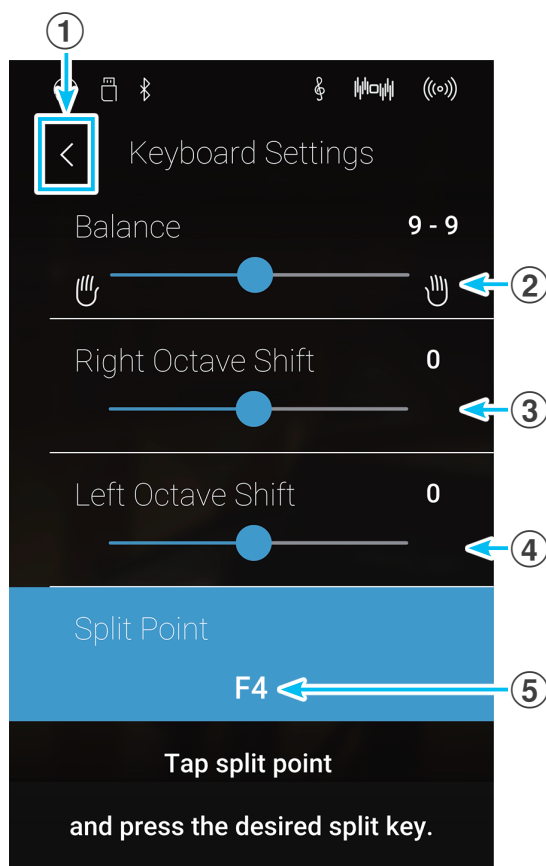

■ Changement du point de division

Appuyez sur le réglage [Split Point]. Un message apparaît vous invitant à appuyer sur une touche.

Appuyez sur la touche de division souhaitée sur le clavier.

La touche sur laquelle vous avez appuyé deviendra le nouveau point de division.

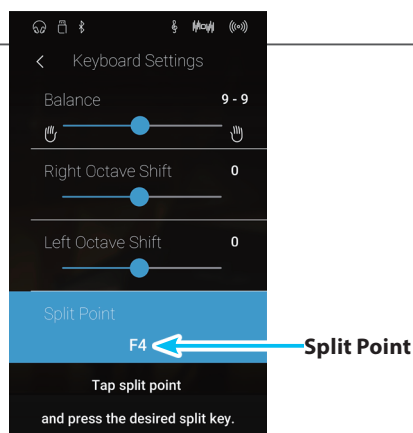

5 Reverb

Reverb ajoute de la réverbération au son, en simulant l'environnement acoustique d'une salle de récital, d'une scène ou d'une salle de concert. Certains types de son, par exemple celui d'un piano acoustique, activent automatiquement la réverbération afin d'améliorer le réalisme acoustique. Le piano numérique CA98/CA78 dispose de six différents types de réverbération, lesquels peuvent être réglés dans le menu du mode Sound.

■ Activation/désactivation de la réverbération

Appuyez sur le bouton [Menu] pour afficher le menu du mode Sound.

Ensuite, appuyez sur les boutons Reverb [ON/OFF] pour activer ou désactiver la réverbération.

* Lorsque la réverbération est activée, l'icône Reverb sera affichée dans la barre d'état.



■ Réglages Reverb

Paramètre de réverbération	Description	Page
Type	Change le type d'environnement.	-
Depth	Ajuste la profondeur de l'environnement (c'est-à-dire, la mesure de réverbération à appliquer).	1~10
Temps	Ajuste la longueur/vitesse de déclin de la réverbération.	1~10

* Les réglages Reverb sont indépendants pour chaque variation de son.

Appuyez sur le bouton [Menu] pour afficher le menu du mode Sound.

Ensuite, appuyez sur [Reverb] pour afficher les réglages Reverb.

① Bouton Back

Appuyez pour revenir au menu du mode Sound

② Type

Balayez vers la gauche/droite ou appuyez sur les flèches pour modifier le type de réverbération.

③ Depth

Appuyez longuement et faites glisser le curseur pour ajuster la profondeur de la réverbération (c'est-à-dire l'intensité de la réverbération à appliquer).

④ Time

Appuyez longuement et faites glisser le curseur pour ajuster la longueur/vitesse de diminution de la réverbération.

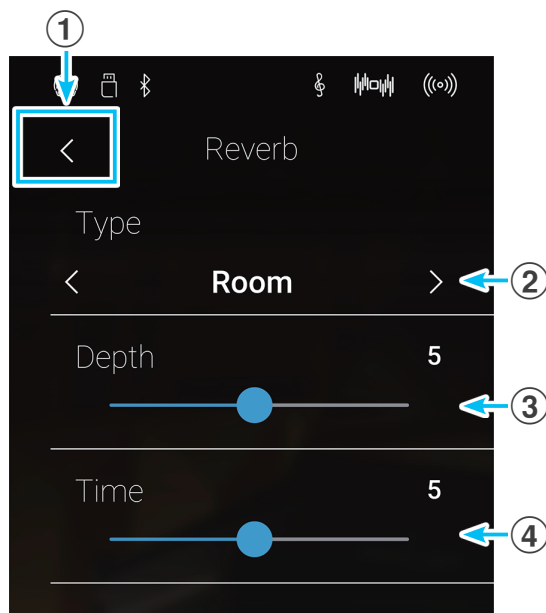

■ Types de réverbération

Type de réverbération	Description
Room	Simule l'ambiance d'une petite salle de répétition.
Lounge	Simule l'ambiance d'un salon avec piano.
Small Hall	Simule l'ambiance d'un petit auditorium.
Concert Hall	Simule l'ambiance d'une salle de concert ou d'un théâtre.
Live Hall	Simule l'ambiance d'un auditorium ou d'une scène de concert.
Cathedral	Simule l'ambiance d'une grande cathédrale.

6 Effets

En plus de la réverbération, divers autres effets peuvent être appliqués au son sélectionné pour modifier l'aspect tonal et la sensibilité de l'instrument. Comme avec la réverbération, certains types de son activent automatiquement certains effets afin d'améliorer la qualité tonale. Le piano numérique CA98/CA78 offre 19 types d'effets différents, avec 2 combinaisons d'effets et 3 effets amplifiés supplémentaires. Les effets sont également réglés dans le menu du mode Sound.

■ Activation ou désactivation des effets

Appuyez sur le bouton [Menu] pour afficher le menu du mode Sound.

Ensuite, appuyez sur les boutons Effects [ON/OFF] pour activer ou désactiver les effets.

* Lorsque les effets sont activés, l'icône Effects sera affichée dans la barre d'état.

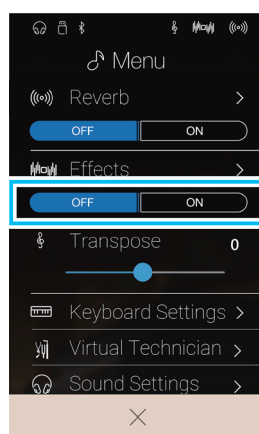

← Boutons de Effects ON/OFF

■ Réglages Effects

Réglages Effects	Description	Plage
Type	Modifie le type d'effet.	-
Réglage 1	Ajuste le réglage primaire de l'effet (ex. : niveau Dry/Wet).	1~10
Réglage 2	Ajuste le réglage secondaire de l'effet (ex. : Time).	1~10

* Les réglages Effects sont indépendants pour chaque variation de son.

Appuyez sur le bouton [Menu] pour afficher le menu du mode Sound.

Ensuite, appuyez sur [Effects] pour afficher les réglages Effects.

① Bouton Back

Appuyez pour revenir au menu du mode Sound

② Type

Balayez vers la gauche/droite ou appuyez sur les flèches pour modifier le type d'effet.

③ Réglage 1

L'Appuyez longuement et faites glisser le curseur pour ajuster le réglage d'effet principal (ex. : niveau Dry/Wet).

④ Réglage 2

Appuyez longuement et faites glisser le curseur pour ajuster le paramètre d'effet secondaire (ex. : Time).

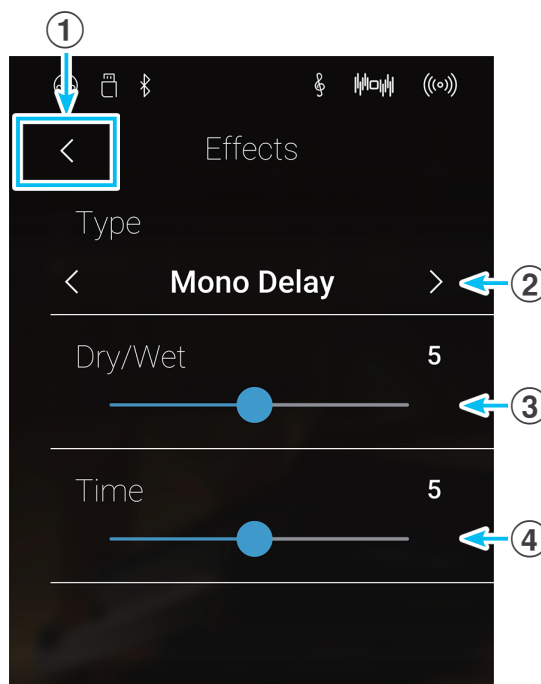

■ Types d'effets

Effect type	Description
Mono Delay	Ajoute un effet d'écho au son, aux deux haut-parleurs en même temps.
Ping Delay	Ajoute un effet d'écho «ping pong» au son, donnant l'impression d'un son qui rebondit de gauche à droite.
Triple Delay	Similaire en principe à Ping Delay, mais avec un écho central supplémentaire.
Chorus	Superpose une version légèrement désaccordée du son au son original pour l'enrichir.
Classic Chorus	Similaire en principe à Chorus, mais destiné aux sons de piano électrique «vintage».
Ensemble	Ajoute un effet de chœur en trois phases au son, en ajoutant un effet de richesse sonore.
Tremolo	Fait varier continuellement le volume à vitesse constante, en ajoutant un effet de type vibrato au son.
Classic Tremolo	Similaire en principe à Tremolo, mais destiné aux sons de piano électrique «vintage».
Vibrato Tremolo	Similaire en principe à Tremolo, mais avec un effet supplémentaire de type vibrato.
Auto Pan	Fait passer en alternance la sortie sonore de gauche à droite dans le champ stéréophonique en utilisant une courbe sinusoïdale.
Classic Auto Pan	Similaire en principe à Auto Pan, mais destiné aux sons de piano électrique «vintage».
Phaser	Applique un changement de phase cyclique au son, en donnant l'impression que celui-ci se déplace.
Classic Phaser	Similaire en principe à Phaser, mais destiné aux sons de piano électrique «vintage».
Rotary (1~6)	Simule le son d'un haut-parleur rotatif fréquemment utilisé avec des orgues électroniques «vintage». Il existe trois niveaux différents de distorsion (overdrive), avec et sans effet Chorus. * La pédale douce permet d'alterner la vitesse de la simulation de haut-parleur rotatif du mode d'effet «Lent» au mode d'effet «Rapide».
Combination Effects	Différentes combinaisons des effets ci-dessus, appliqués simultanément. * Types d'effet combinés : Phaser+Chorus, Phaser+AutoPan
Amplified Effects	Une sélection des effets ci-dessus, avec application d'un effet de haut-parleur de piano électrique «vintage». * Types d'effets amplifiés : Tremolo+Amp, Auto Pan+Amp, Phaser+Amp

■ Paramètres d'effet

Paramètre Effect	Paramètre Effect	Description
Mono Delay / Ping Delay / Triple Delay	Dry / Wet	Ajuste l'intensité du retard.
	Temps	Ajuste l'intervalle entre chaque retard.
Chorus / Ensemble	Dry / Wet	Ajuste l'intensité du chœur.
	Speed	Ajuste la vitesse du chœur.
Classic Chorus	Mono / Stereo	Alterne un effet Mono ou Stereo.
	Speed	Ajuste la vitesse du chœur.
Tremolo / Classic Tremolo / Vibrato Tremolo	Dry / Wet	Ajuste l'intensité du trémolo.
	Speed	Ajuste la vitesse du trémolo.
Auto Pan / Classic Auto Pan	Dry / Wet	Ajuste l'intensité du panoramique.
	Speed	Ajuste la vitesse du panoramique.
Phaser / Classic Phaser	Dry / Wet	Ajuste l'intensité du phaser.
	Speed	Ajuste la vitesse du phaser.
Rotary	Accel. Speed	Ajuste la vitesse d'accélération entre les modes lent et rapide.
	Rotary Speed	Ajuste la vitesse du haut-parleur rotatif.
Combination Effects / Amplified Effects	Dry / Wet	Ajuste l'intensité des effets.
	Speed	Ajuste la vitesse des effets.

Métronome / Rythmes de batterie

La fonction Metronome assure un battement régulier qui vous aide à pratiquer le piano à un tempo constant. Outre les battements réguliers du métronome, le CA98/CA78 offre aussi toute une variété de rythmes de batterie pour accompagner la plupart des styles de jeu et genres musicaux. La fonction Metronome est disponible à la fois sur l'écran du mode Pianist et sur l'écran du mode Sound.

■ Activation/désactivation du métronome

Appuyez sur le bouton [Marche/arrêt du métronome].

Le bouton [Marche/arrêt du métronome] changera de couleur et un rythme 4/4 sera lancé.

Le rythme et le tempo actuels du métronome seront également affichés dans la barre d'état du métronome.

Appuyez à nouveau sur le bouton [Marche/arrêt du métronome] pour arrêter le métronome.

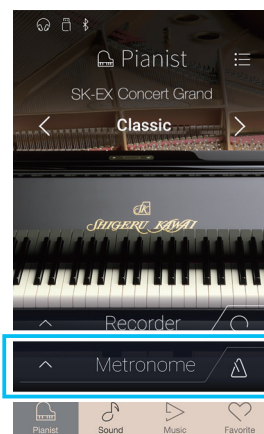

Réglages Metronome

Les réglages Metronome permet d'ajuster le tempo, le rythme et le volume du métronome.

Appuyez sur le bouton [Ouverture du métronome] pour afficher la barre Metronome et voir les réglages de rythme/métronome supplémentaires.

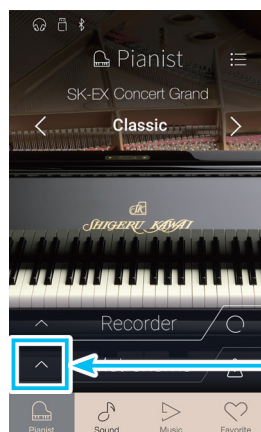

Bouton d'ouverture du métronome

■ Réglages Metronome

① Barre Metronome

Appuyez pour fermer les réglages du métronome.

② Bouton du mode Metronome

Appuyez sur le bouton [METRONOME] pour sélectionner le mode de métronome, ou sur le bouton [DRUM] pour sélectionner le mode de rythme de batterie.

③ Sélection de durée du tempo

Balayez vers la gauche/droite ou appuyez sur les flèches pour modifier la durée pré-réglée du tempo.

* Il y a 17 pré-réglages de tempo, allant de Grave à Prestissimo.

④ Sélection du tempo

Balayez chaque chiffre vers le haut/bas ou appuyez sur les flèches pour ajuster le tempo du métronome.

* Le tempo du métronome est réglable dans la gamme de 10 à 400 bpm.

⑤ Sélection de mesure

Balayez vers la gauche/droite ou appuyez sur les flèches pour changer la mesure du métronome.

Lorsque le métronome est actif, le rythme actuel (de la barre) sera également affiché.

* Dix mesures différentes sont disponibles : 1/4, 2/4, 3/4, 4/4, 5/4, 3/8, 6/8, 7/8, 9/8 et 12/8.

⑥ Volume du métronome

Appuyez longuement et faites glisser le curseur pour ajuster le volume du métronome.

⑦ Bouton de marche/arrêt du métronome

Appuyez pour activer et désactiver le métronome.

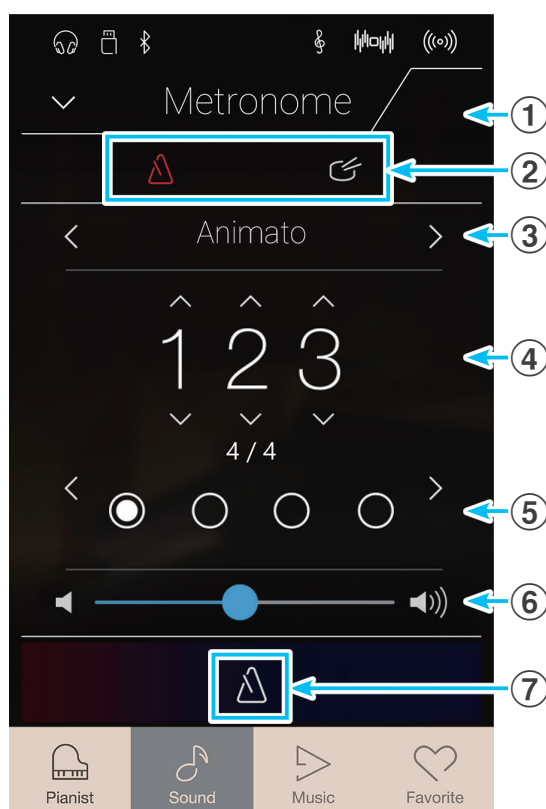

Rythmes de batterie

Comme alternative au battement simple du métronome, vous pouvez aussi sélectionner un pattern de batterie à partir d'une sélection de 100 styles de rythme différents.

Pour une liste complète des rythmes de batterie disponibles, reportez-vous à la page 169 de ce manuel.

Lorsque que le menu des réglages du métronome est ouvert, appuyez sur le bouton [Drum] pour sélectionner le mode de rythme de batterie.

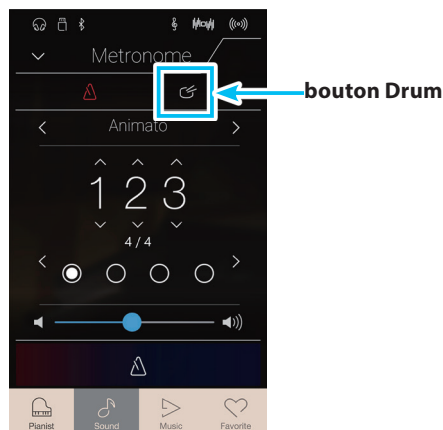

■ Réglages de rythme de batterie

① Barre Metronome

Appuyez pour fermer les réglages du métronome.

② Bouton du mode Metronome

Appuyez sur le bouton [METRONOME] pour sélectionner le mode de métronome, ou sur le bouton [DRUM] pour sélectionner le mode de rythme de batterie.

③ Catégorie de rythme de batterie

Balayez vers la gauche/droite ou appuyez sur les flèches pour modifier la catégorie de rythme de batterie.

* Il y a 11 catégories de rythme de batterie, allant de 8 Beat à Latin.

④ Sélection du tempo

Balayez chaque chiffre vers le haut/bas ou appuyez sur les flèches pour ajuster le tempo du rythme de batterie.

* Le tempo du rythme de batterie peut être réglé dans une plage comprise entre 10 et 400 bpm.

⑤ Sélection de modèle de rythme de batterie

Balayez vers la gauche/droite ou appuyez sur les flèches pour changer le modèle de rythme de batterie.

Lorsque le rythme de batterie est actif, le rythme actuel (de la barre) sera également affiché.

* Il existe plusieurs modèles de rythme de batterie dans chaque catégorie.

⑥ Volume du rythme de batterie

Appuyez longuement et faites glisser le curseur pour régler le volume du rythme de batterie.

⑦ Bouton de marche/arrêt du rythme de batterie

Appuyez pour activer ou désactiver le rythme de batterie.

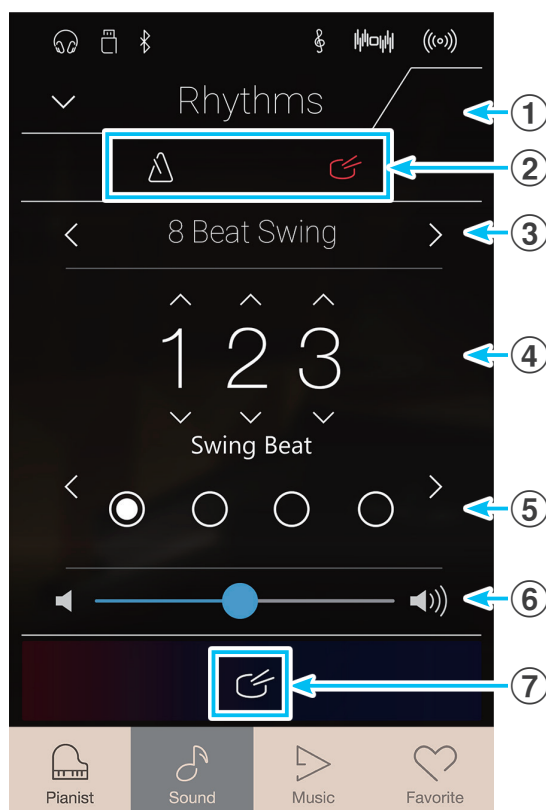

À propos de l'enregistreur

La fonction Recorder permet d'enregistrer les performances et de les stocker dans la mémoire interne du piano numérique CA98/CA78, ou encore de les sauvegarder sur une clé USB connectée. Le format et les capacités d'enregistrement diffèrent entre le mode Pianist et le mode Sound.

■ Types de formats de fichier de l'enregistreur

	Enregistreur interne		Enregistreur audio USB
	Mode Pianist	Mode Sound	Mode Pianist et mode Sound
Format de l'enregistreur	Audio MP3 (256 kbit/s)	Format de morceau Kawai	Audio MP3 (256 kbit/s), audio WAV (1411 kbit/s)
Nombre de parties	1 partie	2 parties	1 partie
Nombre de morceaux en mémoire	3 morceaux	10 morceaux	N/A (dépend du périphérique de mémoire)
Capacité maximale	10 minutes (par morceau)	90 000 notes au total (tous les morceaux)	N/A (dépend du périphérique de mémoire)
Modifications enregistrées et lues	Toutes les modifications	Toutes les modifications, sauf : Tempo Balance Dual/Split Réglages Reverb/Effect* Réglages Virtual Technician*	Toutes les modifications

La technologie de codage audio MPEG Layer-3 est une licence de Fraunhofer IIS et Thomson.

* En mode Sound, les paramètres Reverb, Effects, et Virtual Technician actuels sont utilisés lors de la lecture d'un morceau de l'enregistreur interne.

■ Bouton de marche/arrêt de l'enregistreur

Le bouton de marche/arrêt de l'enregistreur (Mode Pianist et mode Sound) offre un moyen rapide pour démarrer et arrêter l'enregistrement sans ouvrir les réglages de la barre Recorder principale.

1. Appuyez sur le bouton [Marche/arrêt de l'enregistreur].

L'enregistreur se mettra en mode Standby.

* Appuyez sur le bouton [Marche/arrêt de l'enregistreur] et maintenez-le enfoncé pour annuler le mode Standby.

2. Appuyez sur une touche du clavier ou appuyez à nouveau sur le bouton [Marche/arrêt de l'enregistreur].

Le bouton [Marche/arrêt de l'enregistreur] changera de couleur et l'enregistrement commencera.

* Appuyez sur le bouton [Marche/arrêt du métronome] avant ou pendant l'enregistrement pour activer le métronome. Le son de clic du métronome ne sera pas enregistré.

3. Appuyez à nouveau sur le bouton [Marche/arrêt de l'enregistreur] pour arrêter l'enregistrement.

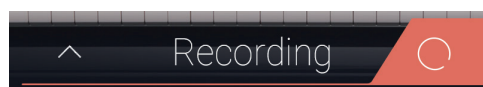
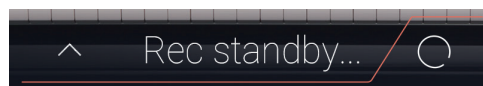

Enregistreur de morceau (mémoire interne)

1 Enregistrement d'un morceau: Mode Pianist

En mode Pianist, le piano numérique CA98/CA78 permet l'enregistrement, le stockage dans la mémoire interne et la lecture immédiate de jusqu'à 3 morceaux différents.

■ Barre Recorder

Appuyez sur la barre Recorder pour agrandir l'enregistreur.

① Barre Recorder

Appuyez pour fermer les réglages Recorder.

② Menu Recorder

Appuyez pour ouvrir le menu Recorder.

③ Mode Recorder

Appuyez pour sélectionner si l'enregistreur doit enregistrer dans la mémoire interne ou sur une clé USB.

* Si une clé USB est connectée au piano numérique CA98/CA78, le mode USB Audio sera sélectionné automatiquement.

Si aucune clé USB n'est connectée, cette option ne sera pas offerte et le mode d'enregistreur interne sera utilisé.

④ Sélection de la mémoire de morceau

Balayez vers la gauche/droite ou appuyez sur les flèches pour modifier la mémoire de morceau à utiliser pour l'enregistrement.

* En mode Pianist, il est possible d'enregistrer jusqu'à 3 morceaux.

⑤ Bouton Lire/Arrêter

Appuyez pour lire ou arrêter le morceau actuellement sélectionné.

⑥ Bouton de marche/arrêt de l'enregistreur

Appuyez pour placer l'enregistreur en veille, puis appuyez à nouveau pour démarrer/arrêter l'enregistrement.

⑦ Barre Metronome

Appuyez pour afficher les réglages Metronome ou démarrer/arrêter le métronome.

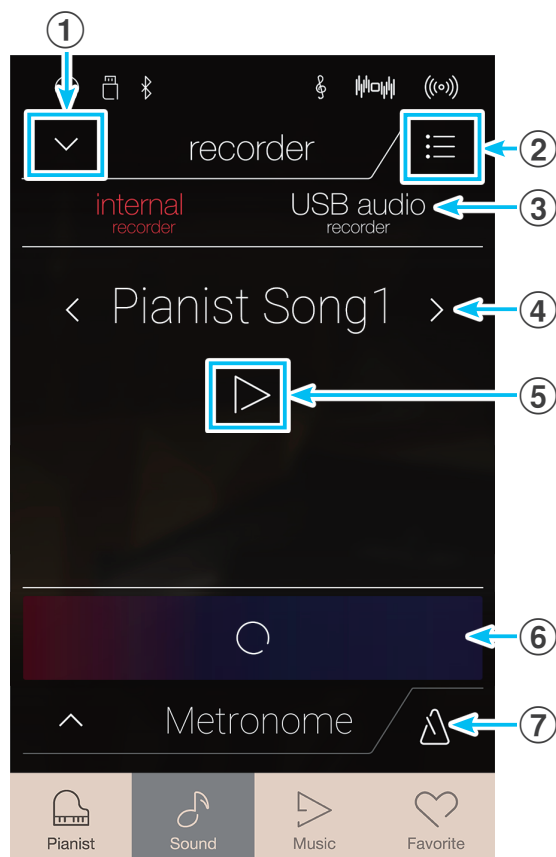

■ Sélection de la mémoire de morceau

Balayez la mémoire de morceau vers la gauche ou la droite ou appuyez sur les flèches pour modifier la mémoire de morceau à utiliser pour l'enregistrement.

* En mode Pianist, il est possible d'enregistrer jusqu'à 3 morceaux.

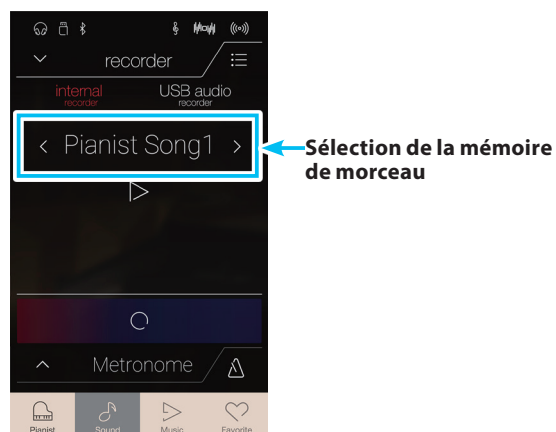

■ Enregistrement d'un morceau

1. Appuyez sur le bouton [Marche/arrêt de l'enregistreur].

L'enregistreur se mettra en mode Standby.

- * Appuyez sur le bouton [Marche/arrêt de l'enregistreur] et maintenez-le enfoncé pour annuler le mode Standby.

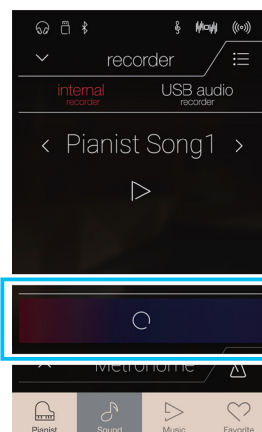

← Bouton de marche/arrêt de l'enregistreur

2. Appuyez sur une touche du clavier ou appuyez à nouveau sur le bouton [Marche/arrêt de l'enregistreur].

Le bouton [Marche/arrêt de l'enregistreur] changera de couleur et l'enregistrement commencera.

- * Appuyez sur le bouton [Marche/arrêt du métronome] avant ou pendant l'enregistrement pour activer le métronome. Le son de clic du métronome ne sera pas enregistré.

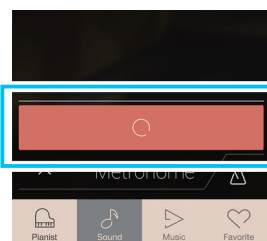

3. Appuyez à nouveau sur le bouton [Marche/arrêt de l'enregistreur] pour arrêter l'enregistrement.

- * En mode Pianist, la capacité d'enregistrement interne maximale est d'environ 10 minutes par mémoire de morceau.

- * Si la capacité maximum est atteinte lors de l'enregistrement, l'enregistreur s'arrête automatiquement.

- * Les morceaux de l'enregistreur restent en mémoire après la mise hors tension.

- * Durant l'enregistrement, il sera impossible de sélectionner le mode Sound.

- * Enregistrer dans une mémoire de morceau ayant déjà été utilisée aura pour conséquence d'effacer et de remplacer le morceau existant.

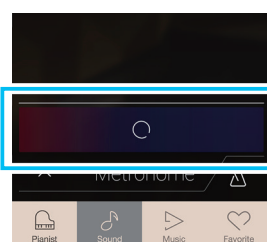

■ Lecture du morceau

1. Appuyez sur le bouton [Lire/Arrêter].

La lecture du morceau enregistré précédemment commence.

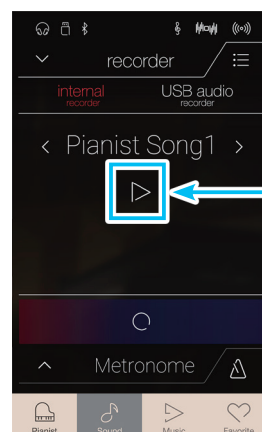

← Bouton Lire/Arrêter

Enregistreur de morceau (mémoire interne)

- Appuyez à nouveau sur le bouton [Lire/Arrêter] pour arrêter la lecture.

* Pour plus d'informations sur la lecture de morceaux de l'enregistreur, reportez-vous à la page 69.

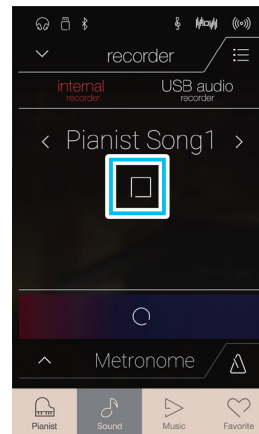

■ Effacer le morceau

- Appuyez sur le bouton [Menu].

Le menu de l'enregistreur interne du mode Pianist sera affiché.

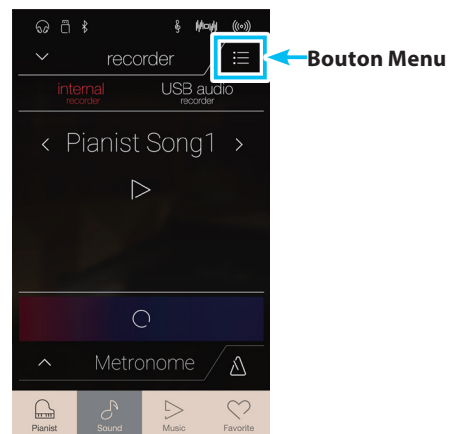

- Appuyez sur [Erase Song].

Une fenêtre de confirmation s'affichera.

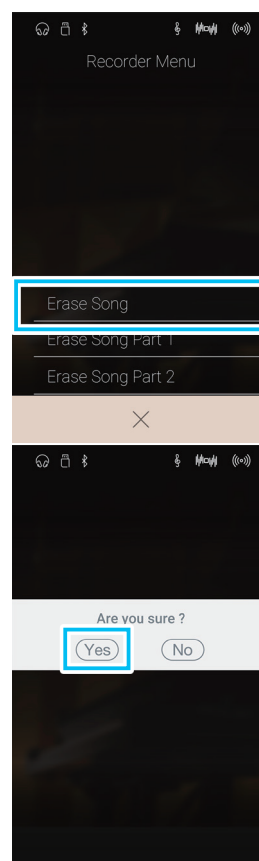

- Appuyez sur [Yes] pour effacer le morceau.

2 Enregistrement d'un morceau: Mode Sound

En mode Sound, le piano numérique CA98/CA78 permet l'enregistrement d'un maximum de 10 morceaux différents, sauvegardés dans la mémoire interne et lus immédiatement. De plus, chaque morceau peut contenir deux pistes distinctes (nommées « parties ») pouvant être enregistrées et lues séparément. Ceci permet d'enregistrer d'abord la partie pour main gauche d'un morceau sur une piste, puis la partie pour main droite plus tard sur l'autre piste.

■ Barre Recorder

Appuyez sur la barre Recorder pour agrandir l'enregistreur.

① Barre Recorder

Appuyez pour fermer les réglages Recorder.

② Menu Recorder

Appuyez pour ouvrir le menu Recorder.

③ Mode Recorder

Appuyez pour sélectionner si l'enregistreur doit enregistrer dans la mémoire interne ou sur une clé USB.

* Si une clé USB est connectée au piano numérique CA98/CA78, le mode USB Audio sera sélectionné automatiquement.

Si aucune clé USB n'est connectée, cette option ne sera pas offerte et le mode d'enregistreur interne sera utilisé.

④ Sélection de la mémoire de morceau

Balayez vers la gauche/droite ou appuyez sur les flèches pour modifier la mémoire de morceau à utiliser pour l'enregistrement.

* En mode Sound, il est possible d'enregistrer jusqu'à 10 morceaux.

⑤ Bouton Lire/Arrêter

Appuyez pour lire ou arrêter le morceau actuellement sélectionné.

⑥ Bouton de sélection d'enregistrement de partie

Appuyez pour sélectionner la partie (partie 1 ou partie 2) du morceau à enregistrer.

Lorsqu'une partie est sélectionnée pour l'enregistrement, le cercle s'allume en rouge.

⑦ Bouton de sélection de lecture de partie

Appuyez pour sélectionner la partie (partie 1 ou partie 2) du morceau à lire.

 01 Aucune partie n'a été enregistrée.

 01 La partie a été enregistrée et est activée pour la lecture.

 01 La partie a été enregistrée, mais n'est pas activée pour la lecture.

⑧ Bouton de marche/arrêt de l'enregistreur

Appuyez pour placer l'enregistreur en veille, puis appuyez à nouveau pour démarrer/arrêter l'enregistrement.

⑨ Barre Metronome / Bouton de marche/arrêt du métronome

Appuyez pour afficher les réglages Metronome ou démarrer/arrêter le métronome.

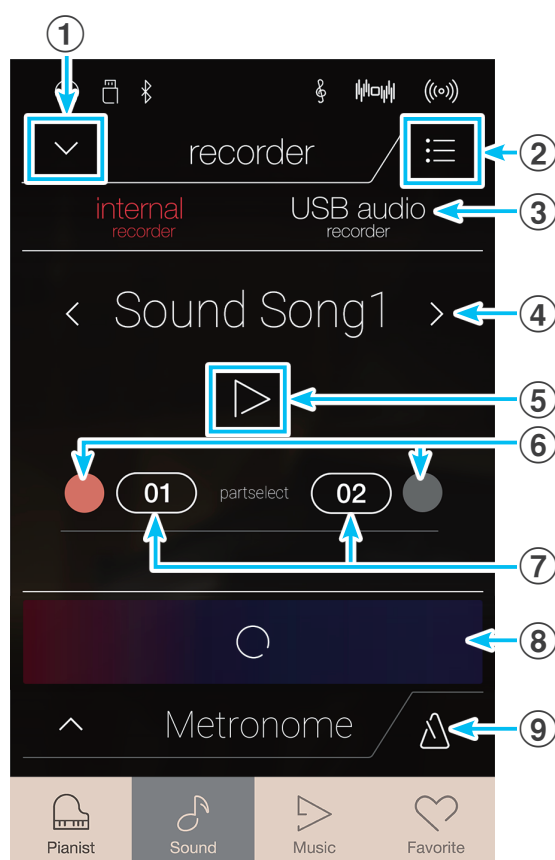

■ Sélection de la mémoire et de la partie de morceau

1. Balayez la mémoire de morceau vers la gauche ou la droite ou appuyez sur les flèches pour modifier la mémoire de morceau à utiliser pour l'enregistrement.

* En mode Sound, il est possible d'enregistrer jusqu'à 10 morceaux.

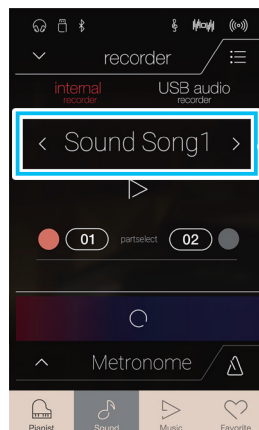

Sélection de la mémoire de morceau

2. Appuyez sur le cercle à gauche du bouton [01] pour choisir d'enregistrer la partie 1.

* Le cercle s'allumera en rouge pour indiquer que cette partie sera enregistrée.

* Si une partie a déjà été enregistrée, le bouton associé à la partie sera bleu ou blanc.

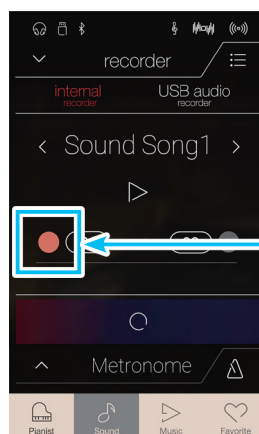

Partie 1 sélectionnée pour l'enregistrement

■ Enregistrement du morceau (partie 1)

1. Appuyez sur le bouton [Marche/arrêt de l'enregistreur].

L'enregistreur se mettra en mode Standby.

* Appuyez sur le bouton [Marche/arrêt de l'enregistreur] et maintenez-le enfoncé pour annuler le mode Standby.

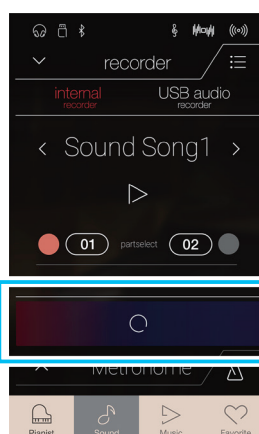

Bouton de marche/arrêt de l'enregistreur

2. Appuyez sur une touche du clavier ou appuyez à nouveau sur le bouton [Marche/arrêt de l'enregistreur].

Le bouton [Marche/arrêt de l'enregistreur] changera de couleur et l'enregistrement commencera.

* Appuyez sur le bouton [Marche/arrêt du métronome] avant ou pendant l'enregistrement pour activer le métronome. Le son de clic du métronome ne sera pas enregistré.

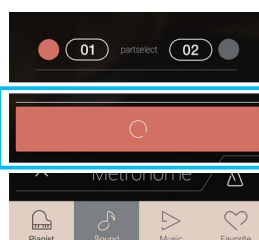

3. Appuyez à nouveau sur le bouton [Marche/arrêt de l'enregistreur] pour arrêter l'enregistrement.

Le bouton [01] sélectionné changera de couleur (bleu) pour indiquer que la partie 1 a été enregistrée.

- * En mode Sound, la capacité maximale d'enregistrement interne est d'environ 90 000 notes, avec les pressions de bouton et de pédale également comptabilisées comme une note.
- * Si la capacité maximum est atteinte lors de l'enregistrement, l'enregistreur s'arrête automatiquement.
- * Les morceaux de l'enregistreur restent en mémoire après la mise hors tension.
- * Durant l'enregistrement, il sera impossible de sélectionner le mode Pianist.
- * Enregistrer une partie qui avait précédemment été enregistrée aura pour effet d'effacer et de remplacer la partie existante.

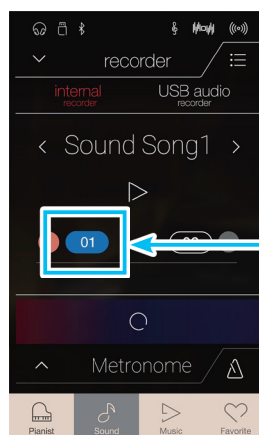

Partie enregistrée

■ Lecture du morceau (partie 1)

1. Appuyez sur le bouton [Lire/Arrêter].

La partie 1 enregistrée précédemment sera lue.

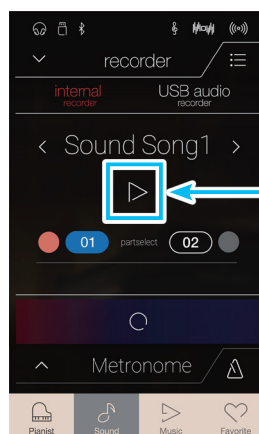

Bouton Lire/Arrêter

2. Appuyez à nouveau sur le bouton [Lire/Arrêter] pour arrêter la lecture.

* Pour plus d'informations sur la lecture de morceaux de l'enregistreur, reportez-vous à la page 69.

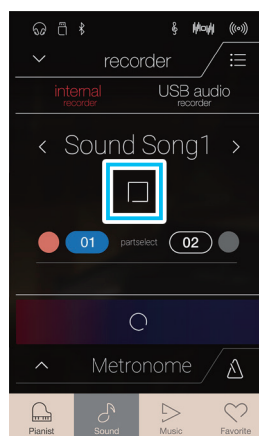

■ Enregistrement du morceau (partie 2)

1. Appuyez sur le cercle à droite du bouton [02] pour choisir d'enregistrer la partie 2.

* Le cercle s'allumera en rouge pour indiquer que cette partie sera enregistrée.

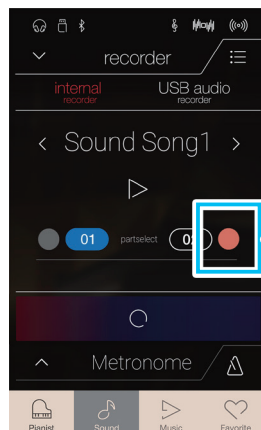

Partie 2 sélectionnée pour l'enregistrement

2. Appuyez sur le bouton [Marche/arrêt de l'enregistreur].

L'enregistreur se mettra en mode Standby.

* Appuyez sur le bouton [Marche/arrêt de l'enregistreur] et maintenez-le enfoncé pour annuler le mode Standby.

3. Appuyez sur une touche du clavier ou appuyez à nouveau sur le bouton [Marche/arrêt de l'enregistreur].

Le bouton [Marche/arrêt de l'enregistreur] changera de couleur et l'enregistrement commencera.

La partie 1 précédemment enregistrée est également lue.

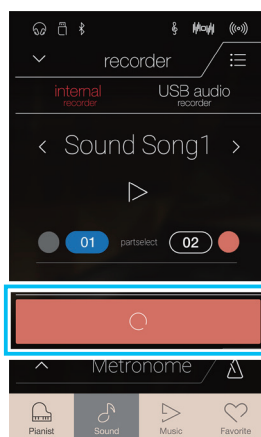

Bouton de marche/arrêt de l'enregistreur

4. Appuyez à nouveau sur le bouton [Marche/arrêt de l'enregistreur] pour arrêter l'enregistrement.

Le bouton [02] sélectionné changera de couleur (bleu) pour indiquer que la partie 2 a été enregistrée.

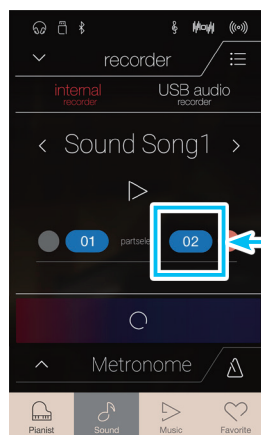

Partie enregistrée

■ Lecture du morceau (partie 2)

1. Appuyez sur le bouton [Lire/Arrêter].

Les parties 1 et 2 enregistrées précédemment seront lues simultanément.

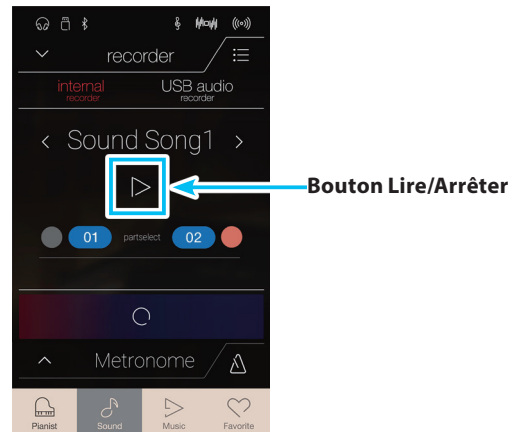

2. Appuyez à nouveau sur le bouton [Lire/Arrêter] pour arrêter la lecture.

* Pour plus d'informations sur la lecture de morceaux de l'enregistreur, reportez-vous à la page 69.

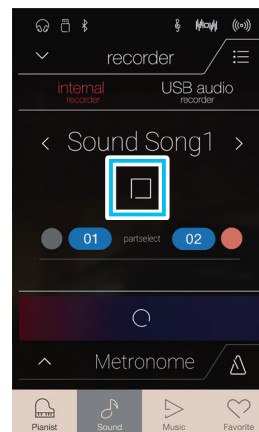

3. Appuyez sur le bouton [01].

Le bouton [01] changera de couleur (blanc) pour indiquer que la partie 1 a été enregistrée, mais qu'elle n'est pas activée pour la lecture.

4. Appuyez sur le bouton [Lire/Arrêter].

La partie 2 enregistrée précédemment sera lue avec la partie 1 en silence.

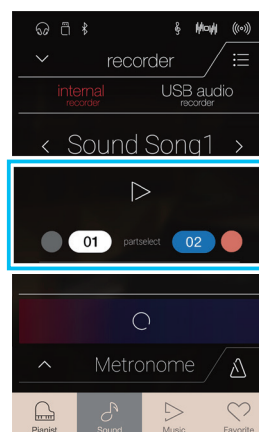

■ Suppression d'un morceau/d'une partie

1. Appuyez sur le bouton [Menu].

Le menu de l'enregistreur interne du mode Sound sera affiché.

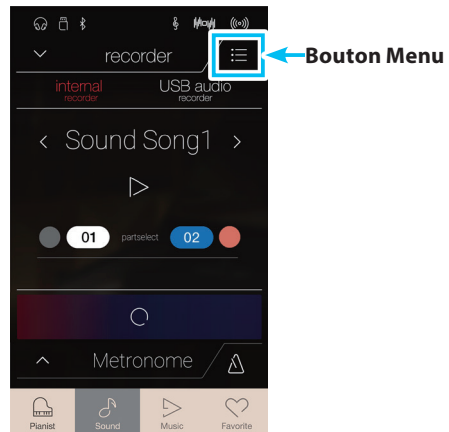

2. Appuyez sur [Erase Song] ou [Erase Song Part1/Part2].

Une fenêtre de confirmation s'affichera.

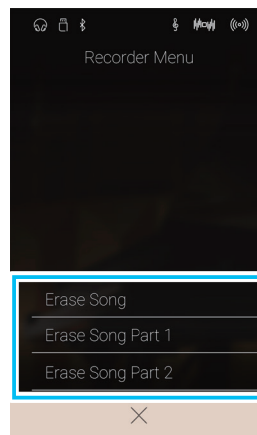

3. Appuyez sur [Yes] pour effacer le morceau/la partie, ou sur [No] pour annuler

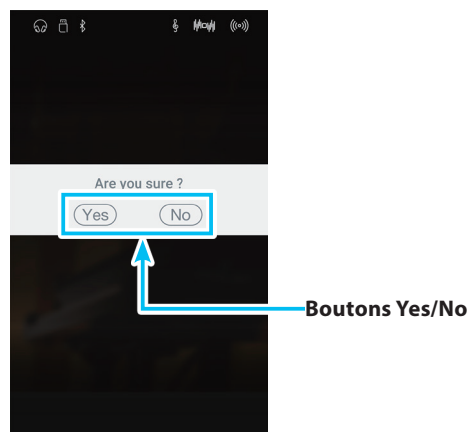

Enregistreur audio (mémoire USB)

1 Enregistrer un fichier audio: Mode Pianist et mode Sound

Le piano numérique CA98/CA78 peut aussi enregistrer des performances sous forme audio numérique, en sauvegardant les données sur une clé USB dans le format MP3 ou WAV. Cette fonction utile permet de produire des enregistrements de qualité professionnelle directement sur l'instrument, sans aucun équipement son supplémentaire, de les envoyer par e-mail à des amis ou parents, de les écouter n'importe où, ou de les éditer et les remixer sur une station de travail audio.

En outre, la source audio LINE IN et le Bluetooth Audio (si connecté) peuvent être mixés et enregistrés sur le fichier audio MP3/WAV.

* Si une clé USB est connectée au piano numérique CA98/CA78, le mode USB Audio sera sélectionné automatiquement.

■ Barre Recorder

Appuyez sur la barre Recorder pour agrandir l'enregistreur.

① Barre Recorder

Appuyez pour fermer les réglages Recorder.

② Menu Recorder

Appuyez pour ouvrir le menu Recorder.

③ Mode Recorder

Appuyez pour sélectionner si l'enregistreur doit enregistrer dans la mémoire interne ou sur une clé USB.

* Si une clé USB est connectée au piano numérique CA98/CA78, le mode USB Audio sera sélectionné automatiquement.

Si aucune clé USB n'est connectée, cette option ne sera pas offerte et le mode d'enregistreur interne sera utilisé.

④ Nom du fichier audio

Indique le nom du fichier audio enregistré.

* « New Song 01 » est le nom par défaut des fichiers audio enregistrés (le numéro est incrémenté automatiquement).

⑤ Bouton Lire/Arrêter

Appuyez pour lire/arrêter le fichier audio actif.

⑥ Bouton de marche/arrêt de l'enregistreur

Appuyez pour placer l'enregistreur en veille, puis appuyez à nouveau pour démarrer/arrêter l'enregistrement.

⑦ Barre Metronome / Bouton de marche/arrêt du métronome

Appuyez pour afficher les réglages Metronome ou démarrer/arrêter le métronome.

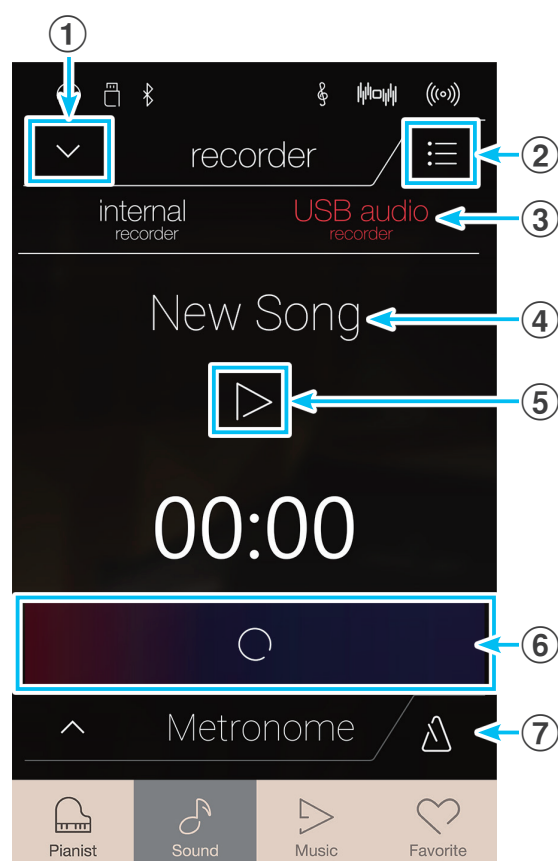

■ Menu de l'enregistreur de mémoire USB

Appuyez sur le bouton [Menu] pour afficher le menu de l'enregistreur de mémoire USB.

① Sélection du format

Appuyez sur les boutons [MP3] ou [WAV] pour sélectionner le format d'enregistrement audio désiré.

* Les fichiers audio MP3 requièrent moins d'espace de stockage que les fichiers audio WAV.

* Les fichiers audio MP3 seront encodés à 256 kbit/s.

② Niveau d'augmentation

Appuyez longuement sur le curseur et faites-le glisser pour ajuster le niveau de volume (augmentation) de l'enregistrement. Augmenter le niveau d'augmentation peut être avantageux lors de l'enregistrement de morceaux plus doux.

* Le paramètre de gain peut être réglé dans une plage comprise entre 0 et +15 dB.

* Faites attention en augmentant la valeur de gain car des niveaux plus élevés peuvent produire une distorsion.

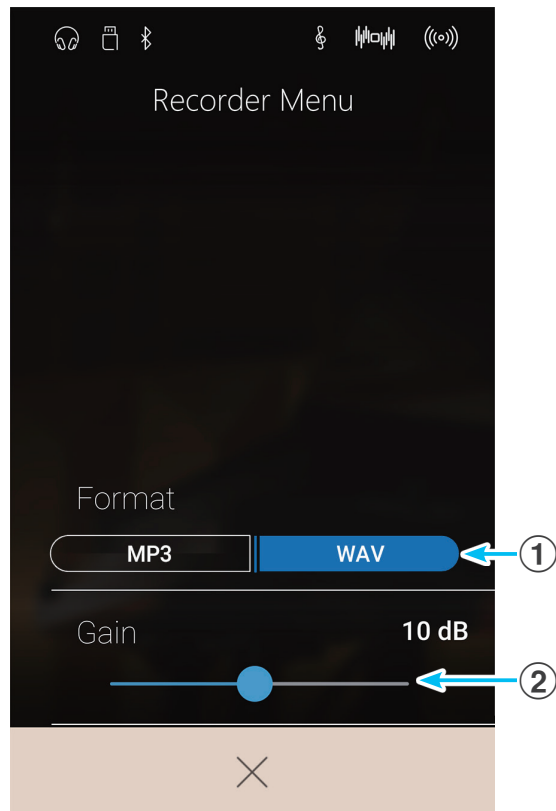

■ Enregistrement d'un morceau

1. Appuyez sur le bouton [Marche/arrêt de l'enregistreur].

L'enregistreur se mettra en mode Standby.

* Appuyez sur le bouton [Marche/arrêt de l'enregistreur] et maintenez-le enfoncé pour annuler le mode Standby.

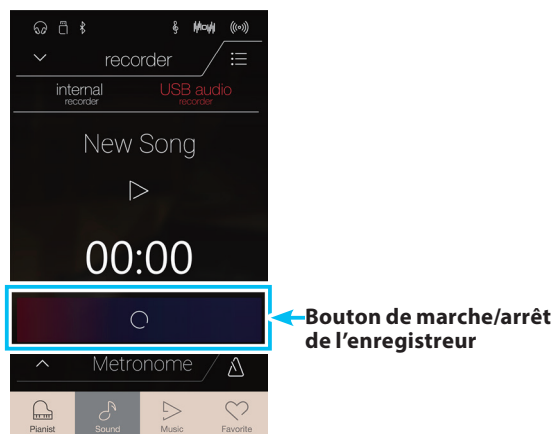

2. Appuyez sur une touche du clavier ou appuyez à nouveau sur le bouton [Marche/arrêt de l'enregistreur].

Le bouton [Marche/arrêt de l'enregistreur] changera de couleur et l'enregistrement commencera.

Le temps d'enregistrement actuel s'affiche aussi.

* Appuyez sur le bouton [Marche/arrêt du métronome] avant ou pendant l'enregistrement pour activer le métronome. Le clic du métronome n'est pas enregistré. Toutefois les patterns de batterie sont enregistrés.

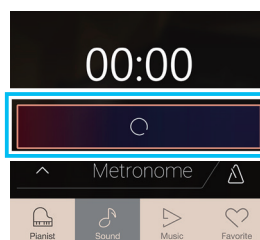

- Appuyez à nouveau sur le bouton [Marche/arrêt de l'enregistreur] pour arrêter l'enregistrement.

Une fenêtre de confirmation sera affichée pour suggérer la sauvegarde sur la mémoire USB.

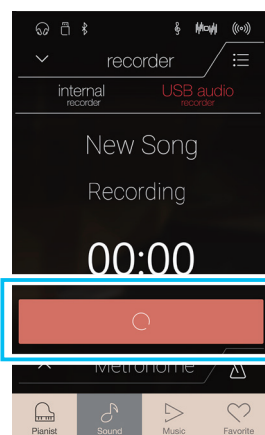

- Appuyez sur [Yes], puis entrez le nom de fichier désiré pour le fichier audio enregistré en utilisant le clavier à l'écran.

* Le fichier audio enregistré est sauvegardé dans le dossier racine de la clé USB. Il est impossible de sauvegarder le fichier dans un dossier différent.

* Durant l'enregistrement, il sera impossible de basculer entre le mode Pianist et le mode Sound.

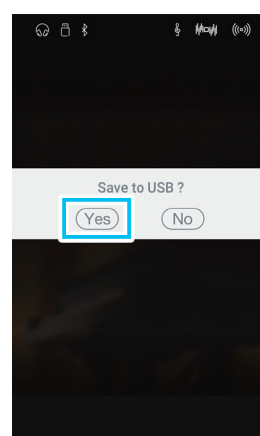

■ Lecture du morceau

- Appuyez sur le bouton [Lire/Arrêter].

La lecture du morceau enregistré précédemment commence.

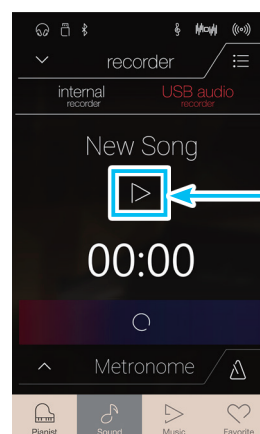

- Appuyez à nouveau sur le bouton [Lire/Arrêter] pour arrêter la lecture.

* Pour plus d'informations sur la lecture de morceaux de l'enregistreur, reportez-vous à la page 69.

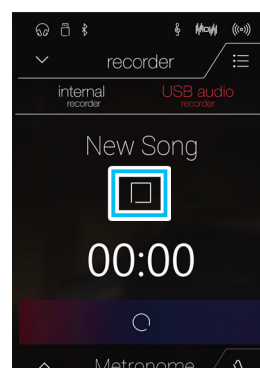

À propos de l'écran Music

L'écran Music permet d'accéder à une large sélection de morceaux de démonstration, de morceaux pour piano et de livres de leçons de musique classique et moderne offerte par le piano numérique CA98/CA78. Vous pouvez également utiliser cet écran pour accéder à la fonction Concert Magic afin de lire les morceaux de l'enregistreur stockés dans la mémoire interne et les fichiers audio WAV/MP3 sauvegardés sur une clé USB connectée à l'instrument.

Appuyez sur le bouton [Music] pour afficher l'écran Music.

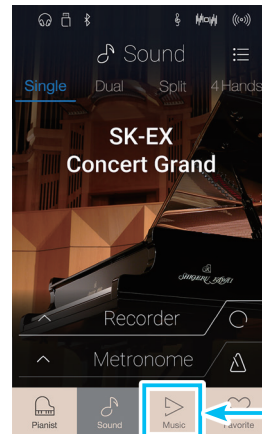

Bouton Music

■ Écran Music

- 1 Demo Songs (Morceaux de démonstration)**
Appuyez pour accéder à la fonction Demo Songs.
Cette fonction permet de lire des morceaux de démonstration pour de nombreux sons d'instrument du mode Sound.
- 2 Demo Songs (Musique pour piano)**
Appuyez pour accéder à la fonction Piano Music.
Cette fonction permet de lire une sélection de morceaux classiques, reproduits avec le son du piano à queue SK-EX de Shigeru Kawai.
- 3 Lesson Songs (Morceaux d'apprentissage)**
Appuyez pour accéder à la fonction Lesson Songs.
Cette fonction permet à des pianistes en herbe d'apprendre le piano et de répéter à l'aide d'une sélection de livres de leçons d'apprentissage classiques et modernes.
- 4 Concert Magic (Magie concert)**
Appuyez pour accéder à la fonction Concert Magic.
Cette fonction permet aux néophytes de jouer des morceaux en actionnant des touches sur un tempo régulier.
- 5 Recorder Playback (Lecture de l'enregistreur)**
Appuyez pour accéder à la fonction Recorder Playback.
Cette fonction permet de lire des morceaux de l'enregistreur sauvegardés sur la mémoire interne.
- 6 USB Memory Player (Lecteur mémoire USB)**
Appuyez pour accéder à la fonction USB Memory Player.
Cette fonction permet de lire des fichiers audio sauvegardés sur une clé USB connectée à l'instrument.

* Cette fonction est uniquement visible lorsqu'une clé USB est connectée au piano numérique CA98/CA78.

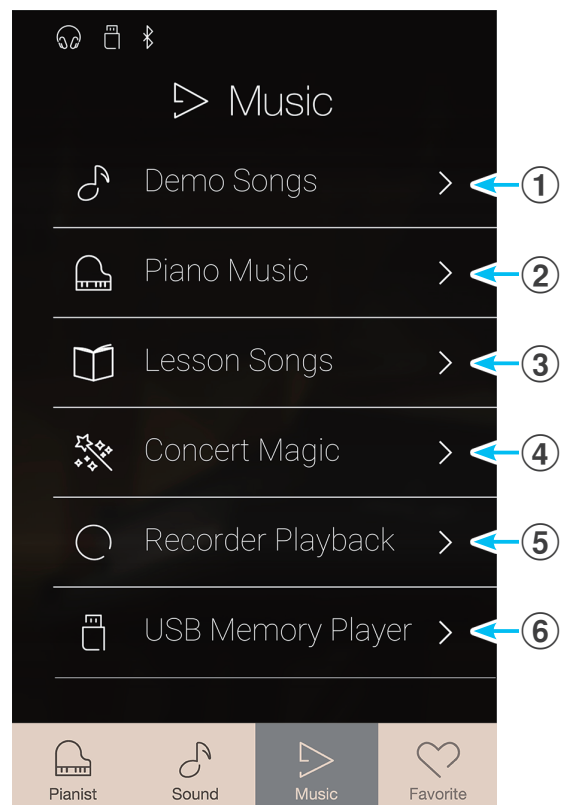

Morceaux de démonstration

La fonction Demo Songs fournit une excellente introduction aux différentes fonctions du piano numérique CA98/CA78. Plus de 35 morceaux de démonstration différents sont disponibles pour mettre en évidence la riche sélection de sons de haute qualité de l'instrument et son système de haut-parleurs amplifiés.

Pour une liste complète des morceaux de démonstration, reportez-vous à la page 159 de ce manuel de l'utilisateur.

Depuis l'écran Music, appuyez sur [Demo Songs] pour accéder à la fonction.

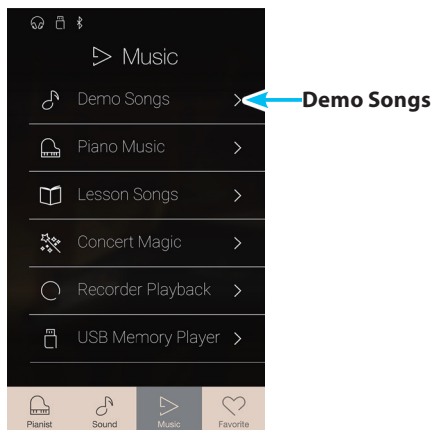

■ Écran Demo Songs

① Bouton Retour

Appuyez pour revenir à l'écran Music.

② Liste de morceaux de démonstration

Appuyez sur un son d'instrument pour sélectionner le morceau de démonstration à lire.

Balayez vers le haut ou vers le bas pour parcourir la liste des morceaux de démonstration.

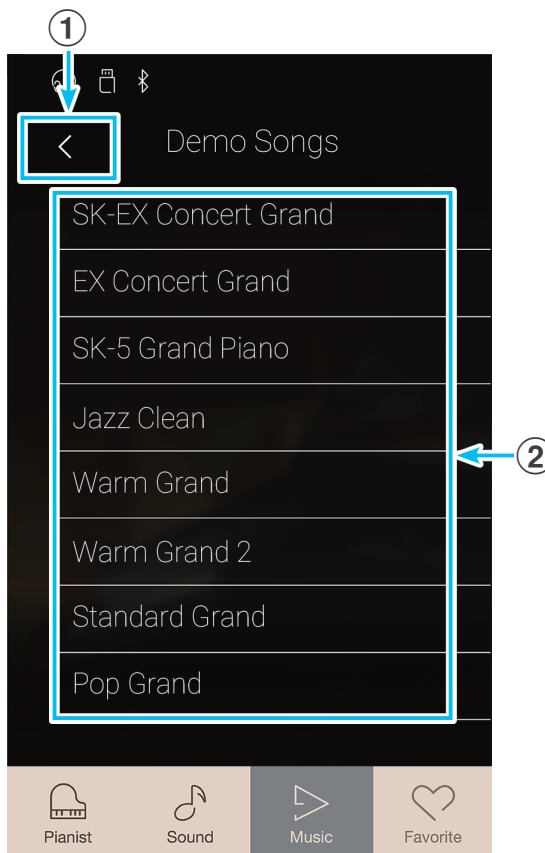

Morceaux de démonstration

■ Sélectionner un morceau de démonstration

Appuyez sur un nom de son d'instrument pour sélectionner le morceau de démonstration à lire.

L'écran de lecture des morceaux de démonstration s'affiche et la lecture du morceau sélectionné commence.

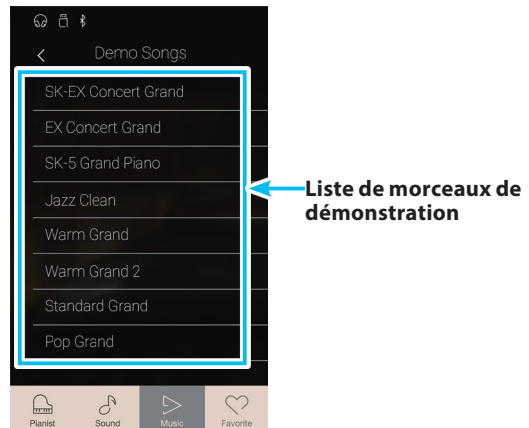

■ Écran de lecture Demo Songs

① Bouton Retour

Appuyez pour revenir à l'écran Demo Songs.

② Sound name

Affiche le nom du son d'instrument du morceau de démonstration sélectionné.

③ Bouton Précédent

Appuyez pour sélectionner et lire le morceau de démonstration précédent.

④ Bouton Lire/Arrêter

Appuyez sur ce bouton pour lire/interrompre la lecture du morceau de démonstration sélectionné.

⑤ Bouton Suivant

Appuyez pour sélectionner et lire le morceau de démonstration suivant.

* Une fois le morceau sélectionné terminé, le morceau de démonstration suivant dans la catégorie commence automatiquement. Lorsque tous les morceaux de la catégorie ont été lus, le premier morceau d'une autre catégorie sélectionnée de façon aléatoire est automatiquement sélectionné.

* Lorsque vous sélectionnez les modes Pianist ou Sound pendant la lecture d'un morceau de démonstration, la lecture est interrompue.

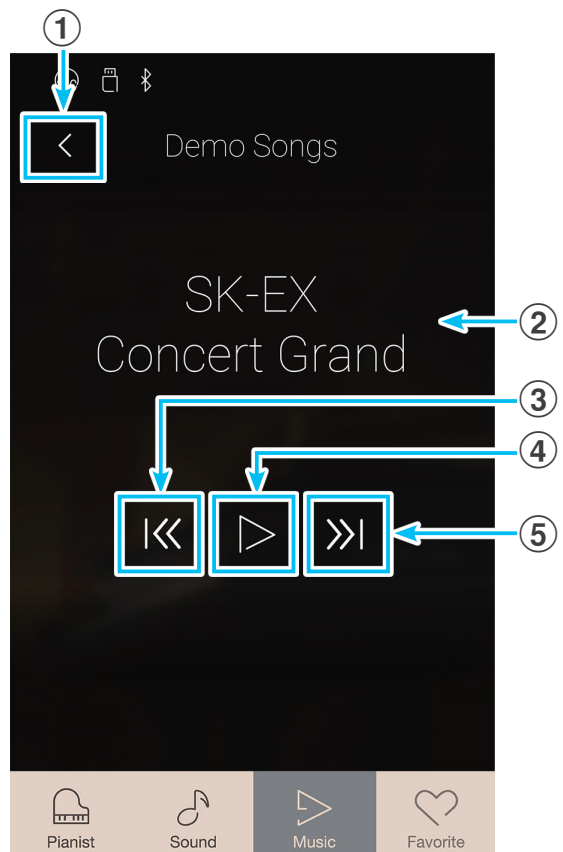

Musique pour piano

Outre les morceaux de démonstration de sons, le piano numérique CA98/CA78 offre aussi une sélection d'œuvres classiques connues pour piano des périodes baroque et romantique. Des partitions annotées sont proposées dans le recueil intitulé 'Classical Piano Collection*', pour aider à l'appréciation musicale et l'étude de chaque morceau.

* Selon le marché géographique.

Pour une liste complète des morceaux de musique pour piano, reportez-vous au fascicule 'Internal Song Lists' fourni à part.

Depuis l'écran Music, appuyez sur [Piano Music] pour accéder à la fonction.

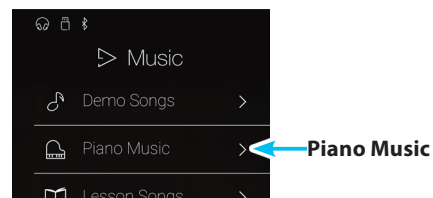

■ Écran Piano Music

① Bouton Retour

Appuyez pour revenir à l'écran Music.

② Liste des morceaux pour piano

Appuyez sur un titre de morceau pour piano pour sélectionner le morceau à lire.

Balayez vers le haut ou vers le bas pour parcourir la liste des morceaux pour piano.

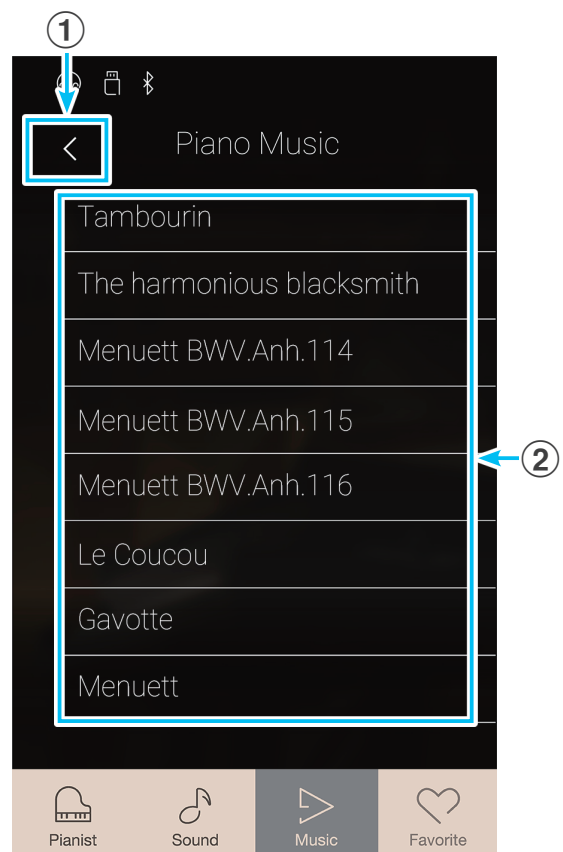

Menu Musique

■ Sélectionner un morceau pour piano

Appuyez sur un morceau pour piano pour le lire.

L'écran de lecture des morceaux pour piano s'affiche et la lecture du morceau sélectionné commence.

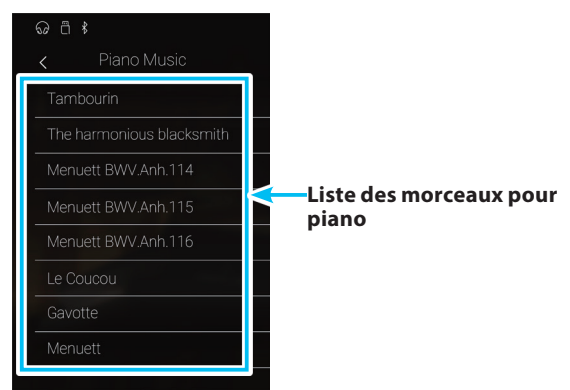

■ Écran de lecture Piano Music

- ① **Bouton Retour**
Appuyez pour revenir à l'écran des morceaux Piano Music.
- ② **Bouton de menu Piano Music**
Appuyez pour ouvrir le menu des réglages Piano Music.
- ③ **Piece title**
Affiche le titre du morceau pour piano sélectionné.
- ④ **Bouton Précédent**
Appuyez pour sélectionner et lire le morceau pour piano précédent.
- ⑤ **Bouton Lire/Arrêter**
Appuyez sur ce bouton pour lire/interrompre la lecture du morceau pour piano sélectionné.
- ⑥ **Bouton Suivant**
Appuyez pour sélectionner et lire le morceau pour piano suivant.

* Une fois la lecture du morceau pour piano sélectionné terminée, la lecture du morceau suivant démarre automatiquement.

* Lorsque vous sélectionnez les modes Pianist ou Sound pendant la lecture d'un morceau de démonstration, la lecture est interrompue.

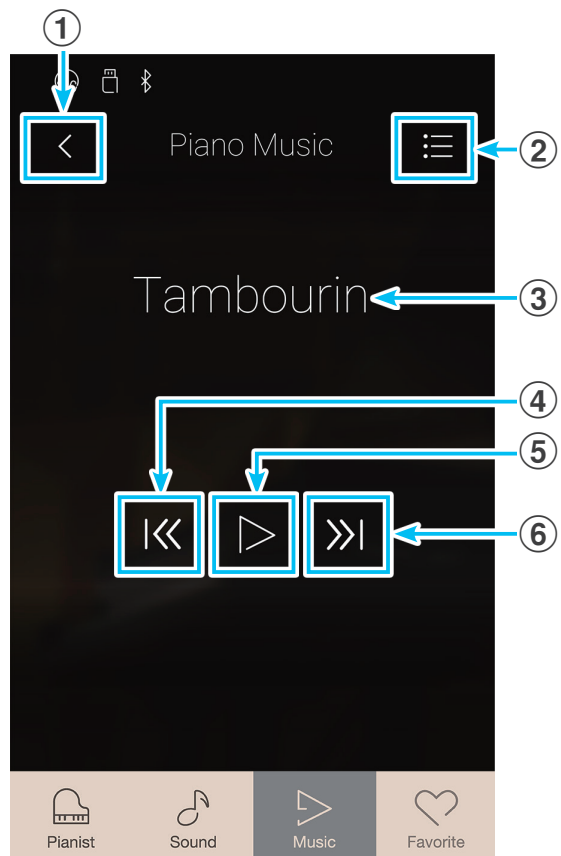

■ Menu des réglages Piano Music

- ① **Balance (Balance)**
Appuyez longuement et faites glisser le curseur pour ajuster l'équilibre du volume entre la partie main droite et la partie main gauche du clavier pour le morceau pour piano sélectionné.

* La disponibilité de la fonction Piano Music Balance dépend du lieu d'achat.
- ② **Close Menu (Fermer le menu)**
Appuyez pour fermer le menu et retourner à l'écran de lecture Piano Music.

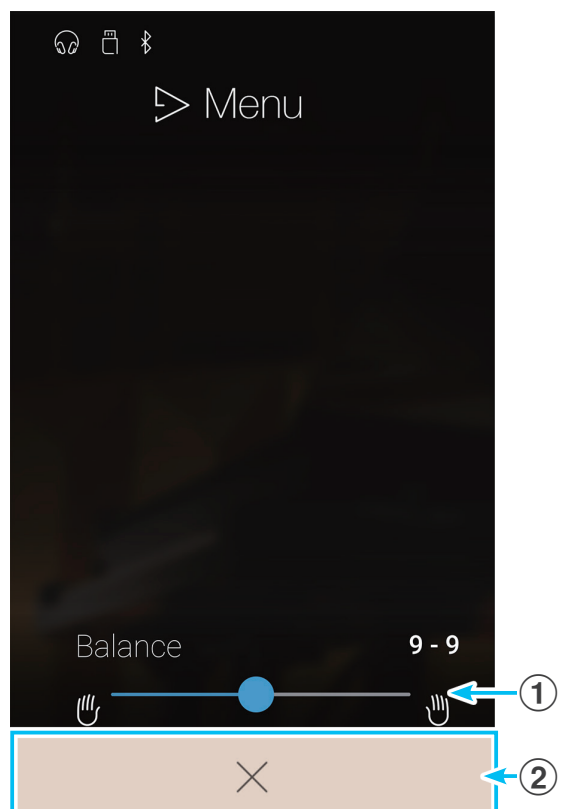

Morceaux d'apprentissage

La fonction Lesson Songs permet aux pianistes débutants de s'exercer au piano grâce à une sélection de livres de leçons et d'exercices de doigté intégrés. Les parties pour main gauche et main droite peuvent être travaillées séparément, et le tempo peut être ajusté pour perfectionner les passages difficiles.

Pour une liste complète des morceaux d'apprentissage intégrés, reportez-vous au volume séparé « Liste de morceaux internes ».

Depuis l'écran Music, appuyez sur [Lesson Songs] pour accéder à la fonction.

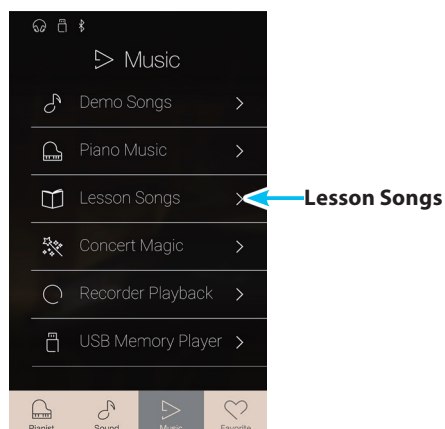

■ Livres de leçons intégrés

Alfred Lesson Books

Alfred's Premier Piano Course Lesson 1A

Alfred's Premier Piano Course Lesson 1B

Alfred's Basic Piano Library Lesson Book Level 1A

Alfred's Basic Piano Library Lesson Book Level 1B

Alfred's Basic Adult Piano Course Lesson Book Level 1

Classical Lesson Books

Burgmüller 25 (25 Études Faciles, Opus 100)

Czerny 30 (Études de Mécanisme, Opus 849)

Czerny 100 (Hundert Übungsstücke, Opus 139)

Beyer 106 (Vorschule im Klavierspiel, Opus 101)

J.S. Bach: Inventionen

Sonatinen Album 1

Chopin Walzer (Chopin waltzes series 1-19)

Chopin Etüden (Opus 10 Urtext)

Finger exercises (scales, arpeggios, chords)

* Livres de leçons vendus séparément. Reportez-vous au volume séparé « Liste de morceaux internes ».

Morceaux d'apprentissage

■ Écran Lesson Songs

① Bouton Retour

Appuyez pour revenir à l'écran Music.

② Liste des livres de leçons

Appuyez sur le livre de leçons que vous souhaitez travailler.
Balayez vers le haut ou vers le bas pour parcourir la liste des livres de leçons.

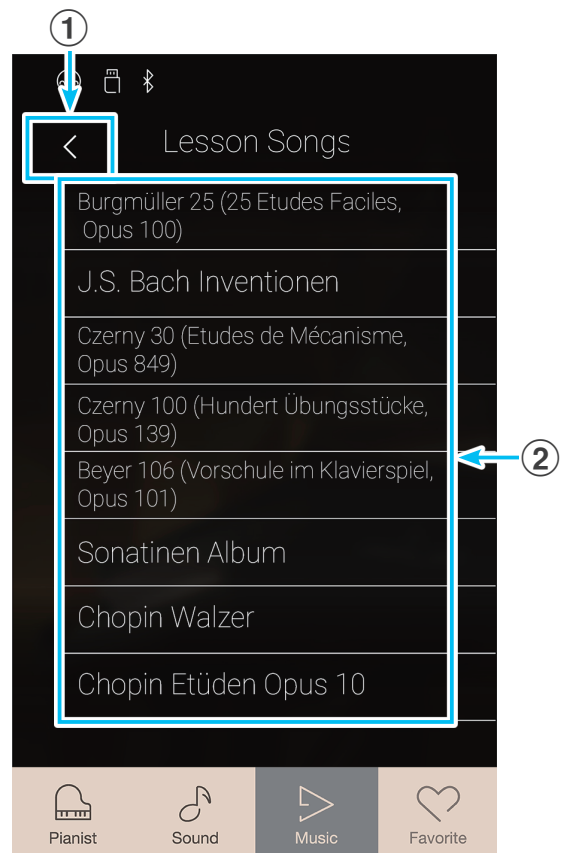

■ Sélectionner un livre de leçons et un morceau

1. Appuyez sur un livre de leçons pour le sélectionner.

Une liste des morceaux du livre de leçons s'affiche.

2. Appuyez sur le morceau d'apprentissage que vous souhaitez travailler.

L'écran de lecture du morceau d'apprentissage s'affiche.

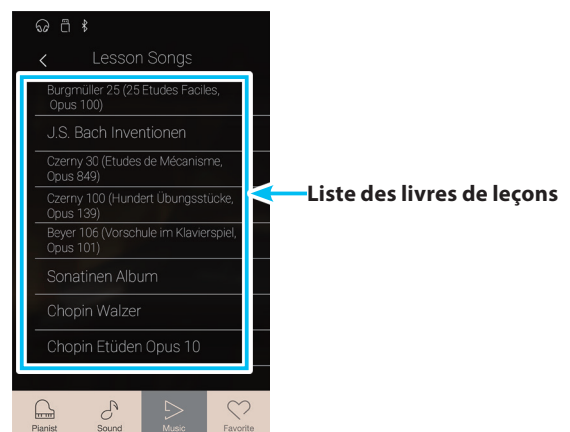

■ Écran de lecture Lesson Songs

- ① **Bouton Retour**
Appuyez pour revenir à l'écran Lesson Songs.
- ② **Bouton du menu Lesson Songs**
Appuyez pour ouvrir le menu des réglages Lesson Songs.
- ③ **Song/Piece title**
Affiche le titre du morceau d'apprentissage sélectionné.
- ④ **Indicateur de mesure/rythme**
Affiche la mesure et le rythme du morceau d'apprentissage en cours de lecture.
Balayez vers la gauche ou la droite pour régler la position de lecture.
- ⑤ **Bouton du mode de lecture**
Appuyez pour changer de mode de lecture.

* Pour plus d'informations sur les modes de lecture des morceaux d'apprentissage, reportez-vous à l'explication ci-dessous.
- ⑥ **Bouton Précédent**
Appuyez pour sélectionner le morceau d'apprentissage précédent.
- ⑦ **Bouton Lire/Arrêter**
Appuyez sur ce bouton pour lire/interrompre la lecture du morceau d'apprentissage sélectionné.
- ⑧ **Bouton Suivant**
Appuyez pour sélectionner le morceau d'apprentissage suivant.
- ⑨ **Bouton de répétition A-B**
Permet de répéter une partie du morceau d'apprentissage entre les points A et B.
Appuyez pour définir les points A (début) et B (fin) de la phrase à répéter.

* Appuyez sur le bouton A-B une troisième fois pour désactiver la fonction de répétition.
- ⑩ **Barre Metronome / Bouton de marche/arrêt du métronome**
Appuyez pour afficher les réglages Metronome ou démarrer/arrêter le métronome.

* Lorsque vous sélectionnez les modes Pianist ou Sound pendant la lecture d'un morceau de démonstration, la lecture est interrompue.

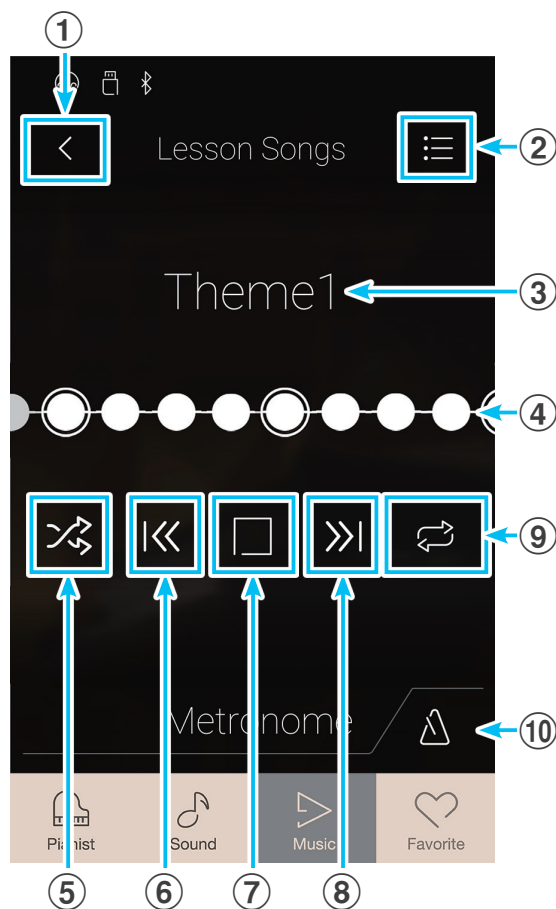

■ Menu des réglages Lesson Songs

① Balance (Balance)

Appuyez longuement et faites glisser le curseur pour ajuster l'équilibre du volume entre la partie main droite et la partie main gauche du clavier pour le morceau d'apprentissage sélectionné.

② Close Menu (Fermer le menu)

Appuyez pour fermer le menu et retourner à l'écran de lecture Lesson Songs.

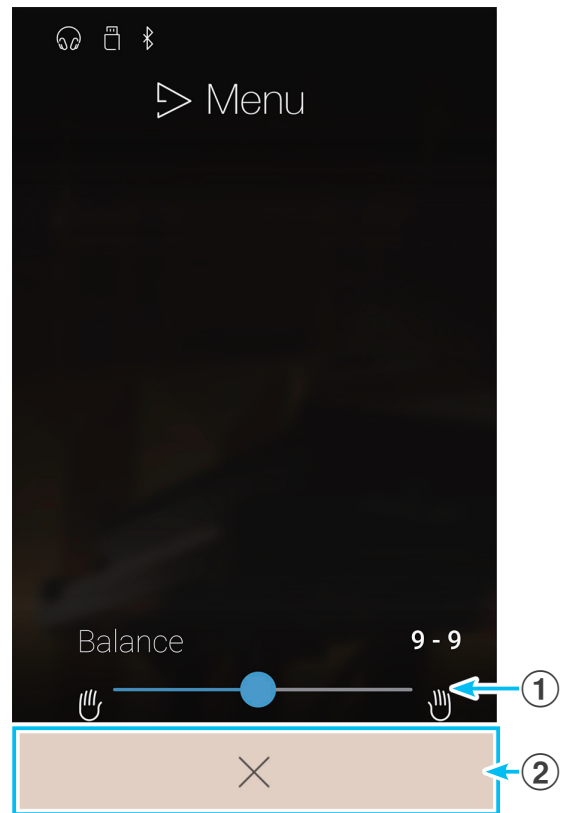

■ Lire le morceau d'apprentissage sélectionné

1. Appuyez sur le bouton [Lire/Arrêter].

La lecture du morceau d'apprentissage est lancée après une mesure. L'indicateur de mesure/rythme défile pour indiquer la position de lecture actuelle.

2. Balayez l'indicateur de mesure/rythme vers la gauche ou la droite pour régler la position de lecture.

3. Appuyez sur le bouton [Lire/Arrêter].

La lecture du morceau d'apprentissage s'arrête.

4. Appuyez de nouveau sur le bouton [Lire/Arrêter].





La lecture du morceau d'apprentissage reprend 2 mesures avant la position d'arrêt.

* Lorsque vous sélectionnez les modes Pianist ou Sound pendant la lecture d'un morceau de démonstration, la lecture est interrompue.



■ Changer de mode de lecture des morceaux d'apprentissage

Appuyez sur le bouton des modes de lecture pour changer de mode de lecture des morceaux d'apprentissage.

-  Lecture seule du morceau sélectionné, puis arrêt.
-  Lecture répétée du morceau sélectionné.
-  Lecture du morceau sélectionné puis lecture dans l'ordre des autres morceaux du livre de leçons actuel.
-  Lecture du morceau sélectionné puis lecture aléatoire d'un autre morceau du livre de leçons actuel.

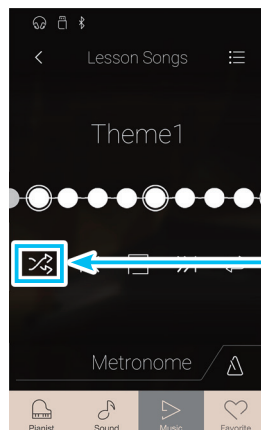

Bouton du mode de lecture

■ Répéter une partie d'un morceau (fonction A-B Repeat)

La fonction A-B Repeat permet le « bouclage » de sections du morceau d'apprentissage sélectionné entre deux points en vue de pratiquer en continu les passages difficiles.

Pendant la lecture d'un morceau d'apprentissage :

1. Appuyez sur le bouton [Répétition A-B] pour définir le point de départ de la boucle.

Le symbole « A » s'affiche au-dessus du bouton.

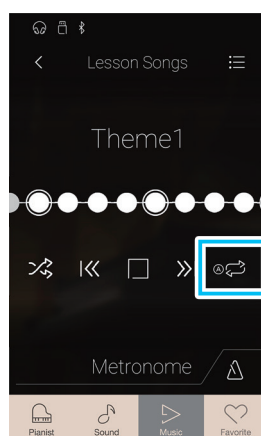

Bouton de répétition A-B

2. Appuyez de nouveau sur le bouton [Répétition A-B] pour définir la fin de la boucle.

Le symbole « B » s'affiche au-dessus du bouton et la partie définie est répétée de façon continue.

* La lecture répétée commence deux mesures avant le point « A » défini.

3. Appuyez de nouveau sur le bouton [Répétition A-B] pour annuler la fonction de répétition.

La lecture normale du morceau d'apprentissage reprend.



Bouton de répétition A-B

Morceaux d'apprentissage

■ Ajuster le tempo de lecture des morceaux d'apprentissage

Vous pouvez régler le tempo de lecture du morceau d'apprentissage actuel afin de répéter plus aisément les passages difficiles.

1. Appuyez sur le bouton [Ouverture du métronome] pour développer la barre Metronome.

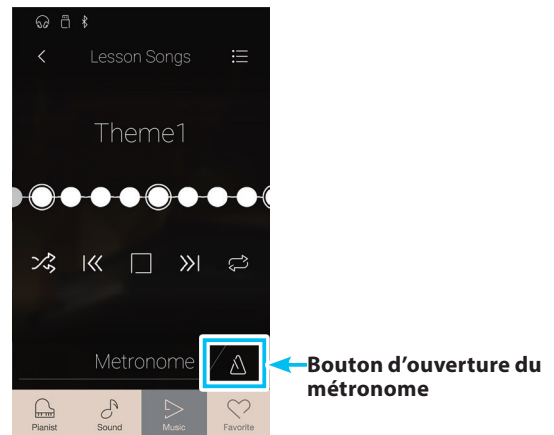

2. Balayez chaque chiffre vers le haut/bas ou appuyez sur les flèches pour ajuster le tempo de lecture du morceau d'apprentissage.

* Vous pouvez également activer ou désactiver le métronome pour garder le rythme.

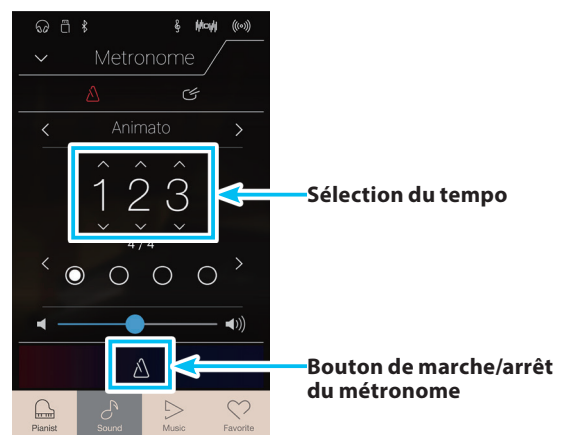

■ Ajuster l'équilibre du volume des morceaux d'apprentissage

Vous pouvez également régler l'équilibre du volume entre les parties main droite et main gauche du morceau d'apprentissage afin de travailler chaque main séparément.

Pendant la lecture d'un morceau d'apprentissage :

1. Appuyez sur le bouton [Menu] pour afficher le menu Lesson Songs.

2. Appuyez longuement et faites glisser le curseur Balance tout à gauche (9-1).

La partie de la main droite du morceau d'apprentissage sélectionné est mise en sourdine, ce qui vous permet de la travailler.

3. Appuyez longuement et faites glisser le curseur Balance tout à droite (1-9).

La partie de la main gauche du morceau d'apprentissage sélectionné est mise en sourdine, ce qui vous permet de la travailler.

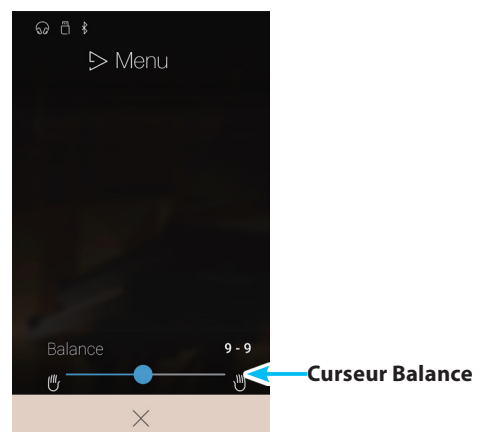

* En ce qui concerne le livre de leçons de Beyer, une augmentation de la valeur de la main gauche réduit le volume de la partie de l'élève, et une augmentation de la valeur de la main droite réduit le volume de la partie du professeur.

Magic concert

La fonction Concert Magic permet à des débutants complets d'apprécier le piano en sélectionnant simplement un des 176 morceaux préprogrammés, puis en tapant sur les touches du clavier avec un rythme et un tempo réguliers. Pour une liste complète des morceaux Concert Magic, reportez-vous au fascicule 'Listes internes des morceaux' fourni à part.

Depuis l'écran Music, appuyez sur [Concert Magic] pour accéder à la fonction.

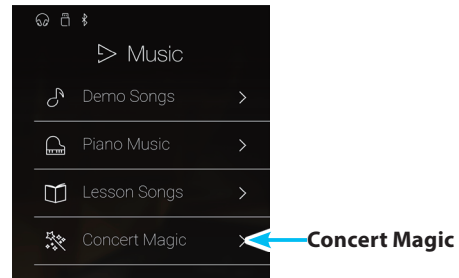

■ Écran Concert Magic

① Bouton Retour

Appuyez pour revenir à l'écran Music.

② Liste des catégories Concert Magic

Appuyez sur une catégorie pour afficher les morceaux Concert Magic disponibles dans cette catégorie.

Balayez vers le haut ou vers le bas pour parcourir la liste des catégories.

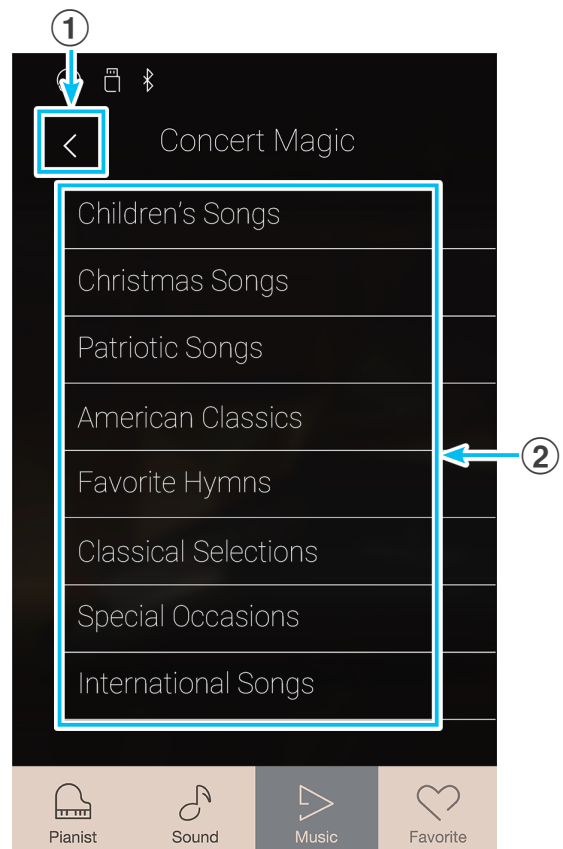

■ Sélectionner une catégorie et un morceau Concert Magic

1. Appuyez sur une catégorie Concert Magic.

Une liste des morceaux de la catégorie sélectionnée s'affiche.

2. Appuyez sur un morceau à lire ou à interpréter.

L'écran de lecture Concert Magic s'affiche.

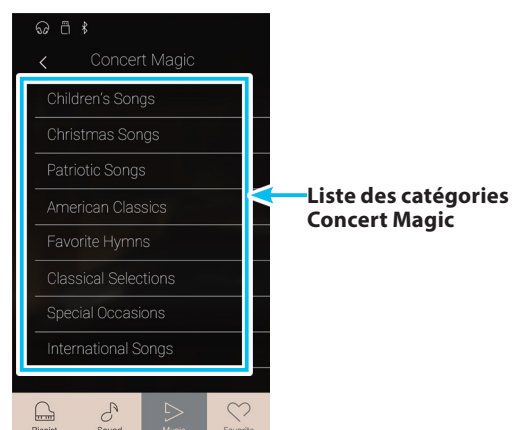

■ Écran de lecture Concert Magic

- ① **Bouton Retour**
Appuyez pour revenir à l'écran des catégories Concert Magic.
- ② **Bouton du menu Concert Magic**
Appuyez pour ouvrir le menu des réglages Concert Magic.
- ③ **Song title**
Affiche le titre du morceau Concert Magic actuellement sélectionné.
- ④ **Bouton du mode de lecture**
Appuyez pour changer de mode de lecture.

* Pour plus d'informations sur les modes de lecture Concert Magic, reportez-vous à l'explication ci-dessous.
- ⑤ **Bouton Précédent**
Appuyez pour sélectionner le morceau Concert Magic précédent.
- ⑥ **Bouton Lire/Arrêter**
Appuyez sur ce bouton pour lire/interrompre la lecture du morceau Concert Magic sélectionné.
- ⑦ **Bouton Suivant**
Appuyez pour sélectionner le morceau Concert Magic suivant.
- ⑧ **Bouton du mode d'interprétation**
Appuyez sur ce bouton pour passer du mode d'interprétation de Concert Magic « Normal » à « Steady Beat ».

* Pour plus d'informations sur les modes d'interprétation Concert Magic, reportez-vous à l'explication ci-dessous.

* Lorsque vous sélectionnez les modes Pianist ou Sound pendant la lecture d'un morceau de démonstration, la lecture est interrompue.

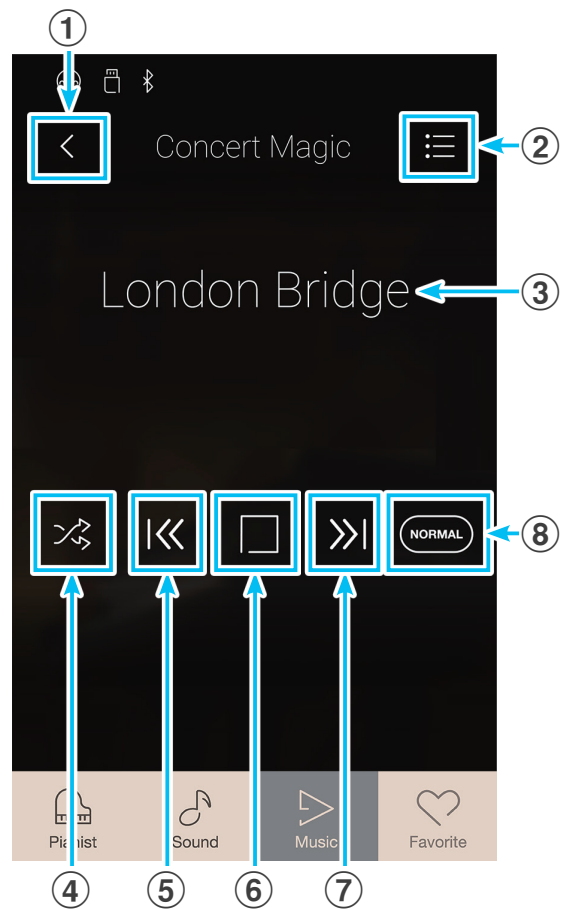

■ Menu des réglages Concert Magic

- ① **Balance (Balance)**
Appuyez longuement et faites glisser le curseur pour ajuster l'équilibre du volume entre la partie main droite et la partie main gauche du clavier pour le morceau Concert Magic sélectionné.
- ② **Tempo (Tempo)**
Balayez chaque chiffre vers le haut/bas ou appuyez sur les flèches pour ajuster le tempo de lecture du morceau Concert Magic.
- ③ **Close Menu (Fermer le menu)**
Appuyez pour fermer le menu et retourner à l'écran de lecture Concert Magic.

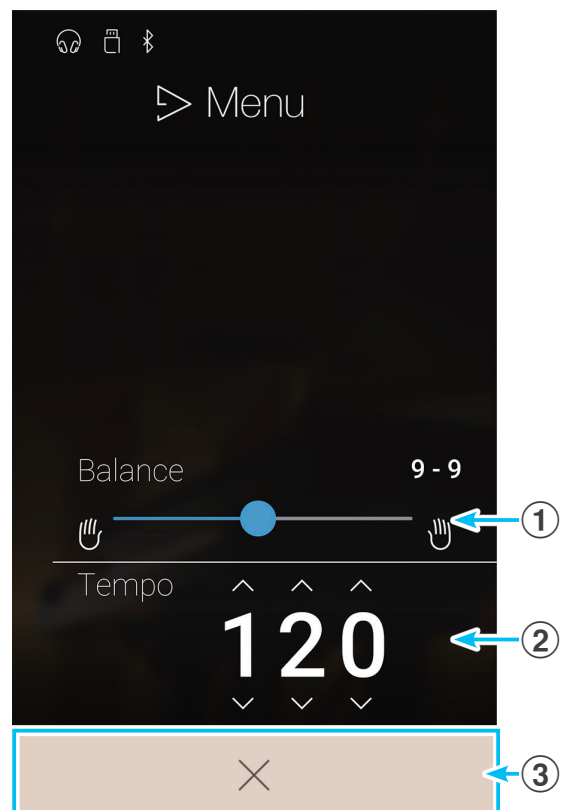

1 Lecture d'un morceau Concert Magic

La fonction de lecture Concert Magic permet de lire automatiquement le morceau actuellement sélectionné sans avoir à appuyer sur le clavier.

■ Lire le morceau Concert Magic sélectionné

1. Appuyez sur le bouton [Lire/Arrêter].

La lecture du morceau Concert Magic sélectionné commence.

2. Appuyez sur le bouton [Lire/Arrêter].

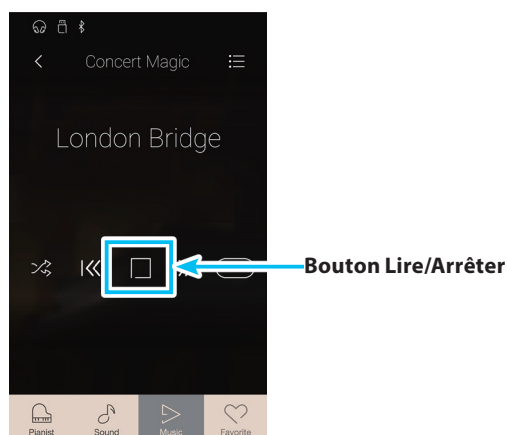

La lecture du morceau Concert Magic s'arrête.

* Lorsque vous sélectionnez les modes Pianist ou Sound pendant la lecture d'un morceau de démonstration, la lecture est interrompue.



■ Changer de mode de lecture pour Concert Magic

Appuyez sur le bouton des modes de lecture pour changer de mode de lecture pour Concert Magic.

-  Lecture répétée du morceau sélectionné.
-  Lecture du morceau sélectionné puis lecture dans l'ordre des autres morceaux de la catégorie actuelle.
-  Lecture du morceau sélectionné puis lecture aléatoire d'un autre morceau du groupe de morceaux actuel.

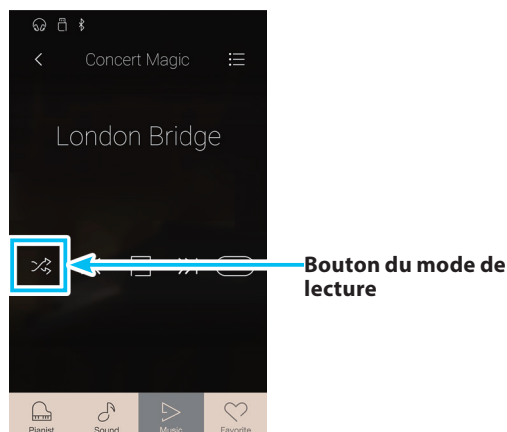

■ Ajuster le tempo de lecture des morceaux Concert Magic

Vous pouvez ajuster le tempo de lecture du morceau Concert Magic actuel.

1. Appuyez sur [Menu] pour afficher le menu des réglages Concert Magic.
2. Balayez chaque chiffre vers le haut/bas ou appuyez sur les flèches pour ajuster le tempo de lecture du morceau Concert Magic.

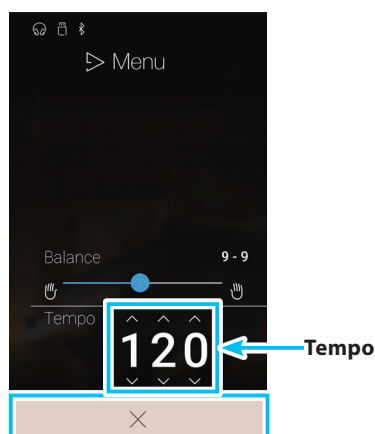

■ Ajuster la balance des morceaux Concert Magic

Vous pouvez également régler l'équilibre du volume entre les parties main droite et main gauche du morceau Concert Magic actuel afin de travailler chaque main séparément lorsque vous utilisez la fonction de lecture.

1. Appuyez sur le bouton [Menu] pour afficher le menu des réglages Concert Magic.

2. Appuyez longuement et faites glisser le curseur Balance tout à gauche (9-1).

La partie de la main droite du morceau Concert Magic sélectionné est mise en sourdine, ce qui vous permet de la travailler.

3. Appuyez longuement et faites glisser le curseur Balance tout à droite (1-9).

La partie de la main gauche du morceau Concert Magic sélectionné est mise en sourdine, ce qui vous permet de la travailler.

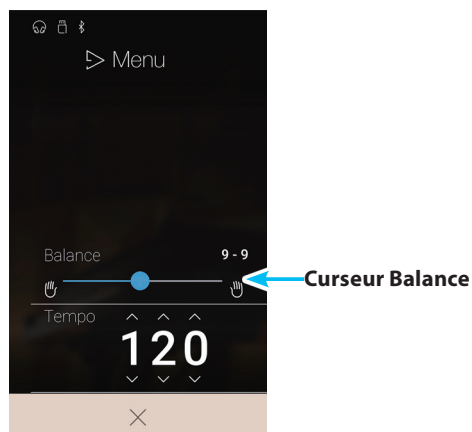

2 Interprétation d'un morceau Concert Magic

La fonction d'interprétation de Concert Magic permet de jouer le morceau actuellement sélectionné en appuyant sur les touches avec un rythme et un tempo constant.

Les morceaux Concert Magic sont divisés en trois différents types d'arrangement, chacun d'entre eux exigeant un certain niveau de compétence pour une exécution correcte.

* Le type d'arrangement Concert Magic de chaque morceau est indiqué dans le volume « Liste de morceaux internes » par les lettres « EB », « MP », or « SK » du .

■ Easy Beat

EB

Ces morceaux sont les plus faciles à jouer. Pour les jouer, tapez simplement un battement constant et régulier sur n'importe quelle touche du clavier.

L'exemple suivant montre la partition annotée de 'Für Elise', indiquant qu'un rythme constant et régulier doit être maintenu pendant tout le morceau. Ceci est la caractéristique essentielle d'un morceau Easy Beat.

Tapez sur : X



■ Melody Play

MP

Ces morceaux sont aussi assez faciles à jouer, surtout si l'élève les connaît bien. Pour les jouer, tapez le rythme de la mélodie sur n'importe quelle touche du clavier. Chanter peut être utile tout en tapant le rythme.

L'exemple suivant présente la partition annotée de 'Twinkle, Twinkle, Little Star'.

* Lors de l'exécution de morceaux Concert Magic rapides, il sera peut-être plus facile de taper sur des touches différentes avec deux doigts en alternance pour pouvoir jouer plus rapidement.

Tapez sur : X X X X X X X X X X X X X X X



■ Skillful

SK

La difficulté de ces morceaux va de modérément difficile à difficile. Pour les jouer, tapez le rythme des notes de la mélodie et de l'accompagnement sur n'importe quelle touche du clavier. Le navigateur de notes est très utile pour les morceaux du type SK.

L'exemple suivant présente la partition annotée de 'Waltz of the Flowers'.

Tapez sur : X X X X X X X X X X X X X X X



■ Interpréter le morceau Concert Magic sélectionné

Appuyez sur une touche du clavier.

Le morceau progresse à mesure que chaque touche est enfoncée. Un toucher délicat produit un son doux et un toucher plus vif produit un son puissant.

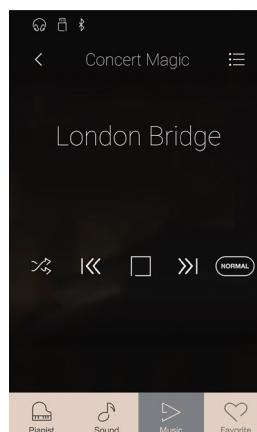

■ Changer de mode d'interprétation de Concert Magic

Appuyez sur le bouton des modes d'interprétation pour changer de mode d'interprétation pour Concert Magic.

NORMAL Permet d'interpréter le morceau Concert Magic sélectionné en appuyant sur n'importe quelle touche en suivant le type d'arrangement du morceau.

STEADY BEAT Permet d'interpréter le morceau Concert Magic sélectionné en appuyant sur n'importe quelle touche avec un rythme régulier, quel que soit le type d'arrangement du morceau.

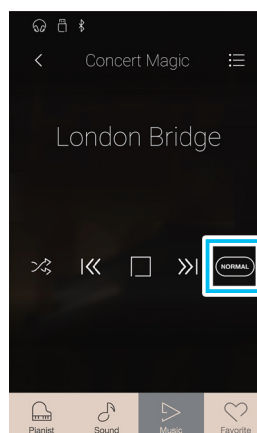

Bouton du mode d'interprétation

Recorder Playback

Utilisez la fonction Recorder Playback pour lire des morceaux qui ont été enregistrés dans la mémoire interne de l'instrument via le mode Pianist ou Sound.

Pour plus d'informations sur l'enregistreur de morceaux interne, reportez-vous à la page 40.

Dans l'écran Music, appuyez sur [Recorder Playback] pour accéder à la fonction.

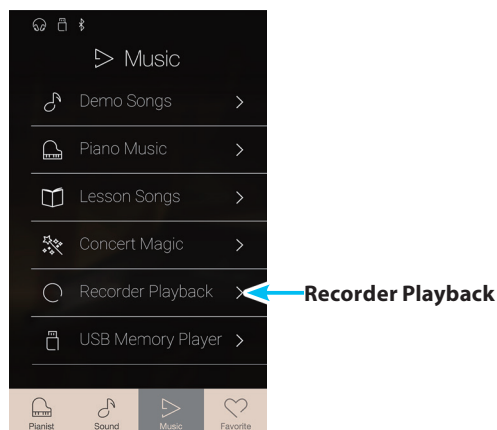

■ Écran de sélection de morceaux Recorder Playback

① Bouton Retour

Appuyez pour revenir à l'écran Music.

② Liste des morceaux Recorder Playback

Répertorie les morceaux qui ont été enregistrés dans la mémoire interne.

Appuyez sur un morceau à lire.

Balayez vers le haut ou vers le bas pour parcourir la liste des morceaux de l'enregistreur interne.

L'écran de lecture Recorder Playback s'affiche.

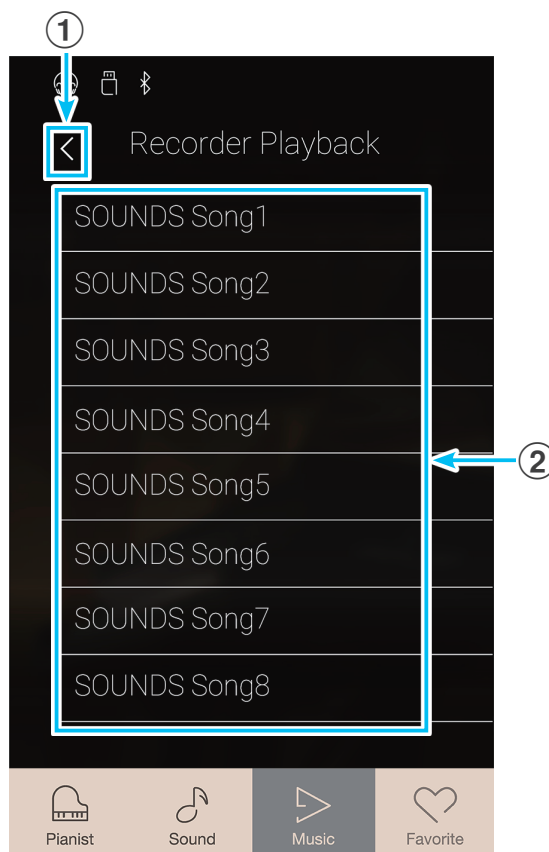

■ Écran de lecture Recorder Playback

- ① **Bouton Retour**
Appuyez pour revenir à l'écran de sélection de morceaux Recorder Playback.
- ② **Bouton du menu Recorder Playback**
Appuyez pour ouvrir le menu des réglages Recorder Playback.
- ③ **Song title**
Affiche le titre du morceau de l'enregistreur interne actuellement sélectionné.
- ④ **Barre de position**
Indique la position de lecture actuelle du morceau de l'enregistreur interne sélectionné.
- ⑤ **Bouton Précédent**
Appuyez pour sélectionner le morceau de l'enregistreur interne précédent.
- ⑥ **Bouton Lire/Arrêter**
Appuyez sur ce bouton pour lire/interrompre la lecture du morceau de l'enregistreur interne sélectionné.
- ⑦ **Bouton Suivant**
Appuyez pour sélectionner le morceau de l'enregistreur interne suivant.
- ⑧ **Barre Recorder / Bouton de marche/arrêt de l'enregistreur**
Appuyez pour afficher les réglages Recorder et/ou démarrer/arrêter l'enregistreur.

* Pour plus d'informations sur la fonction Recorder, reportez-vous à la page 39.
- ⑨ **Barre Metronome / Bouton de marche/arrêt du métronome**
Appuyez pour afficher les réglages Metronome ou démarrer/arrêter le métronome.

* Pour plus d'informations sur la fonction Metronome, reportez-vous à la page 36.

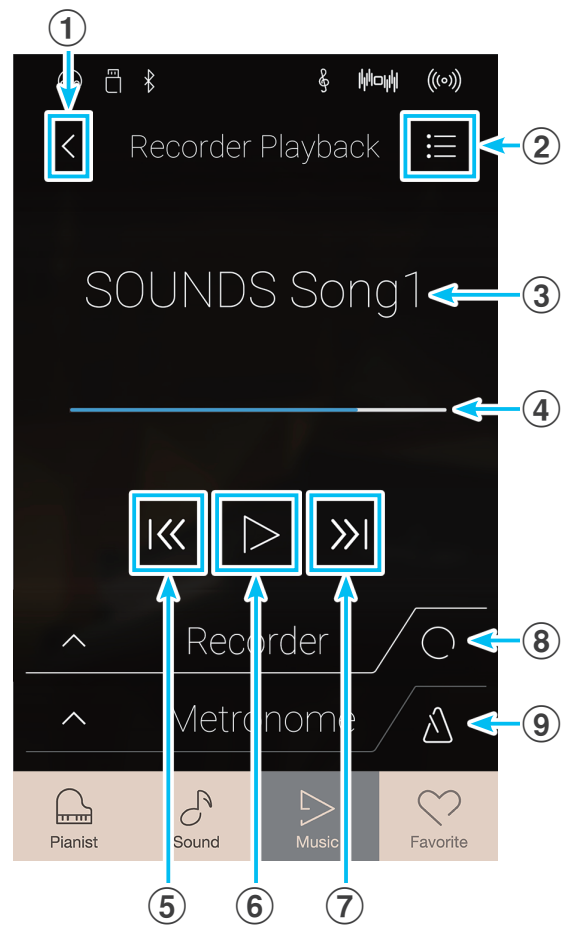

* Lorsque vous sélectionnez les modes Pianist ou Sound pendant la lecture d'un morceau de démonstration, la lecture est interrompue.

■ Menu des réglages Recorder Playback

① Part Select (Sélectionner une partie)

Balayez vers la gauche/droite ou appuyez sur les flèches pour sélectionner la ou les parties du morceau à lire.

* Ce paramètre est uniquement valable pour les morceaux internes enregistrés dans le mode Sound.

② Song Transpose (Transposer le morceau)

Appuyez longuement et faites glisser le curseur pour ajuster le ton de lecture du morceau interne sélectionné par intervalles d'un demi-ton.

* Ce paramètre est uniquement valable pour les morceaux internes enregistrés dans le mode Sound.

③ Save to USB (INT) (Enregistrer sur une clé USB (INT))

Appuyez pour enregistrer le morceau interne sélectionné sur une clé USB au format interne Kawai (KSO).

* Cette fonction est uniquement valable pour les morceaux internes enregistrés dans le mode Sound.

④ Save to USB (SMF) (Enregistrer sur une clé USB (SMF))

Appuyez pour enregistrer le morceau interne sélectionné sur une clé USB au format Standard MIDI File (SMF).

* Cette fonction est uniquement valable pour les morceaux internes enregistrés dans le mode Sound.

⑤ Load Song from USB (Charger un morceau à partir d'une clé USB)

Appuyez pour charger un morceau au format Kawai KSO enregistré sur une clé USB dans l'une des mémoires de son internes de l'instrument.

⑥ Erase Song (Supprimer le morceau)

Appuyez pour supprimer le morceau de l'enregistreur sélectionné de la mémoire interne.

⑦ Erase All Songs (Supprimer tous les morceaux)

Appuyez pour supprimer tous les morceaux enregistrés de la mémoire interne.

⑧ Fermer le menu

Appuyez pour fermer le menu et retourner à l'écran de lecture Recorder Playback.

* Les fonctions Save/Load sont uniquement visibles lorsqu'une clé USB est connectée au piano numérique CA98/CA78.

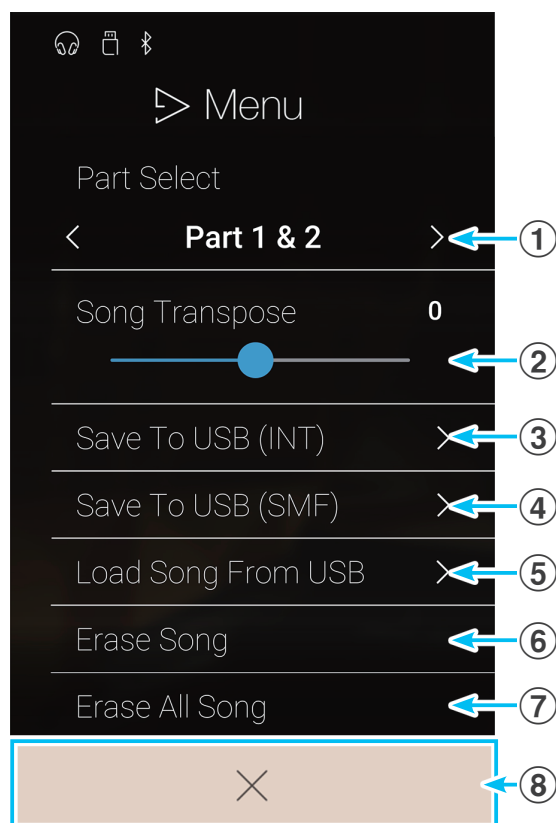

■ Lire le morceau de l'enregistreur interne sélectionné

1. Appuyez sur le bouton [Lire/Arrêter].

La lecture du morceau de l'enregistreur interne sélectionné commence.

2. Appuyez sur le bouton [Lire/Arrêter].

La lecture du morceau de l'enregistreur interne sélectionné s'arrête.

* Lorsque vous sélectionnez les modes Pianist ou Sound pendant la lecture d'un morceau de démonstration, la lecture est interrompue.

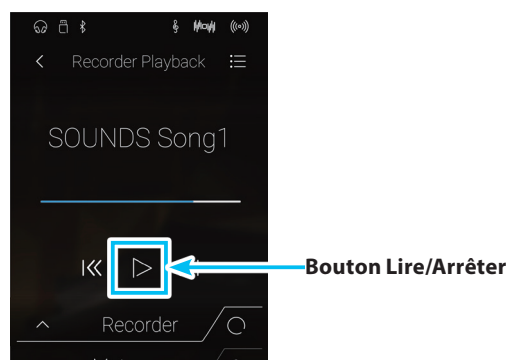

Recorder Playback

■ Lire et mettre en sourdine certaines parties d'un morceau

Lors de la lecture de morceaux enregistrés dans le mode Sound, ce paramètre permet de sélectionner les parties à lire.

1. Appuyez sur le bouton [Menu] pour afficher le menu des réglages Recorder Playback.
2. Balayez vers la gauche/droite ou appuyez sur les flèches pour sélectionner la ou les parties du morceau à lire.

* Ce paramètre est uniquement valable pour les morceaux internes enregistrés dans le mode Sound.

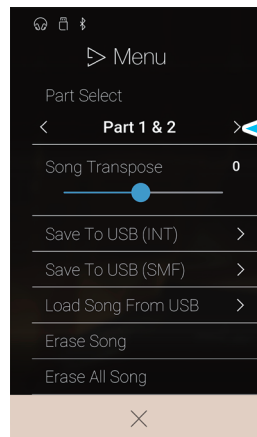

Part Select
(Sélectionner une partie)

■ Transposer un morceau

Lors de la lecture de morceaux enregistrés dans le mode Sound, ce paramètre permet de modifier le ton de lecture.

1. Appuyez sur le bouton [Menu] pour afficher le menu des réglages Recorder Playback.
2. Appuyez longuement et faites glisser le curseur pour ajuster le ton de lecture du morceau interne sélectionné par intervalles d'un demi-ton.

* Ce paramètre est uniquement valable pour les morceaux internes enregistrés dans le mode Sound.

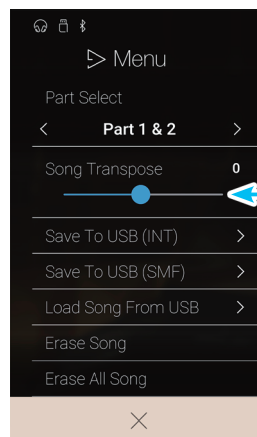

Curseur de Song Transpose

■ Enregistrer un morceau sur une clé USB

Lors de la lecture de morceaux enregistrés dans le mode Sound, ces fonctions vous permettent d'enregistrer le morceau sélectionné sur une clé USB au format interne Kawai (KSO) ou Standard MIDI File (SMF).

1. Appuyez sur le bouton [Menu] pour afficher le menu des réglages Recorder Playback.
2. Appuyez pour enregistrer le morceau sélectionné au format interne ou SMF.

Un écran de saisie du nom de fichier s'affiche.

3. Saisissez un nom pour le morceau enregistré à l'aide du clavier à l'écran, puis appuyez sur la touche enter pour l'enregistrer.

* Le nom du fichier ne peut pas contenir plus de 12 caractères.

* Ces fonctions sont uniquement valables pour les morceaux internes enregistrés dans le mode Sound.

* Ces fonctions sont uniquement visibles lorsqu'une clé USB est connectée au piano numérique CA98/CA78.

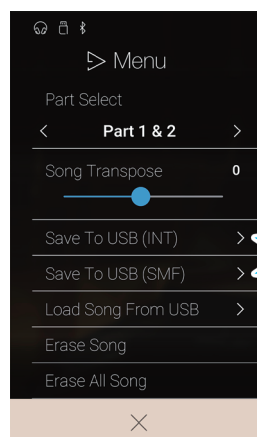

Save to USB
(Enregistrer sur une clé USB)

■ Charger un morceau dans la mémoire interne

Cette fonction vous permet de charger des morceaux de l'enregistreur du CA98/CA78 (au format KSO) enregistrés sur une clé USB dans la mémoire interne de l'instrument.

1. Appuyez sur le bouton [Menu] pour afficher le menu des réglages Recorder Playback.
2. Appuyez sur la fonction [Load Song From USB].

La liste de la mémoire de morceaux interne s'affiche (10 mémoires).

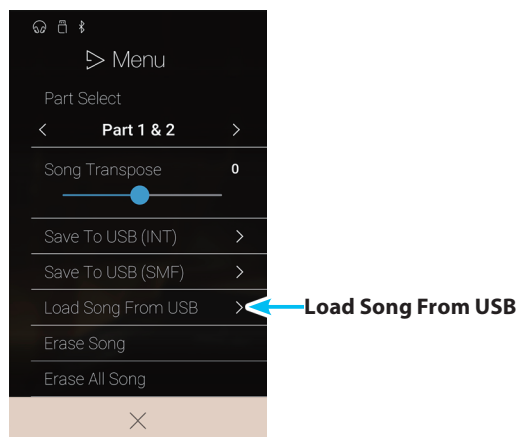

3. Appuyez sur la mémoire de morceaux interne vers laquelle vous souhaitez charger le morceau.

Une liste de fichiers et de dossiers enregistrés sur la clé USB s'affiche.

4. Appuyez sur le nom de fichier du morceau à charger dans la mémoire interne sélectionnée.

Une fenêtre de confirmation s'affiche.



5. Appuyez sur [Yes] pour charger le morceau dans la mémoire interne sélectionnée.

Vous devez maintenant être en mesure de lire le morceau chargé via l'écran de lecture.

* Cette fonction est uniquement valable pour les morceaux internes enregistrés dans le mode Sound.

* Cette fonction est uniquement visible lorsqu'une clé USB est connectée au piano numérique CA98/CA78.

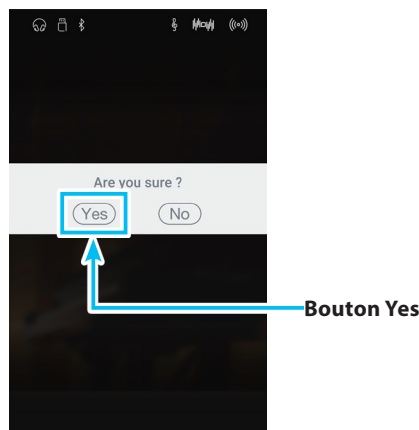

Recorder Playback

■ Supprimer le morceau

La fonction Erase Song vous permet de supprimer le morceau de l'enregistreur interne actuel de la mémoire.

1. Appuyez sur le bouton [Menu] pour afficher le menu des réglages Recorder Playback.
2. Appuyez sur [Erase Song].

Une fenêtre de confirmation s'affiche.

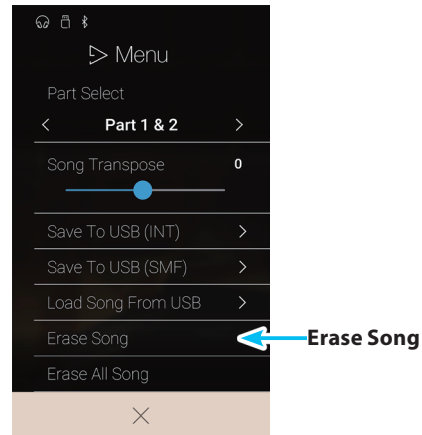

3. Appuyez sur [Yes] pour effacer le morceau.

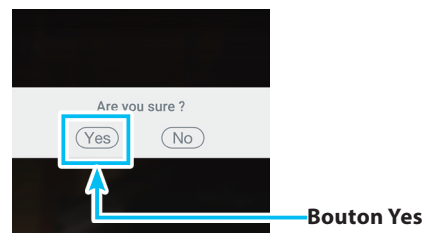

■ Supprimer tous les morceaux

La fonction Erase All Songs vous permet de supprimer tous les morceaux de l'enregistreur actuel de la mémoire.

1. Appuyez sur le bouton [Menu] pour afficher le menu des réglages Recorder Playback.
2. Appuyez sur [Erase All Songs].

Une fenêtre de confirmation s'affiche.

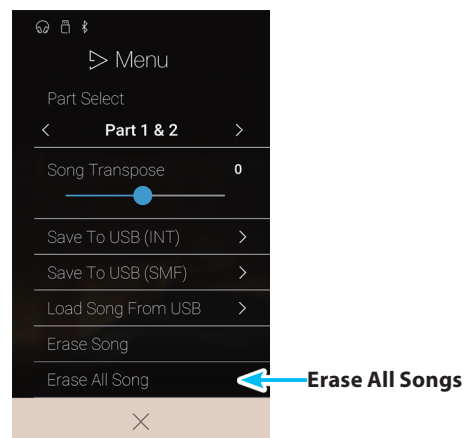

3. Appuyez sur [Yes] pour supprimer tous les morceaux de l'enregistreur enregistrés dans la mémoire interne.

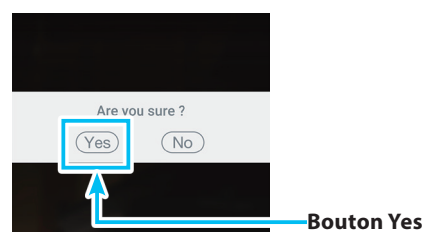

USB Memory Player

La fonction USB Memory Player permet de lire les morceaux et les fichiers audio enregistrés sur une clé USB. Cette fonction est particulièrement utile lorsque vous tentez d'apprendre les accords ou la mélodie d'un nouveau morceau, ou de jouer simplement pour accompagner votre morceau préféré.

* Cette fonction est uniquement visible lorsqu'une clé USB est connectée au piano numérique CA98/CA78.

Dans l'écran Music, appuyez sur [USB Memory Player] pour accéder à la fonction.

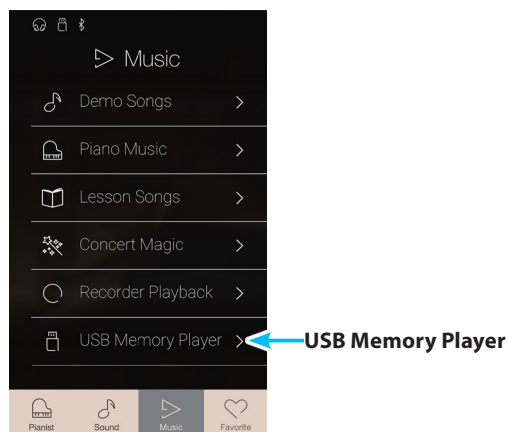

■ Formats pris en charge par le lecteur USB Memory Player

Morceau	KSO	Fichier de morceau Kawai
	SMF	Format 0, Format 1
Audio	MP3	32 kHz/44,1 kHz/48 kHz, Mono/Stéréo, 8-320 kbit/s (constant et variable)
	WAV	32 kHz/44,1 kHz/48 kHz, Mono/Stéréo, 16 bits

■ Écran de sélection des morceaux USB Memory Player

① Bouton Retour

Appuyez pour revenir à l'écran Music.

② Liste des fichiers de la clé USB

Répertorie les morceaux et les fichiers audio enregistrés sur la clé USB connectée à l'instrument.

Appuyez sur un dossier pour y accéder, ou appuyez sur un morceau à lire.

Balayez vers le haut ou vers le bas pour parcourir la liste des morceaux/fichiers audio.

L'écran de lecture USB Memory Player s'affiche.

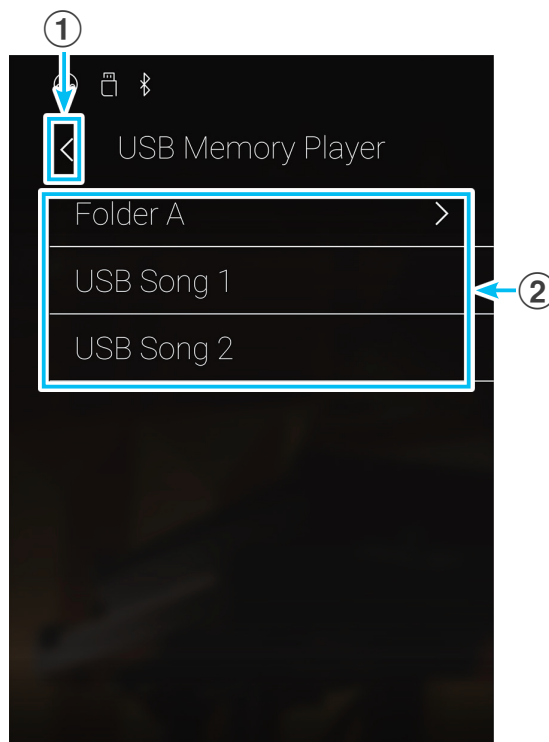

■ Écran de lecture USB Memory Player

- ① **Bouton Retour**
Appuyez pour revenir à l'écran de sélection des morceaux USB Memory Player.
- ② **Bouton de menu USB Memory Player**
Appuyez pour ouvrir le menu des réglages USB Memory Player.
- ③ **Song/Audio file title**
Affiche le nom du morceau/fichier audio actuellement sélectionné.
- ④ **Barre de position**
Indique la position de lecture actuelle du morceau/fichier audio sélectionné.
- ⑤ **Bouton du mode de lecture**
Appuyez pour changer de mode de lecture.

* Pour plus d'informations sur les modes de lecture du lecteur USB Memory Player, reportez-vous à l'explication ci-dessous.
- ⑥ **Bouton Précédent**
Appuyez pour sélectionner le morceau/fichier audio précédent du dossier.
- ⑦ **Bouton Lire/Arrêter**
Appuyez pour lire/interrompre la lecture du morceau/fichier audio sélectionné.
- ⑧ **Bouton Suivant**
Appuyez pour sélectionner le morceau/fichier audio suivant du dossier.
- ⑨ **Bouton de répétition A-B**
Permet de répéter une partie du morceau/fichier audio sélectionné entre les points A et B.
Appuyez pour définir les points A (début) et B (fin) de la phrase à répéter.

* Appuyez sur le bouton A-B une troisième fois pour désactiver la fonction de répétition.
- ⑩ **Barre Recorder / Bouton de marche/arrêt de l'enregistreur**
Appuyez pour afficher les réglages Recorder et/ou démarrer/arrêter l'enregistreur.

* Pour plus d'informations sur la fonction Recorder, reportez-vous à la page 39.
- ⑪ **Barre Metronome / Bouton de marche/arrêt du métronome**
Appuyez pour afficher les réglages Metronome ou démarrer/arrêter le métronome.

* Pour plus d'informations sur la fonction Metronome, reportez-vous à la page 36.

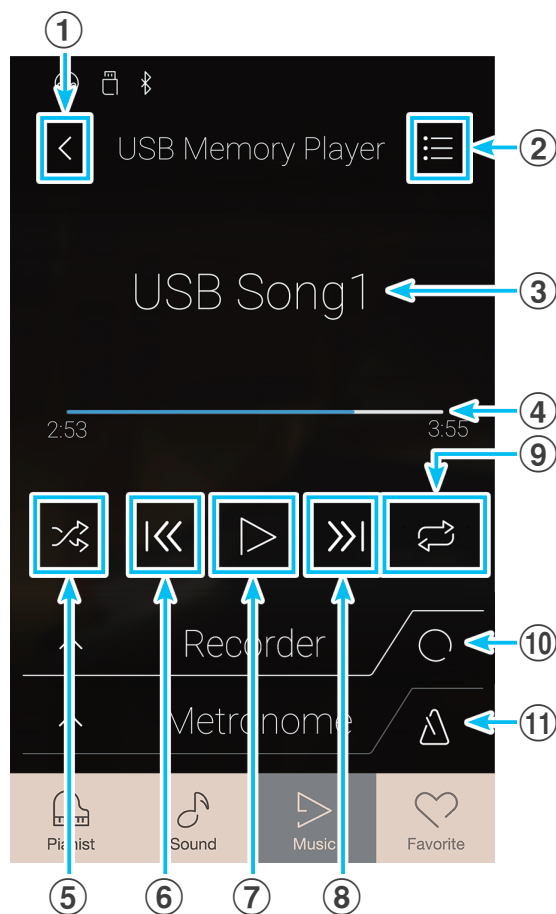

* Lorsque vous sélectionnez les modes Pianist ou Sound pendant la lecture d'un morceau/fichier audio, la lecture est interrompue.

■ Lire le morceau/fichier audio sélectionné

1. Appuyez sur le bouton [Lire/Arrêter].

La lecture du morceau/fichier audio sélectionné commence.
La barre de position indique la position de lecture actuelle.

2. Appuyez sur le bouton [Lire/Arrêter].

La lecture du morceau/fichier audio s'arrête.

3. Appuyez de nouveau sur le bouton [Lire/Arrêter].



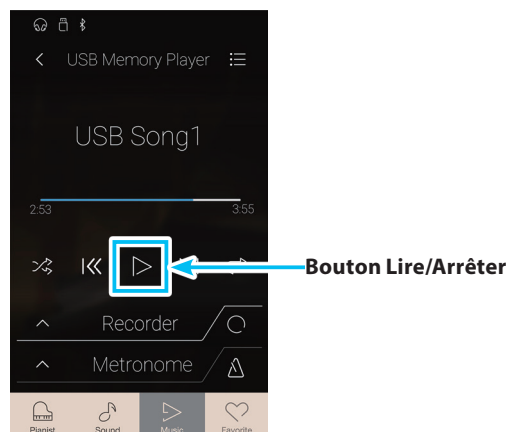

La lecture du morceau/fichier reprend à partir du début.

* Lorsque vous sélectionnez les modes Pianist ou Sound pendant la lecture d'un morceau/fichier audio, la lecture est interrompue.



■ Changer de mode de lecture des morceaux/fichiers audio

Appuyez sur le bouton des modes de lecture pour changer de mode de lecture des morceaux d'apprentissage.

-  Lecture seule du morceau/fichier audio sélectionné, puis arrêt.
-  Lecture répétée du morceau/fichier audio sélectionné.
-  Lecture du morceau/fichier audio sélectionné puis lecture dans l'ordre d'autres fichiers enregistrés dans le même dossier.
-  Lecture du morceau/fichier audio sélectionné puis lecture aléatoire d'autres fichiers enregistrés dans le même dossier.

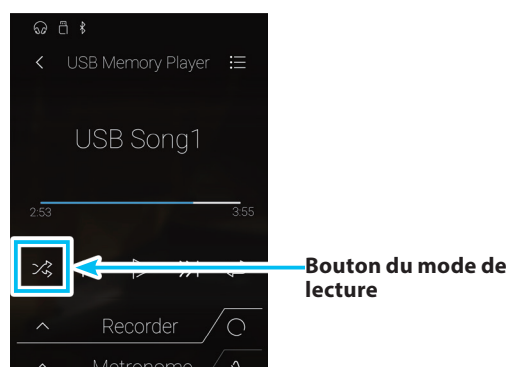

■ Répéter une partie d'un morceau/fichier audio (fonction A-B Repeat)

La fonction A-B Repeat permet de lire en boucle une partie du morceau/fichier audio sélectionné, délimitée par deux points, afin d'écouter le même passage de façon continue.

Pendant la lecture d'un morceau d'apprentissage :

1. Appuyez sur le bouton [Répétition A-B] pour définir le point de départ de la boucle.

Le symbole « A » s'affiche au-dessus du bouton.

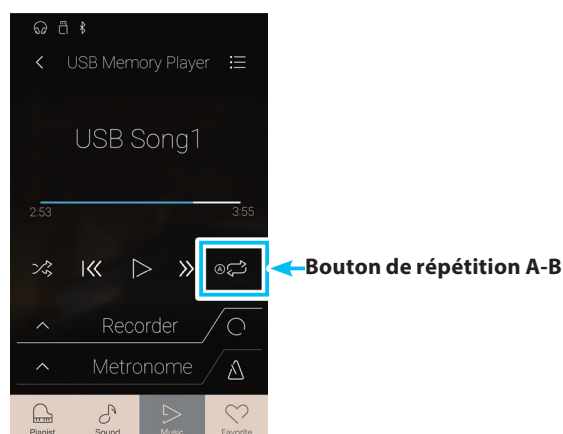

USB Memory Player

2. Appuyez de nouveau sur le bouton [Répétition A-B] pour définir la fin de la boucle.

Le symbole « B » s'affiche au-dessus du bouton et la partie définie est répétée de façon continue.

3. Appuyez de nouveau sur le bouton [Répétition A-B] pour annuler la fonction de répétition.

La lecture normale du morceau/fichier audio reprend.

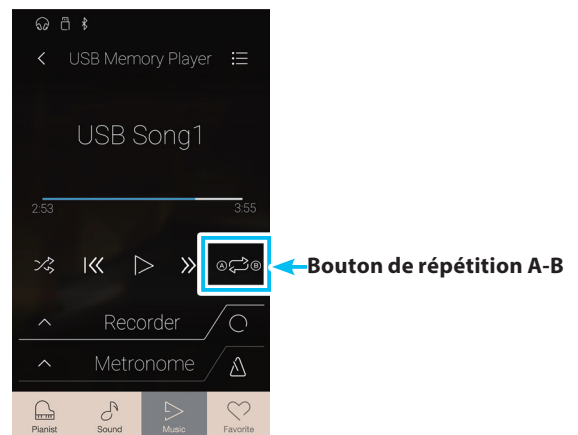

■ Menu des réglages USB Memory Player

- ① **Play Volume (Volume de lecture)**
Appuyez longuement et faites glisser le curseur pour ajuster le volume de lecture du morceau/fichier audio sélectionné.
- ② **Song Transpose (Transposer le morceau)**
Appuyez longuement et faites glisser le curseur pour ajuster le ton de lecture du morceau/fichier audio sélectionné.

* Ce paramètre est uniquement valable pour les morceaux au format KSO/SMF.
- ③ **Close Menu (Fermer le menu)**
Appuyez pour fermer le menu et retourner à l'écran de lecture USB Memory Player.

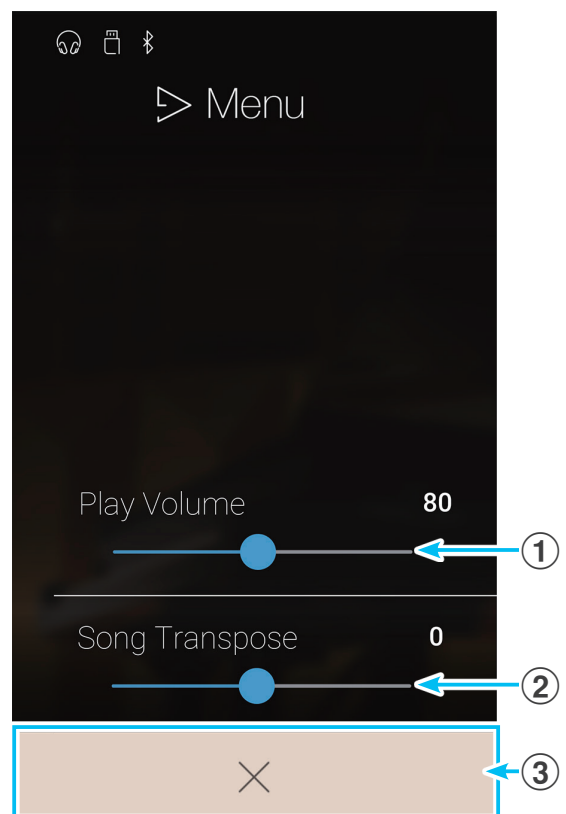

■ Régler le volume d'un morceau/fichier audio.

Ce paramètre vous permet de régler le volume d'un morceau/fichier audio.

1. Appuyez sur le bouton [Menu] pour afficher le menu des réglages USB Memory Player.
2. Appuyez longuement et faites glisser le curseur pour ajuster le volume de lecture du morceau/fichier audio sélectionné.

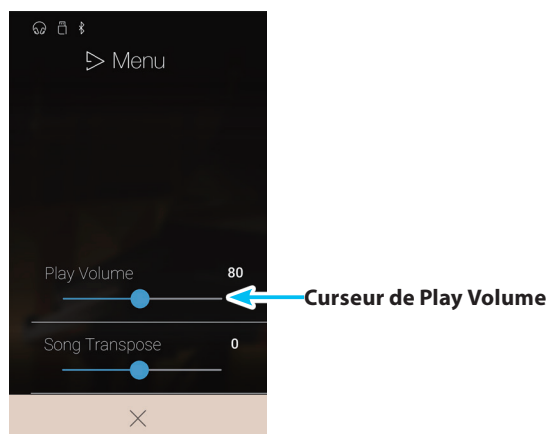

■ Transposer un fichier de morceau

Ce paramètre vous permet de modifier le ton de lecture d'un fichier de morceau.

1. Appuyez sur le bouton [Menu] pour afficher le menu des réglages USB Memory Player.
2. Appuyez longuement et faites glisser le curseur pour ajuster le ton de lecture du morceau/fichier audio sélectionné.

* Ce paramètre est uniquement valable pour les morceaux au format KSO/SMF.

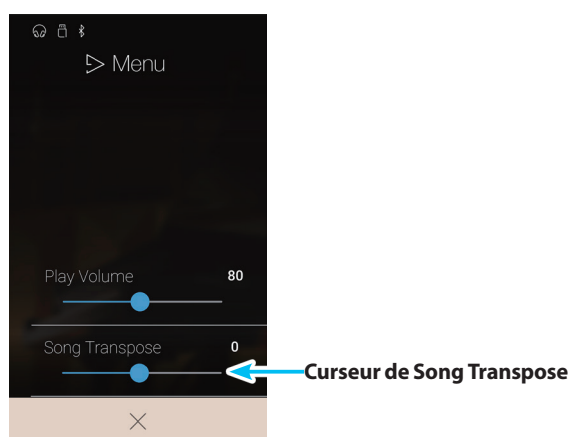

À propos de l'écran Favorite

La fonction Favorite permet de mémoriser les réglages actuels de l'instrument (sélections de son, point de division, réglages de réverbération et d'effets ainsi que d'autres options du panneau) dans une mémoire et de les rappeler sur simple pression d'un bouton. L'écran Favorite affiche 4 mémoires par page, avec un maximum de 4 pages, permettant ainsi l'enregistrement d'un total de 16 mémoires Favorite différentes.

L'écran Favorite est vide par défaut, mais vous pouvez ajouter des mémoires Favorite à l'aide du menu des modes Pianist et Sound. Une fois créée, chaque mémoire Favorite sauvegarde les réglages énumérés ci-dessous.

Appuyez sur le bouton [Favorite] pour afficher l'écran Favorite.

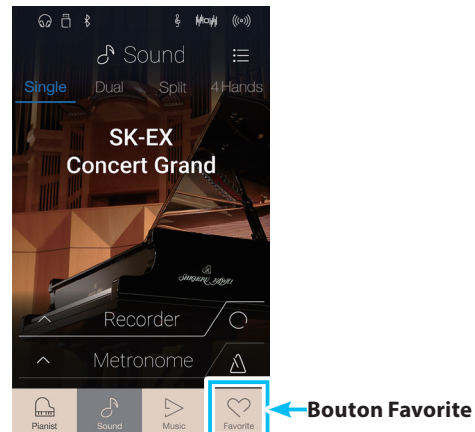

■ Fonctions et réglages stockés dans les mémoires Favorite

Pianist Mode	Metronome Settings
Rendering character	Mode
Resonance depth	Tempo
Ambience (type/profondeur)	Time Signature/Rhythm
	Volume
Sound Mode	Virtual Technician Settings
Single : Sound	Touch Curve (User y compris)
Dual : Sounds, Balance, Layer Octave Shift, Layer Dynamics	Voicing (User y compris)
Split : Sounds, Balance, Lower Octave Shift, Lower Pedal, Split Point	Damper Resonance
4Hands : Sounds, Left Octave Shift, Right Octave Shift, Split Point	Damper Noise
Reverb (type/profondeur)	String resonance
Effects (type/réglages)	Undamped String Resonance
Transpose	Cabinet Resonance
	Key-off Effect
Sound Settings	Fall-back Noise
Tuning	Hammer Delay
Tone Control	Topboard Simulation
Damper Hold	Decay Time
	Minimum Touch
	Stretch Tuning (User y compris)
	Temperament (User y compris)
	Temperament Key
	Key Volume (User y compris)
	Half-Pedal Adjust
	Soft Pedal Depth

■ Écran Favorite

① Bouton Menu

Appuyez pour ouvrir le menu des réglages Favorite.

② Indicateur de page

Indique la page Favorite actuelle ainsi que le nombre de pages Favorite disponibles (1 à 4).

③ Boutons de la mémoire Favorite

Appuyez pour sélectionner la mémoire Favorite désirée. Balayez cette zone vers la gauche/droite pour faire défiler les pages Favorite disponibles.

* Cette zone est vide par défaut, elle s'active lorsque vous sauvegardez de nouvelles mémoires Favorite.

* Les mémoires Favorite sauvegardées dans le mode Pianist sont représentées par une icône de piano et les mémoires Favorite sauvegardées dans le mode Sound sont représentées par une note musicale.

④ Barre Recorder / Bouton de marche/arrêt de l'enregistreur

Appuyez pour afficher les réglages Recorder et/ou démarrer/arrêter l'enregistreur.

* Pour plus d'informations sur la fonction Recorder, reportez-vous à la page 39.

⑤ Barre Metronome / Bouton de marche/arrêt du métronome

Appuyez pour afficher les réglages Metronome ou démarrer/arrêter le métronome.

* Pour plus d'informations sur la fonction Metronome, reportez-vous à la page 36.

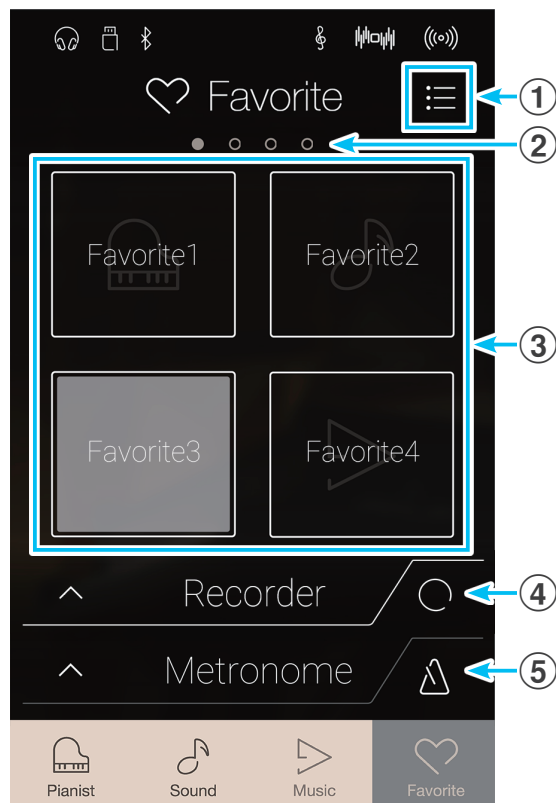

■ Menu des réglages Favorite

① Startup with Favorite On/Off (Activer/désactiver Favorite au démarrage)

Appuyez pour indiquer si l'instrument doit afficher l'écran Favorite au démarrage.

② Edit Favorite (Modifier l'écran Favorite)

Appuyez pour afficher l'écran Edit Favorite, permettant de supprimer ou de repositionner les mémoires Favorite.

③ Rename Selected Favorite (Renommer les mémoires Favorite sélectionnées)

Appuyez pour renommer la mémoire Favorite sélectionnée.

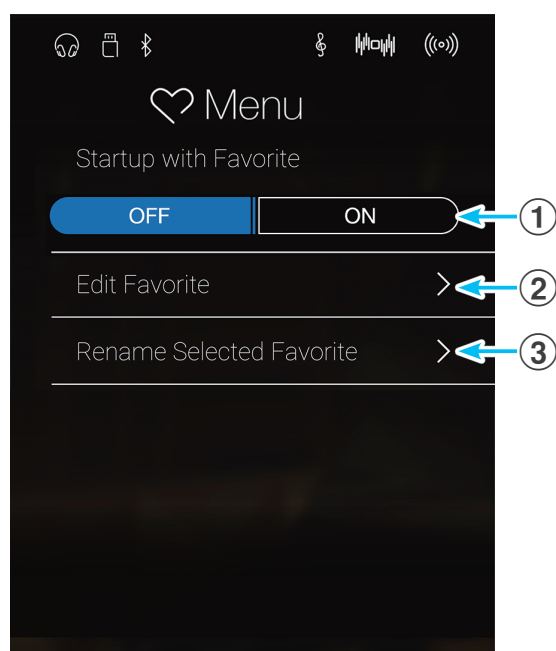

1 Sauvegarder et sélectionner une mémoire Favorite

■ Sauvegarder une mémoire Favorite

Suivez la procédure suivante pour sauvegarder les réglages actuels de l'instrument dans une mémoire Favorite.

1. Dans le mode Pianist ou Sound, appuyez sur le bouton [Menu] pour afficher le menu du mode.

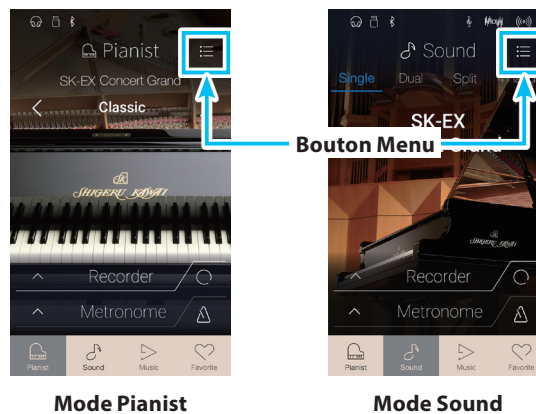

2. Appuyez sur [Store to Favorite] en bas du menu.

* Dans le mode Sound, il se peut que vous deviez faire défiler l'écran pour afficher la fonction « Store to Favorite ».

L'écran Favorite Name s'affiche.

3. Saisissez un nom pour la mémoire Favorite à l'aide du clavier à l'écran, puis appuyez sur la touche enter pour valider la sauvegarde.

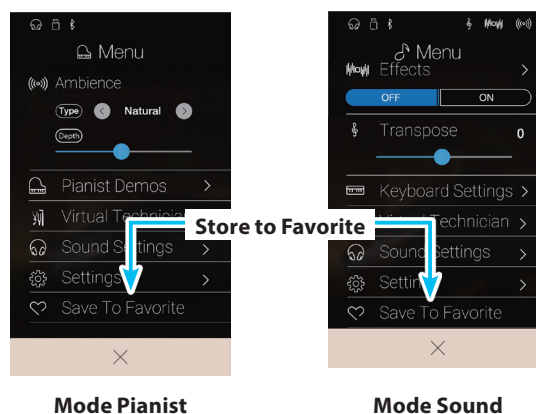

■ Sélectionner une mémoire Favorite

Suivez la procédure suivante pour sélectionner une mémoire Favorite précédemment sauvegardée.

1. Appuyez sur le bouton [Favorite].

L'écran Favorite s'affiche.

* Lorsqu'une mémoire Favorite a déjà été sélectionnée, cette mémoire sera de nouveau sélectionnée de manière automatique.



2. Appuyez sur la mémoire Favorite désirée.

La mémoire Favorite est sélectionnée, et les réglages correspondants sont rappelés.

Si nécessaire, balayez l'écran vers la gauche/droite pour faire défiler les pages Favorite disponibles.



2 Modifier les mémoires Favorite

■ Modifier le nom d'une mémoire Favorite

Suivez la procédure suivante pour renommer la mémoire Favorite actuellement sélectionnée.

1. Appuyez sur le bouton [Menu].

Le menu des réglages Favorite s'affiche

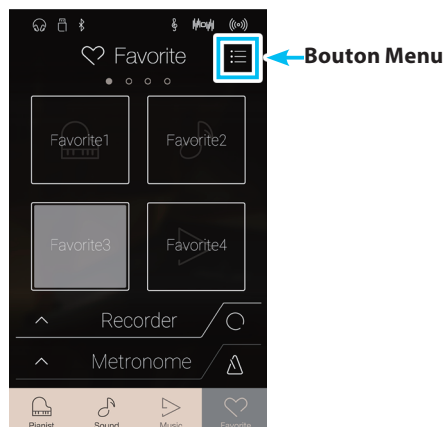

2. Appuyez sur [Rename Selected Favorite].

L'écran Favorite Name s'affiche.

3. Saisissez un nom pour la mémoire Favorite à l'aide du clavier à l'écran, puis appuyez sur la touche enter pour valider la sauvegarde.

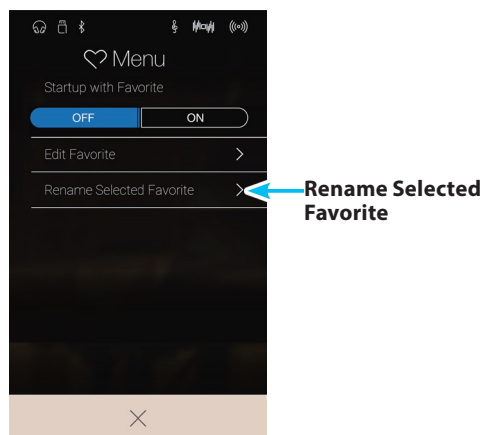

■ Supprimer une mémoire Favorite

Suivez la procédure suivante pour supprimer une mémoire Favorite.

1. Appuyez sur le bouton [Menu].

Le menu des réglages Favorite s'affiche.

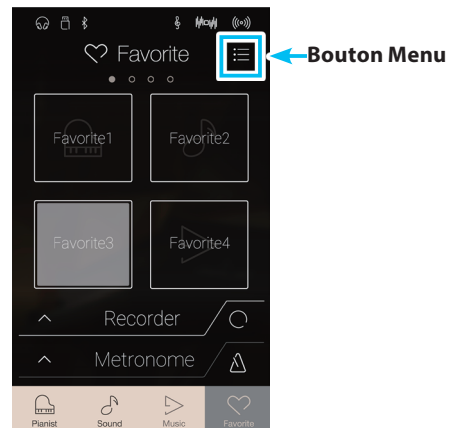

2. Appuyez sur [Edit Favorite].

L'écran Edit Favorite s'affiche.

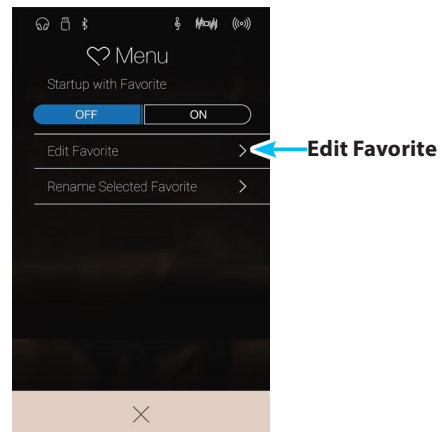

3. Appuyez sur l'icône [X] situé dans le coin supérieur gauche de la mémoire Favorite pour supprimer cette dernière.

Si nécessaire, balayez l'écran vers la gauche/droite pour faire défiler les pages Favorite disponibles.

4. Appuyez sur le bouton Back pour quitter l'écran Edit Favorite et revenir au menu des réglages Favorite.

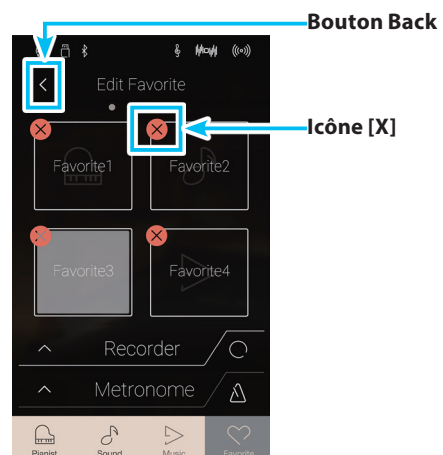

À propos de l'écran Favorite

■ Repositionner une mémoire Favorite

Suivez la procédure suivante pour repositionner une mémoire Favorite.

1. Appuyez sur le bouton [Menu].

Le menu des réglages Favorite s'affiche.

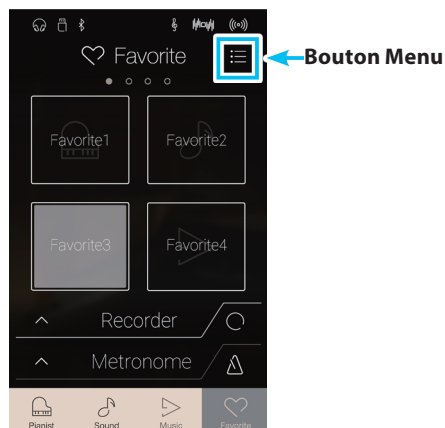

2. Appuyez sur [Edit Favorite].

L'écran Edit Favorite s'affiche.

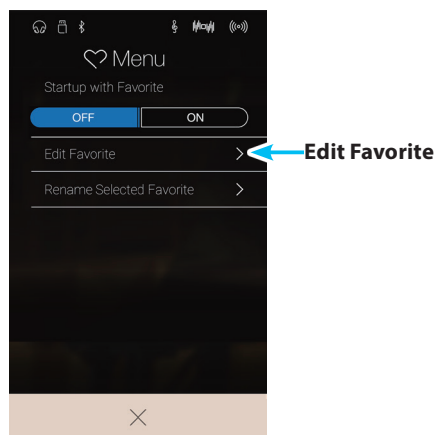

3. Appuyez longuement sur une mémoire Favorite, puis déplacez-la pour la positionner à l'endroit souhaité.

Relevez le doigt pour valider la nouvelle position de la mémoire Favorite.

* Vous pouvez également déplacer une mémoire vers une autre page en la faisant glisser sur le côté droit ou gauche de l'écran.

4. Appuyez sur le bouton Back pour quitter l'écran Edit Favorite et revenir au menu des réglages Favorite.

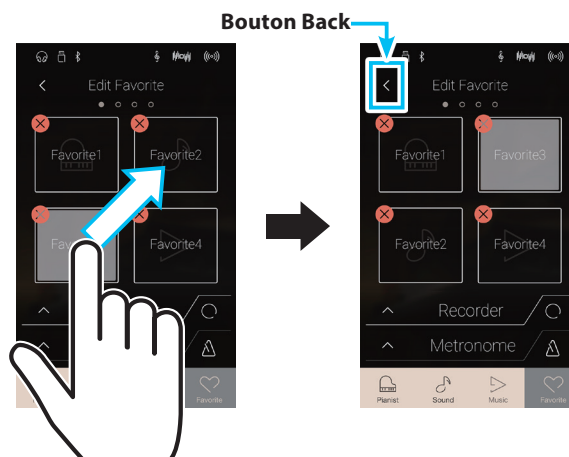

■ Fonction Startup with Favorite

Lorsque la fonction Startup with Favorite est activée, le piano numérique CA98/CA78 affiche l'écran Favorite au démarrage de l'instrument et la première mémoire Favorite est automatiquement sélectionnée.

1. Appuyez sur le bouton [Menu].

Le menu des réglages Favorite s'affiche.

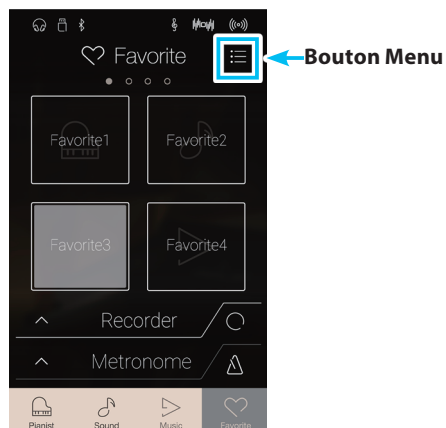

2. Appuyez sur les boutons « Startup with Favorite » [ON/OFF] pour activer cette fonction.

Au prochain démarrage de l'instrument, l'écran Favorite sera affiché et la première mémoire Favorite sera automatiquement sélectionnée.

* Pour afficher une autre mémoire Favorite au démarrage, suivez les étapes ci-dessus pour la placer en première position.

* Pour utiliser le mode Pianist au démarrage, réglez la fonction « Startup with Favorite » sur Off.

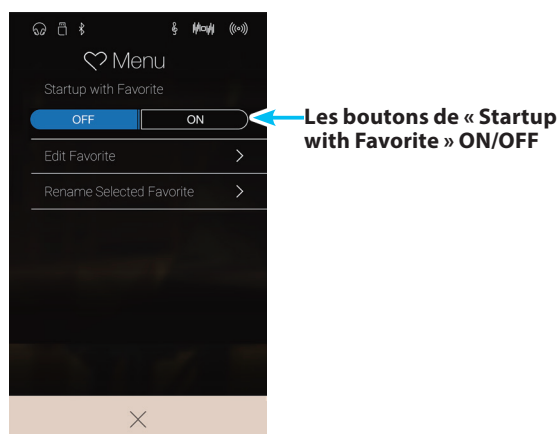

À propos des réglages

Le menu des modes Pianist et Sound présente de nombreuses options permettant de régler le fonctionnement et le son du piano numérique CA98/CA78. Ces réglages sont regroupés par catégorie, permettant ainsi d'accéder facilement aux commandes correspondantes. Les réglages disponibles varient en fonction du mode Pianist ou Sound en cours d'utilisation. Une fois modifiés, les réglages peuvent être sauvegardés dans l'une des 16 mémoires Favorite de l'instrument pour une utilisation instantanée.

1 Menu du mode Pianist

Le menu du mode Pianist comprend les réglages et fonctions suivants :

■ Réglages et fonction du mode Pianist

Setting menu	Description	Available Settings	Page no.
Ambiance	Permet de régler la sensation du son qui se déplace dans une salle virtuelle.	Type	p. 89
		Depth	p. 89
Virtual Technician	Permet d'ajuster les diverses caractéristiques du son de piano à queue simulé.	Touch Curve	p. 102
		Voicing	p. 104
		Damper Noise	p. 106
		Fall-back Noise	p. 111
		Hammer Delay	p. 112
		Minimum Touch	p. 114
		Key Volume	p. 120
		Half-Pedal Adjust	p. 122
		Soft Pedal Depth	p. 122
		Save to Sound	p. 101
Sound Settings	Permet d'ajuster les réglages associés au son global : volume des haut-parleurs, casque, entrées de ligne, etc.	Tone Control	p. 125
		Speaker Volume	p. 127
		Line In Level	p. 128
		Wall EQ (CA98 uniquement)	p. 129
		SHS Mode	p. 130
		Phones Type	p. 131
		Phones Volume	p. 132
System Settings	Permet d'ajuster les réglages associés au fonctionnement de l'instrument : connectivité Bluetooth et MIDI, fonctions USB, apparence du LCD, etc.	Bluetooth MIDI	p. 134
		Bluetooth Audio	p. 135
		Bluetooth Audio Volume	p. 136
		Rename File*	p. 137
		Delete File*	p. 138
		USB Format*	p. 139
		MIDI Channel	p. 142
		Send PGM#	p. 143
		Local Control	p. 143
		Transmit PGM# On/Off	p. 144
		Multi-timbral Mode	p. 145
		Channel Mute	p. 145
		LCD Contrast	p. 146
		Auto Display Off	p. 146
		Auto Power Off	p. 147
Factory Reset	p. 148		

* Les fonctions USB sont uniquement visibles lorsqu'une clé USB est connectée au piano numérique CA98/CA78.

■ Menu du mode Pianist

- 1 Ambiance type (Type d'ambiance)** (p. 89)
Balayez vers la gauche/droite ou appuyez sur les flèches pour modifier le type d'ambiance utilisé par le générateur de sons à rendu SK-EX.
L'ambiance se rapporte à la sensation du son qui se déplace dans une salle virtuelle.
- 2 Ambiance depth (Profondeur de l'ambiance)** (p. 89)
Appuyez longuement et faites glisser le curseur pour ajuster la profondeur/l'intensité de l'ambiance.
- 3 Pianist Demos (Morceaux de démonstration Pianist)** (p. 90)
Appuyez pour ouvrir l'écran Pianist Demos qui contient des morceaux de démonstration du générateur de sons à rendu SK-EX.
- 4 Virtual Technician (Technicien virtuel)** (p. 98)
Appuyez pour ouvrir le menu Virtual Technician.
Ce menu est utilisé pour ajuster les diverses caractéristiques du son de piano acoustique.
- 5 Sound Settings (Réglages du son)** (p. 123)
Appuyez pour ouvrir le menu Sound Settings.
Ce menu permet d'ajuster les différents réglages associés au son global de l'instrument.
- 6 System Settings (Réglages du système)** (p. 133)
Appuyez pour ouvrir le menu des réglages System.
Ce menu permet d'ajuster plusieurs réglages du système.
- 7 Store to Favorite (Stocker dans les favoris)** (p. 97)
Appuyez pour sauvegarder le son de piano actuel et les réglages associés dans une mémoire Favorite.
- 8 Close Menu (Fermer le menu)**
Appuyez pour fermer le menu et retourner à l'écran du mode Pianist.

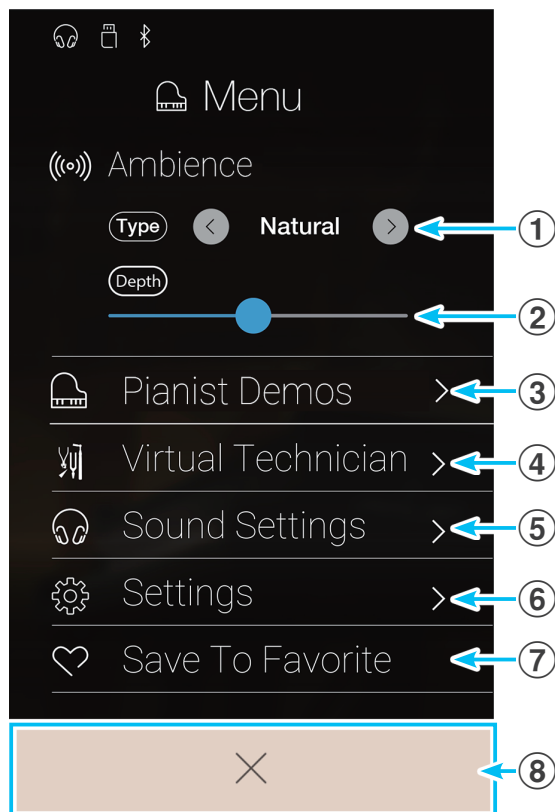

■ Régler le type et la profondeur d'ambiance

L'ambiance se rapporte à la sensation du son qui se déplace dans une salle virtuelle.

1. Balayez vers la gauche/droite ou appuyez sur les flèches pour modifier le type d'ambiance utilisé par le générateur de sons à rendu SK-EX.

* Le type d'ambiance peut être réglé à l'un des 10 types, énumérés ci-dessous.

2. Appuyez longuement et faites glisser le curseur pour ajuster la profondeur/l'intensité de l'ambiance.

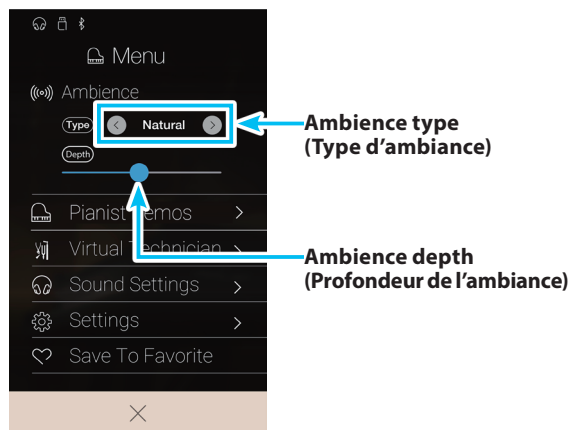

■ Types d'ambiance

Type d'ambiance	Description
Natural	Simule l'ambiance d'un milieu naturel.
Small Room	Simule l'ambiance/la réverbération d'une petite pièce.
Medium Room	Simule l'ambiance/la réverbération d'une pièce de grandeur moyenne.
Large Room	Simule l'ambiance/la réverbération d'une pièce plus grande.
Studio	Simule l'ambiance/la réverbération d'un studio d'enregistrement.
Wood Studio	Simule l'ambiance/la réverbération d'un studio en bois.
Mellow Lounge	Simule l'ambiance/la réverbération douce d'un salon.
Bright Lounge	Simule l'ambiance/la réverbération lumineuse d'un salon.
Live Stage	Simule l'ambiance/la réverbération d'une scène live.
Echo	Simule l'ambiance/la réverbération d'une chambre d'écho.

■ Écran Pianist Demos

Cet écran contient des morceaux de démonstration du générateur de sons à rendu SK-EX.

① Bouton Retour

Appuyez pour revenir au menu du mode Pianist.

② Piece title

Affiche le titre du morceau de démonstration actuel.

③ Bouton Précédent

Appuyez pour sélectionner et lire le morceau de démonstration précédent.

④ Bouton Lire/Arrêter

Appuyez sur ce bouton pour lire/interrompre la lecture du morceau de démonstration sélectionné.

⑤ Bouton Suivant

Appuyez pour sélectionner et lire le morceau de démonstration suivant.

* Une fois la lecture du morceau de démonstration terminée, la lecture du morceau suivant démarre automatiquement.

* Lorsque vous appuyez sur le bouton Retour pendant la lecture d'un morceau de démonstration, la lecture est interrompue.

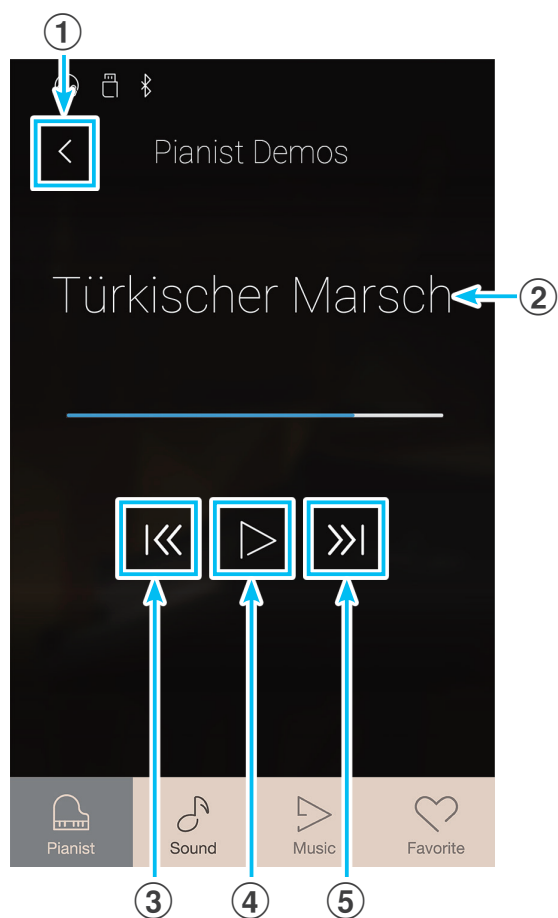

■ À propos des morceaux de démonstration de Pianist

	Titre du morceau	Compositeur
1	Polonaise en la bémol majeur, op. 53	Frédéric Chopin
2	Suite bergamasque - Prélude	Claude Debussy
3	La Marche Turque	Wolfgang Amadeus Mozart

■ Autres réglages du menu du mode Pianist

Pour plus d'informations concernant les autres réglages du menu du mode Pianist, veuillez consulter les pages ci-dessous :

Virtual Technician: page 98

Réglages du son: page 123

Réglages du système: page 133

2 Menu du mode Sound

Le menu du mode Sound comprend les réglages et fonctions suivants :

■ Réglages et fonction du mode Sound

Menu des réglages	Description	Réglages disponibles	Page no.
Reverb	Permet d'ajuster l'environnement acoustique d'une salle virtuelle.	Type	p. 95
		Depth	p. 95
Effects	Permet d'ajuster l'aspect tonal d'un son en appliquant différents effets.	Type	p. 96
		Settings	p. 96
Transpose	Permet d'ajuster le ton du clavier par intervalles d'un demi-ton.	Touche	p. 97
Keyboard Settings (non affiché lorsque le mode de clavier Single est sélectionné)	Permet d'ajuster plusieurs réglages associés aux modes de clavier Dual, Split et 4Hands.	Dual Balance, Layer Octave Shift, Layer Dynamics	p. 97
		Split Balance, Lower Octave Shift, Lower Pedal, Split Point	p. 97
		4Hands Balance, Right Octave Shift, Left Octave Shift, Split Point	p. 97
Virtual Technician	Permet d'ajuster les diverses caractéristiques du son de piano à queue simulé.	Mode Virtual Technician	p. 98
		Touch Curve	p. 102
		Voicing	p. 104
		Damper Resonance	p. 106
		Damper Noise	p. 106
		String resonance	p. 107
		Undamped String Resonance	p. 108
		Cabinet Resonance	p. 109
		Key-off Effect	p. 110
		Fall-back Noise	p. 111
		Hammer Delay	p. 112
		Topboard Simulation	p. 113
		Decay Time	p. 114
		Minimum Touch	p. 114
		Stretch Tuning	p. 115
		Temperament	p. 117
		Temperament Key	p. 119
		Key Volume	p. 120
		Half-Pedal Adjust	p. 122
		Soft Pedal Depth	p. 122
Save to Sound	p. 101		
Smart Mode Type	p. 98		

Menu des réglages	Description	Réglages disponibles	Page no.
Sound Settings	Permet d'ajuster les réglages associés au son global : volume des haut-parleurs, casque, entrées de ligne, etc.	Tuning	p. 124
		Damper Hold	p. 124
		Tone Control	p. 125
		Speaker Volume	p. 127
		Line In Level	p. 128
		Wall EQ (CA98 uniquement)	p. 129
		SHS Mode	p. 130
		Phones Type	p. 131
		Phones Volume	p. 132
System Settings	Permet d'ajuster les réglages associés au fonctionnement de l'instrument : connectivité Bluetooth et MIDI, fonctions USB, apparence du LCD, etc.	Bluetooth MIDI	p. 134
		Bluetooth Audio	p. 135
		Bluetooth Audio Volume	p. 136
		Rename File*	p. 137
		Delete File*	p. 138
		USB Format*	p. 139
		MIDI Channel	p. 142
		Send PGM#	p. 143
		Local Control	p. 143
		Transmit PGM# On/Off	p. 144
		Multi-timbral Mode	p. 145
		Channel Mute	p. 145
		LCD Contrast	p. 146
		Auto Display Off	p. 146
		Auto Power Off	p. 147
Factory Reset	p. 148		

* Les fonctions USB sont uniquement visibles lorsqu'une clé USB est connectée au piano numérique CA98/CA78.

■ Menu du mode Sound

- ① **Reverb settings (Réglages de réverbération)** (p. 95)
Appuyez pour ouvrir le menu des réglages Reverb.
Ce menu permet d'ajuster le type et la profondeur de réverbération.
- ② **Reverb ON/OFF (Activer/désactiver la réverbération)** (p. 95)
Appuyez pour activer et désactiver la réverbération.
- ③ **Effects settings (Réglages d'effets)** (p. 96)
Appuyez pour ouvrir le menu des réglages Effects.
Ce menu permet d'ajuster le type et la profondeur des effets.
- ④ **Effects ON/OFF (Activer/désactiver des effets)** (p. 96)
Appuyez pour activer et désactiver les effets.
- ⑤ **Transpose (Transposer)** (p. 97)
Appuyez longuement et faites glisser le curseur pour ajuster le ton du clavier par intervalles d'un demi-ton.
- ⑥ **Keyboard Settings (Réglages du clavier)** (p. 97)
Appuyez pour ouvrir le menu Keyboard Settings.
Ce menu permet d'ajuster les réglages des modes de clavier Dual, Split, et 4Hands.

* Cet élément n'est pas affiché lorsque le mode de clavier Single est sélectionné.
- ⑦ **Virtual Technician (Technicien virtuel)** (p. 98)
Appuyez pour ouvrir le menu Virtual Technician.
Ce menu est utilisé pour ajuster les diverses caractéristiques du son de piano acoustique.
- ⑧ **Sound Settings (Réglages du son)** (p. 123)
Appuyez pour ouvrir le menu Sound Settings.
Ce menu permet d'ajuster les différents réglages du son.
- ⑨ **System Settings (Réglages du système)** (p. 133)
Appuyez pour ouvrir le menu des réglages System.
Ce menu permet d'ajuster plusieurs réglages du système.
- ⑩ **Store to Favorite (Stocker dans les favoris)** (p. 97)
Appuyez pour sauvegarder le son actuel et les réglages associés dans une mémoire Favorite.
- ⑪ **Close Menu (Fermer le menu)**
Appuyez pour fermer le menu et retourner à l'écran du mode Pianist.

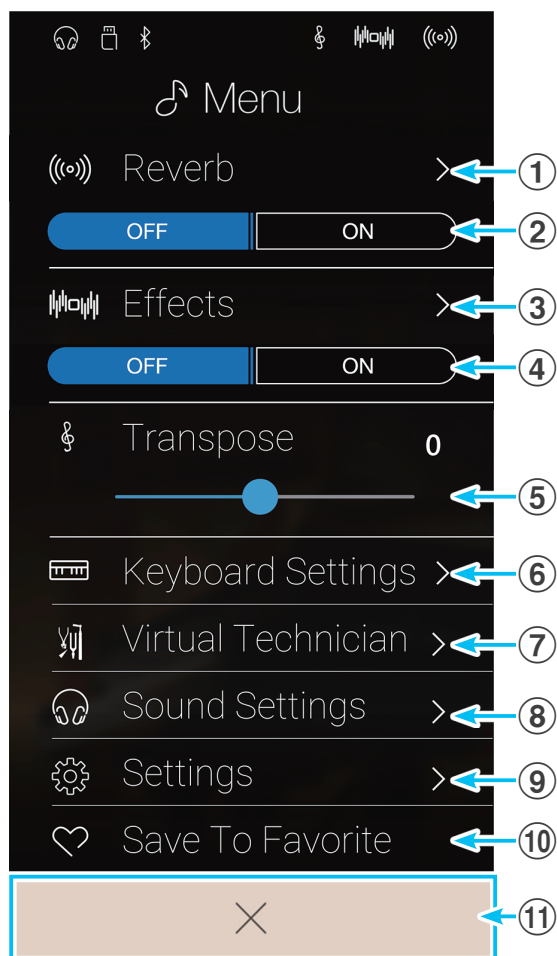

Ajuster les réglages Reverb

La réverbération se rapporte à l'environnement acoustique d'une salle virtuelle.

1. Appuyez sur les boutons [ON/OFF] pour activer ou désactiver la réverbération.

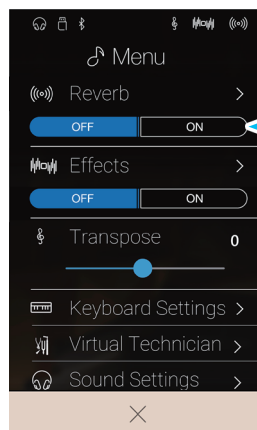

Boutons de Reverb ON/OFF (Activer/désactiver la réverbération)

2. Appuyez sur [Reverb] pour ouvrir le menu des réglages Reverb.

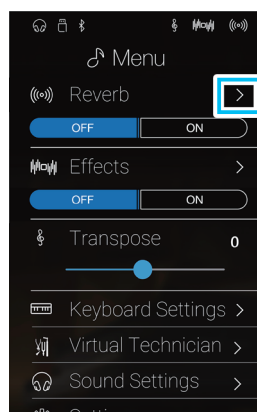

Bouton de Menu des réglages de réverbération

3. Balayez vers la gauche/droite ou appuyez sur les flèches pour modifier le type de réverbération.

* Le type de réverbération peut être réglé à l'un des 6 types, énumérés ci-dessous.

4. Appuyez longuement et faites glisser les deux curseurs pour ajuster la profondeur et la durée de la réverbération.

* La profondeur et la durée de réverbération peuvent être réglées dans une plage comprise entre 1 et 10.

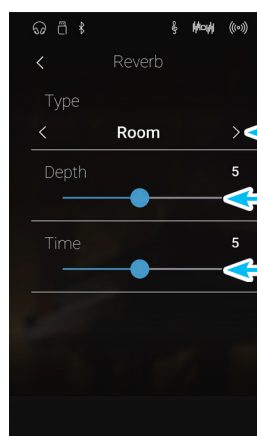

Type de réverbération

Curseur Depth

Curseur Time

Types de réverbération

Type de réverbération	Description
Room	Simule l'ambiance d'une petite salle de répétition.
Lounge	Simule l'ambiance d'un salon avec piano.
Small Hall	Simule l'ambiance d'un petit auditorium.
Concert Hall	Simule l'ambiance d'une salle de concert ou d'un théâtre.
Live Hall	Simule l'ambiance d'un auditorium ou d'une scène de concert.
Cathedral	Simule l'ambiance d'une grande cathédrale.

■ Ajuster les réglages Effect

Les effets modifient l'aspect tonal et la sensation du son d'un instrument.

1. Appuyez sur les boutons [ON/OFF] pour activer ou désactiver les effets.

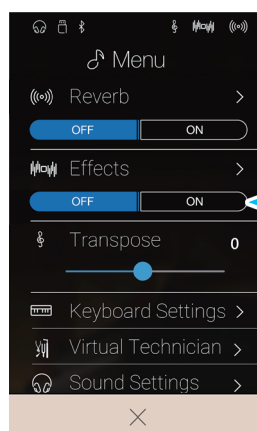

Boutons de Effects ON/OFF (Activer/désactiver des effets)

2. Appuyez sur [Effects] pour ouvrir le menu des réglages Effects.

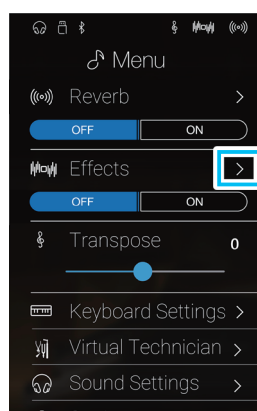

Bouton de Menu des réglages d'effets

3. Balayez vers la gauche/droite ou appuyez sur les flèches pour modifier le type d'effet.

* Le type d'effet peut être réglé à l'un des 24 types disponibles. Pour obtenir une liste complète des types d'effets disponibles, reportez-vous à la page 35.

4. Appuyez longuement et faites glisser les deux curseurs pour ajuster les réglages de l'effet.

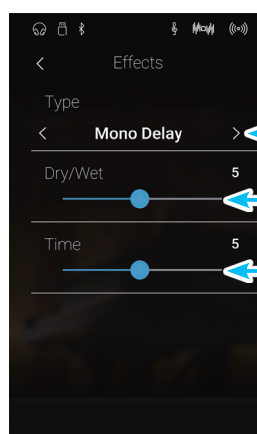

Type d'effet

Curseur Réglage 1

Curseur Réglage 2

■ Ajuster le paramètre Transpose

Le paramètre Transpose permet d'augmenter ou d'abaisser le ton audible du clavier de piano numérique CA98/CA78 par demi-tons. Ceci est surtout utile avec des instruments d'accompagnement accordés à différentes tonalités, ou lorsque vous devez jouer un morceau dans une tonalité différente de celle que vous avez apprise. Une fois transposée, vous pouvez jouer le morceau dans la clé originale, mais l'entendre dans une autre clé.

Appuyez longuement et faites glisser le curseur pour ajuster la valeur des réglages Transpose.

* La valeur de transposition peut être réglée dans une plage comprise entre -12 et +12.

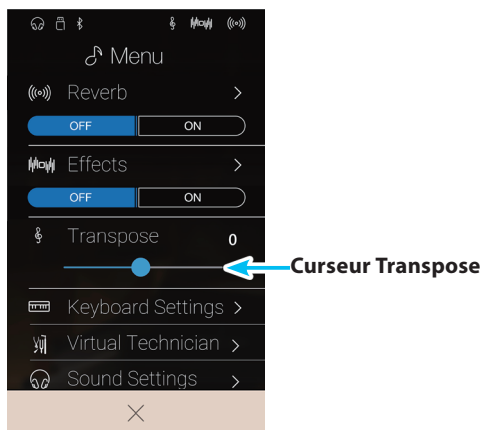

■ Ajuster les réglages Keyboard

Le menu des réglages Keyboard permet d'ajuster les réglages des modes de clavier Dual, Split, et 4Hands.

* Cet élément n'est pas affiché lorsque le mode de clavier Single est sélectionné.

Les réglages de ce menu varient en fonction du mode de clavier sélectionné. Pour plus d'informations concernant les différents modes de clavier et le réglage des paramètres correspondants, veuillez consulter les pages ci-dessous :

Mode de clavier Dual: page 27

Mode de clavier Split: page 29

Mode de clavier 4Hands: page 31

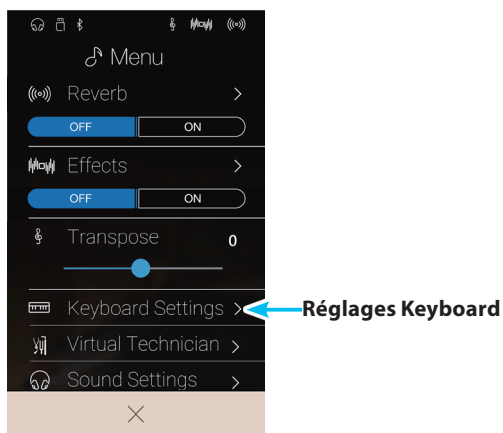

■ Fonction Store to Favorite

La fonction Store to Favorite permet de sauvegarder les réglages actuels de l'instrument dans une mémoire Favorite.

1. Appuyez sur [Store to Favorite].

L'écran Favorite Name s'affiche.

2. Saisissez un nom pour la mémoire Favorite à l'aide du clavier à l'écran, puis appuyez sur la touche enter pour valider la sauvegarde.

* Pour plus d'informations sur la fonction Favorite, reportez-vous à la page 80.

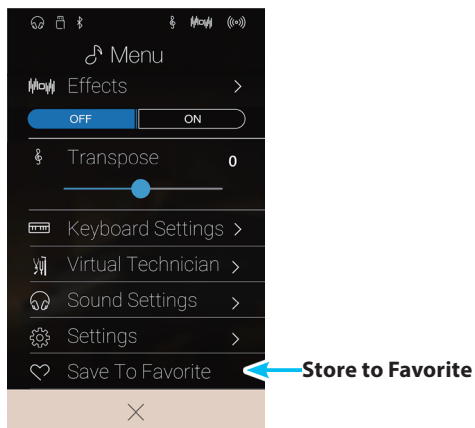

Virtual Technician

Le menu Virtual Technician présente de nombreux réglages permettant d'ajuster complètement le caractère du piano acoustique CA98/CA78. La fonction Virtual Technician peut être utilisée avec deux modes : Smart Mode et Advanced Mode.

Appuyez sur [Virtual Technician] pour ouvrir le menu Virtual Technician.

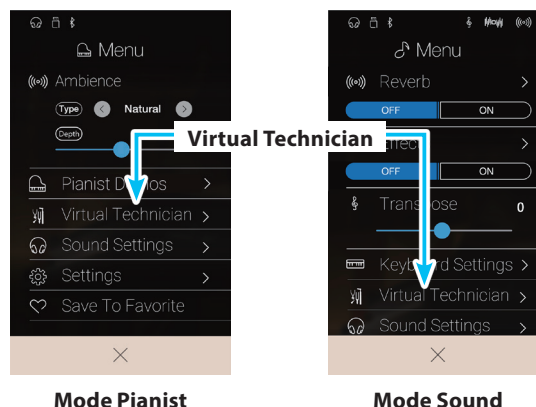

■ Mode Smart

En mode Smart, la fonction Virtual Technician effectue de nombreux réglages pour le musicien en se basant sur dix préréglages tels que Soft (doux) ou Strong (fort), Brilliant (brillant) ou Gloomy (sombre). Ce mode est recommandé pour les musiciens qui souhaitent profiter des différentes sonorités du piano sans avoir à chercher dans chaque paramètre du mode Advanced.

* Le mode Smart du Virtual Technician est uniquement disponible dans le mode Sound.

Appuyez sur le bouton [Smart] pour sélectionner le mode Smart du Virtual Technician.

① Bouton Retour

Appuyez pour revenir au menu du mode Sound.

② Virtual Technician mode select

Appuyez pour faire passer le Virtual Technician en mode Smart ou Advanced.

③ Smart Mode preset

Balayez vers la gauche/droite ou appuyez sur les flèches pour modifier le préréglage du mode Smart.

④ Smart Mode preset explanation

Affiche des informations concernant le préréglage du mode Smart actuellement sélectionné.

⑤ Save to Sound

Appuyez pour sauvegarder les réglages Virtual Technician actuels dans le son de l'instrument sélectionné.

* Vous pouvez également utiliser la fonction Favorite pour sauvegarder les réglages Virtual Technician favoris dans la mémoire. Pour plus d'informations, reportez-vous aux pages 82 et 99.

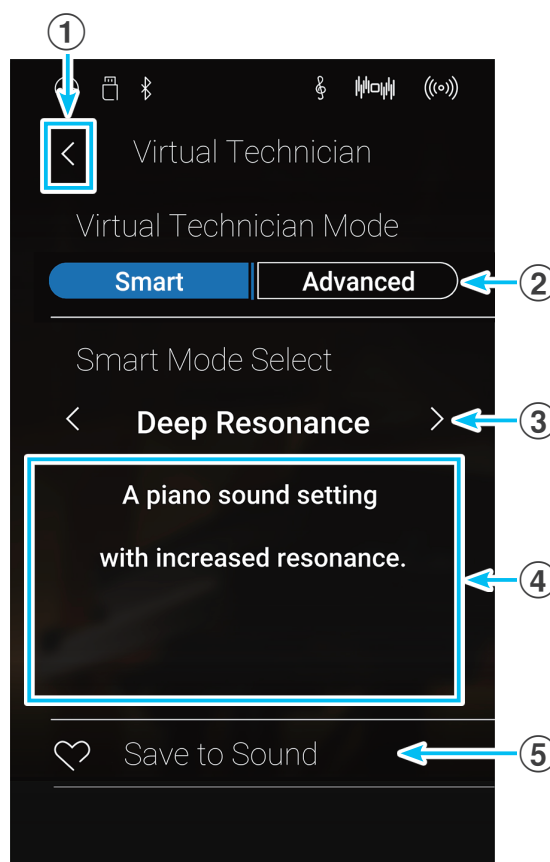

■ Modifier le préréglage du mode Smart

Ajuste le caractère global d'un son à l'aide d'un préréglage.

1. Balayez vers la gauche/droite ou appuyez sur les flèches pour modifier le préréglage du mode Smart.

L'aspect tonal du son du piano est modifié, et les informations concernant le préréglage du mode Smart sélectionné s'affichent dans la zone des explications.

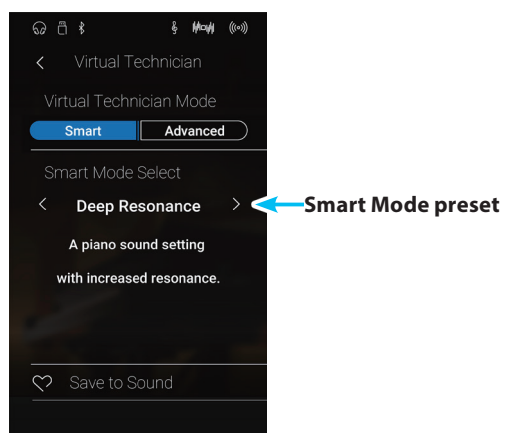

■ Sauvegarder le préréglage du mode Smart

Sauvegarde les réglages Virtual Technician actuels dans le son de l'instrument sélectionné.

1. Appuyez sur [Save to Sound].

Le préréglage du mode Smart du Virtual Technician est sauvegardé dans le son de l'instrument sélectionné et est automatiquement rappelé lorsque ce son est sélectionné.

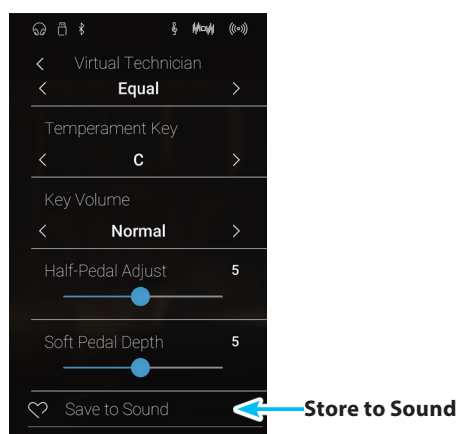

■ Mode Advanced

En mode Advanced, le musicien a le contrôle total sur chaque aspect de la configuration du piano, permettant des réglages précis de la puissance des marteaux, de la régulation du mécanisme, de la taille du cadre et de bien d'autres caractéristiques acoustiques. Ce mode est recommandé pour les musiciens qui souhaitent personnaliser tous les détails du son du piano pour l'adapter à leurs préférences personnelles.

En mode Sound, les réglages Virtual Technician peuvent être ajustés et stockés indépendamment pour chaque son et variation, permettant une flexibilité dans le contrôle des caractéristiques de chaque son du piano.

* Le mode Advanced du Virtual Technician est disponible dans les modes Pianist et Sound, mais certains réglages seront invisibles dans le mode Pianist.

* Les réglages du mode Advanced du Virtual Technician sont ajustés de façon indépendante dans les modes Pianist et Sound.

■ Réglages du mode Advanced du Virtual Technician

N°	Setting	Description	Pianist Mode	Default	Page no.
1	Touch Curve	Permet d'ajuster la sensibilité au toucher du clavier.	✓	Normal	p. 102
2	Voicing	Permet d'ajuster l'aspect tonal de l'instrument.	✓	Normal	p. 104
	User Voicing	Permet d'ajuster l'harmonisation individuelle de chacune des 88 touches.	✓	–	p. 105
3	Damper Resonance	Permet d'ajuster la résonance produite lorsque la pédale d'étouffoir est enfoncée.		5	p. 106
4	Damper Noise	Permet d'ajuster le son produit lorsque la pédale d'étouffoir est enfoncée.	✓	5	p. 106
5	String resonance	Permet d'ajuster la résonance produite lorsque les notes sont soutenues.		5	p. 107
6	Undamped Str. Res.	Permet d'ajuster la résonance produite par les cordes non étouffées les plus hautes.		5	p. 108
7	Cabinet Resonance	Permet d'ajuster la résonance produite par le cadre du piano.		1	p. 109
8	Key-off Effect	Permet d'ajuster le son produit lorsque les touches sont relâchées.		5	p. 110
9	Fall-back Noise	Permet d'ajuster le son produit lorsque le mécanisme des touches retombe.	✓	5	p. 111
10	Hammer Delay	Permet d'ajuster le retard de frappe du marteau sur les cordes lors d'un pianissimo.	✓	Off	p. 112
11	Topboard Simulation	Permet d'ajuster la position d'un couvercle de piano à queue.		Open 3	p. 113
12	Decay Time	Permet d'ajuster la durée de diminution du son du piano lorsque les touches sont enfoncées.		5	p. 114
13	Minimum Touch	Permet de régler la vitesse du jeu minimum requise pour produire un son.	✓	1	p. 114
14	Stretch Tuning	Permet d'ajuster le niveau d'accord étendu pour les tempéraments égaux.		Normal	p. 115
	User Tuning	Permet d'ajuster l'accordage individuel de chacune des 88 touches.		–	p. 116
15	Temperament	Permet d'ajuster le système d'accordage de façon à l'adapter à l'époque baroque ou à la Renaissance par exemple.		Equal Temp.	p. 117
	User Temperament	Permet d'ajuster l'accordage de chaque note de la gamme selon des tempéraments personnalisés.		–	p. 118
16	Temperament Key	Permet d'ajuster la clé du système d'accordage sélectionné.		C	p. 119
17	Key Volume	Permet d'ajuster l'équilibre de volume du clavier.	✓	Normal	p. 120
	User Key Volume	Permet d'ajuster le volume individuel de chacune des 88 touches.	✓	–	p. 121
18	Half-Pedal Adjust	Permet d'ajuster le point à partir duquel la pédale d'étouffoir prolonge les sons.	✓	5	p. 122
19	Soft Pedal Depth	Permet d'ajuster la profondeur/l'efficacité de la pédale douce.	✓	3	p. 122

■ Sauvegarder les réglages Virtual Technician

Sauvegarde les réglages Virtual Technician actuels dans le son de l'instrument sélectionné.

1. Appuyez sur [Save to Sound].

Les réglages actuels du Virtual Technician sont sauvegardés dans le son de l'instrument sélectionné et automatiquement rappelés lorsque ce son est sélectionné.

* En mode Pianist, vous pouvez utiliser la fonction Save to Sound pour rappeler automatiquement des réglages favoris au démarrage de l'instrument, sans avoir à utiliser les mémoires Favorite.

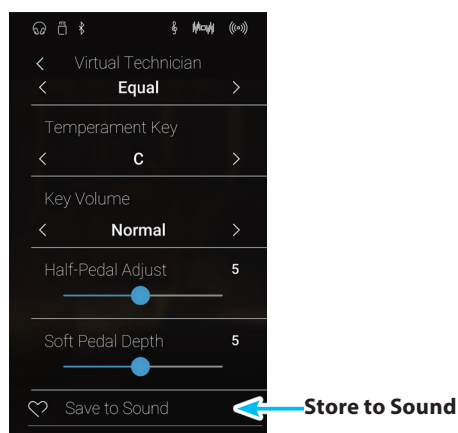

■ À propos des paramètres Virtual Technician stockés

Comme il est mentionné ci-dessus, en mode Sound, les paramètres Virtual Technician sont ajustés et stockés indépendamment pour chaque son. Cela permet d'ajuster différents paramètres Virtual Technician pour chaque son du piano. Par exemple, il peut être souhaitable de rendre le son du piano à queue de concert SK plus brillant que celui du piano à queue de concert EX, ou d'augmenter la résonance des étouffoirs, des cordes et du cadre du piano à queue SK-5, et de ne pas modifier le son du Pop Piano.

1 Touch Curve (Courbe de toucher)

Mode Pianist

Mode Sound

Comme un piano acoustique, le piano numérique CA98/CA78 produit un son plus fort quand le toucher est plus ferme, et un son plus doux quand le toucher est plus léger. Le volume et l'aspect tonal changent en fonction de la force et vitesse d'exécution - sur un piano numérique, ce système est appelé «sensibilité au toucher».

Le paramètre Touch Curve permet d'ajuster la sensibilité au toucher du clavier. Six réglages prédéfinis de courbe de toucher sont disponibles, avec un réglage User supplémentaire permettant aux interprètes de personnaliser la réponse de l'instrument pour l'adapter à leur style de jeu.

Le paramètre Normal par défaut est conçu pour recréer de manière précise le toucher d'un piano à queue de concert Kawai. Cependant, si la pression au clavier semble trop légère, ou si le fortissimo est obtenu trop facilement, il peut être souhaitable de sélectionner une courbe de toucher plus forte. De même, si la pression au clavier semble trop forte, ou si le fortissimo est trop difficile à obtenir, il peut être souhaitable de sélectionner une courbe de toucher plus légère.

* Ce paramètre Virtual Technician affecte tous les sons.

■ Types de courbe de toucher

Touch Curve	Description
Light +	Demande moins de fermeté pour obtenir une note forte. Pour les pianistes au toucher très délicat.
Light	Un volume élevé est produit même avec un toucher plus doux. Pour ceux dont la force de doigté est minimale. * Cette courbe est recommandée pour les enfants et les organistes.
Normal (par défaut)	Reproduit la sensibilité normale d'un piano acoustique.
Heavy	Exige un toucher plus ferme pour un volume élevé. Convient parfaitement aux musiciens avec plus de force dans les doigts.
Heavy +	Exige beaucoup plus de force de frappe pour obtenir un volume élevé.
Off (constant)	Un volume constant est produit, quelle que soit la force utilisée. * Cette courbe de toucher est prévue pour jouer les sons des instruments à plage dynamique fixe (par exemple, orgue et clavecin).
User	Courbe de toucher personnalisée, créée pour correspondre au style de jeu personnel d'un individu.

■ Graphique de courbe de toucher

L'illustration ci-dessous représente les différents réglages Touch Curve.

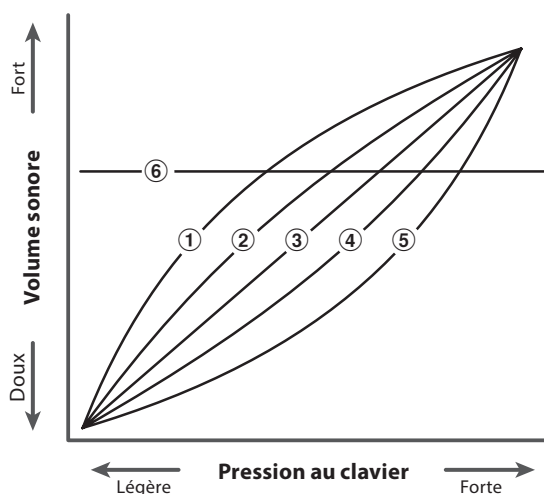

N°	Touch Curve
①	Light +
②	Light
③	Normal (par défaut)
④	Heavy
⑤	Heavy +
⑥	Off (constant)

■ Modifier le type Touch Curve

Balayez vers la gauche/droite ou appuyez sur les flèches pour modifier le type de Touch Curve.

* Le type de Touch Curve peut être réglé à l'un des 7 types disponibles.

Le poids perçu du clavier change en fonction de la courbe de toucher sélectionnée.

* Toute modification apportée au paramètre Touch Curve est conservée jusqu'à la mise hors tension.

* Les réglages préférés du paramètre Touch Curve peuvent être stockés dans la mémoire du son (en mode Sound) ou dans une mémoire Favorite pour rappel ultérieur. Reportez-vous aux pages 82 et 101 pour plus de détails.

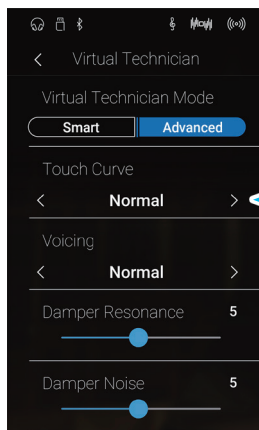

User Touch Curve

Mode Pianist

Mode Sound

La fonction User Touch Curve permet de créer automatiquement une courbe de toucher personnalisée en fonction de votre propre style de jeu.

■ Créer une User Touch Curve

1. Balayez vers la gauche/droite ou appuyez sur les flèches pour sélectionner le type de User Touch Curve.

2. Appuyez sur le bouton [Edit].

L'écran User Touch Curve s'affiche.

3. Appuyez sur le bouton [Start].

4. Permet de jouer du piano de manière dynamique de très doux à très fort, afin de permettre à l'instrument d'analyser la technique de jeu personnelle.

* Plusieurs tentatives peuvent s'avérer nécessaires pour créer une courbe de toucher utilisateur précise.

* Réduisez l'atténuateur de volume principal à la position la plus basse avant de créer la courbe de toucher utilisateur pour réduire toute distraction et améliorer ainsi votre précision.

5. Appuyez sur le bouton [Stop].

La nouvelle courbe de toucher utilisateur est stockée sous le type de toucher utilisateur et sélectionnée automatiquement.

6. Appuyez sur le bouton [Back] pour revenir au menu Virtual Technician.

* Si nécessaire, appuyez sur [Save to Sound] pour vous assurer que le type de toucher utilisateur reste effectif après la mise hors tension de l'instrument.

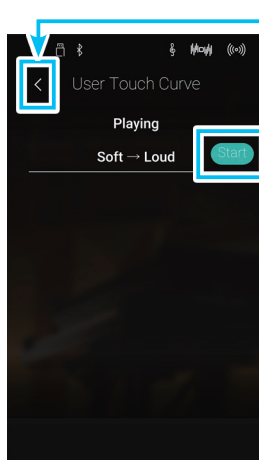
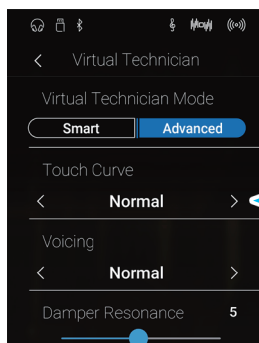

2 Voicing

Mode Pianist

Mode Sound

Sur un piano acoustique, la forme, la densité et la texture des marteaux influencent le caractère tonal du son de l'instrument. Les techniciens utilisent de nombreux outils tels que des aiguilles, des limes et des brosses pour manipuler les feutres des marteaux afin d'obtenir l'équilibre du caractère tonal sur tout le clavier.

Le paramètre Voicing permet de recréer différentes propriétés des marteaux, permettant l'ajustement de la tonalité générale du piano numérique CA98/CA78. Il existe six paramètres Voicing prédéfinis (appliqués de façon uniforme sur toutes les touches), plus un paramètre utilisateur qui permet aux musiciens de régler chaque touche individuellement.

Alors que le paramètre Voicing Normal est adapté à un large éventail de genres musicaux, il peut être souhaitable de sélectionner un ton plus doux et mélodieux pour des morceaux romantiques ou un ton plus brillant et agressif pour des styles modernes.

* Ce paramètre Virtual Technician affecte tous les sons.

Types d'harmonisation

Voicing	Description
Normal (par défaut)	Reproduit l'aspect tonal d'un piano acoustique dans toute la gamme dynamique.
Mellow 1	Produit un ton plus doux et mélodieux dans toute la gamme dynamique.
Mellow 2	Produit un ton encore plus doux que Mellow 1.
Dynamic	Produit un ton qui passe dramatiquement de doux à brillant, selon la force avec laquelle la touche est frappée.
Bright 1	Produit un ton brillant dans toute la gamme dynamique.
Bright 2	Produit un ton encore plus brillant que Bright 1.
User	Aspect tonal personnalisable permettant d'attribuer individuellement un ton à chaque touche.

Changement de type Voicing

Balayez vers la gauche/droite ou appuyez sur les flèches pour modifier le type de Voicing.

* Le type de Touch Curve peut être réglé à l'un des 7 types disponibles.

Le caractère tonal du son change en fonction du type de Voicing sélectionné.

* Toute modification apportée au paramètre Voicing est conservée jusqu'à la mise hors tension.

* Les réglages préférés du paramètre Voicing peuvent être stockés dans la mémoire du son (en mode Sound) ou dans une mémoire Favorite pour rappel ultérieur. Reportez-vous aux pages 82 et 101 pour plus de détails.

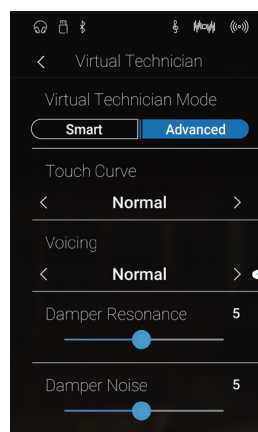

Type Voicing

User Voicing (Harmonisation utilisateur)

Mode Pianist

Mode Sound

La fonction User Voicing permet d'attribuer individuellement un ton à chacune des 88 touches.

Réglage de la fonction User Voicing

1. Balayez vers la gauche/droite ou appuyez sur les flèches pour sélectionner le type de User Voicing.

* En mode Sound, le réglage User Voicing est créé et stocké indépendamment pour chaque son.

2. Appuyez sur le bouton [Edit].

L'écran User Voicing s'affiche.

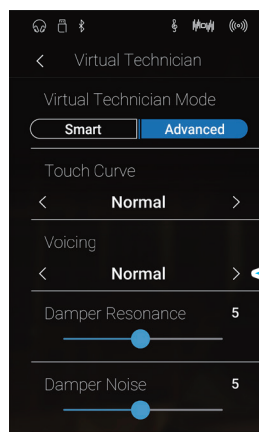

3. Appuyez sur [Key] puis appuyez sur la touche souhaitée du clavier à ajuster.

La touche sélectionnée doit être affichée.

4. Appuyez longuement et faites glisser le curseur User Voicing pour ajuster l'harmonisation de la touche sélectionnée.

* La valeur User Voicing peut être réglée dans une plage comprise entre -5 et +5, des valeurs plus basses produisant un son plus mélodieux et des valeurs plus élevées produisant un son plus brillant.

5. Appuyez sur le bouton [Back] pour revenir au menu Virtual Technician.

* Si nécessaire, appuyez sur [Save to Sound] pour vous assurer que le type de User Voicing reste effectif après la mise hors tension de l'instrument.

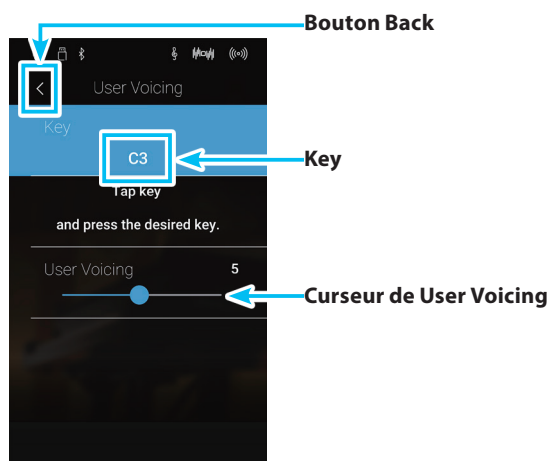

3 Damper Resonance (Résonance d'étouffoirs)

Mode Sound

Le fait d'appuyer sur la pédale d'étouffoir d'un piano acoustique relève tous les étouffoirs, ce qui permet aux cordes de vibrer librement. Lorsqu'une note ou un accord est joué(e) sur le piano et que la pédale de sustain est actionnée, les cordes des notes jouées vibrent, tout comme celles d'autres notes qui vibrent en résonance sympathique.

Le piano numérique CA98/CA78 recrée ce phénomène, avec le paramètre Damper Resonance permettant d'ajuster le volume de ce son de résonance.

* Ce réglage Virtual Technician n'affecte que les sonorités de piano acoustique.

■ Réglage du volume Damper Resonance

Appuyez longuement et faites glisser le curseur pour diminuer ou augmenter le volume du paramètre Damper Resonance.

- * Le volume de Damper Resonance peut être ajusté dans la plage Off, 1~10, des valeurs plus élevées produisant un effet plus puissant.
- * Toute modification apportée au paramètre Damper Resonance est conservée jusqu'à la mise hors tension.
- * Les réglages préférés du paramètre Damper Resonance peuvent être stockés dans la mémoire du son (en mode Sound) ou dans une mémoire Favorite pour rappel ultérieur. Reportez-vous aux pages 82 et 101 pour plus de détails.

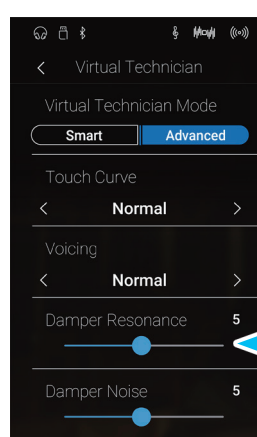

Curseur de Damper Resonance

4 Damper Noise (Bruit des étouffoirs)

Mode Pianist

Mode Sound

Quand la pédale des étouffoirs d'un piano acoustique est enfoncée et relâchée, on entend souvent le son de la tête d'étouffoir touchant et relâchant les cordes.

Le piano numérique CA98/CA78 reproduit ce son, avec le paramètre Damper Noise permettant d'ajuster le volume de ce son. La vitesse à laquelle la pédale des étouffoirs est enfoncée influence l'importance du bruit des étouffoirs, le son étant très prononcé lorsque celle-ci est enfoncée avec force.

* Ce réglage Virtual Technician n'affecte que les sons de piano acoustique.

■ Réglage de volume Damper Noise

Appuyez longuement et faites glisser le curseur pour diminuer ou augmenter le volume du paramètre Damper Noise.

- * Le volume de Damper Noise peut être ajusté dans la plage Off, 1~10, des valeurs plus élevées produisant un effet plus puissant.
- * Toute modification apportée au paramètre Damper Noise est conservée jusqu'à la mise hors tension.
- * Les réglages préférés du paramètre Damper Noise peuvent être stockés dans la mémoire du son (en mode Sound) ou dans une mémoire Favorite pour rappel ultérieur. Reportez-vous aux pages 82 et 101 pour plus de détails.

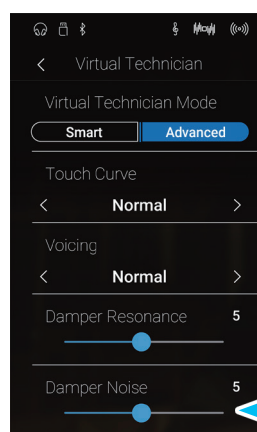

Curseur de Damper Noise

5 String Resonance (Résonance des cordes)

Mode Sound

La résonance des cordes fait référence à un phénomène présent dans les pianos acoustiques et qui veut que les cordes de notes tenues résonnent «en sympathie» avec d'autres notes de même harmonie.

Le piano numérique CA98/CA78 recrée ce phénomène, avec le paramètre String Resonance permettant d'ajuster le volume de cette résonance.

* Ce réglage Virtual Technician n'affecte que les sonorités de piano acoustique.

■ Démonstration de résonance des cordes

Pour une expérience de ce phénomène de résonance des cordes, maintenez doucement enfoncée la touche C comme indiqué dans l'illustration ci-dessous, puis appuyez sur une des touches signalées avec le symbole ●. En plus du son de chaque note jouée, on peut aussi entendre les cordes de la première touche 'C' qui résonnent en «sympathie», en démontrant ainsi la fonction String Resonance.

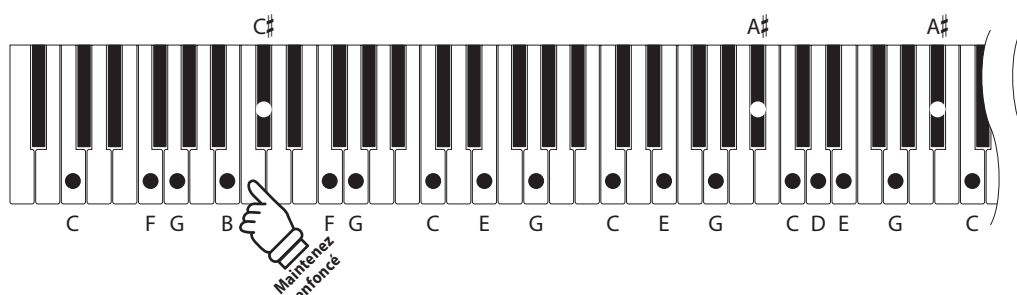

■ Réglage du volume String Resonance

Appuyez longuement et faites glisser le curseur pour diminuer ou augmenter le volume du paramètre String Resonance.

- * Le volume de String Resonance peut être ajusté dans la plage Off, 1~10, des valeurs plus élevées produisant un effet plus puissant.
- * Toute modification apportée au paramètre String Resonance est conservée jusqu'à la mise hors tension.
- * Les réglages préférés du paramètre String Resonance peuvent être stockés dans la mémoire du son (en mode Sound) ou dans une mémoire Favorite pour rappel ultérieur. Reportez-vous aux pages 82 et 101 pour plus de détails.

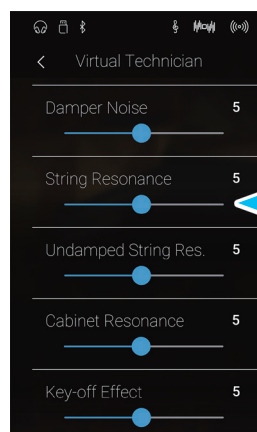

Curseur de String Resonance

6 Undamped String Resonance (Résonance non étouffée des cordes) Mode Sound

Les étouffoirs d'un piano acoustique couvrent la quasi totalité des touches du clavier. Les 18 touches les plus hautes (environ une octave et demie) ne possèdent pas d'étouffoirs : les plus petites cordes correspondant aux notes aiguës diminuent rapidement et n'ont donc pas besoin d'être étouffées.

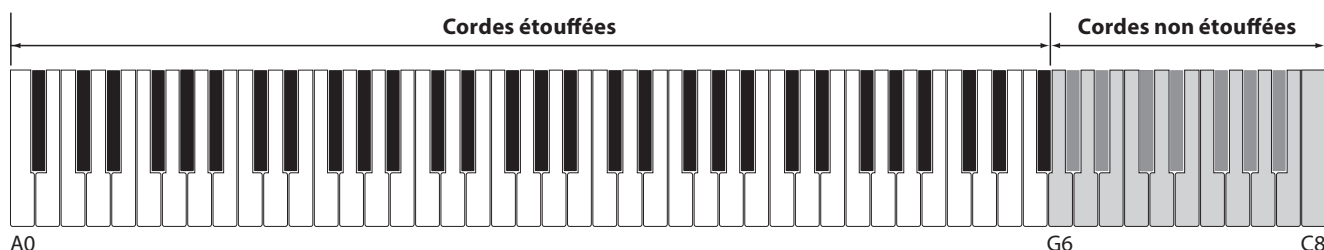

De ce fait, les cordes non étouffées de ces notes aiguës peuvent vibrer librement en résonance sympathique avec les notes des touches plus basses (que la pédale soit enfoncée ou relâchée), contribuant ainsi à la richesse du son en apportant des harmoniques et une couleur tonale.

Le piano numérique CA98/CA78 recrée ce phénomène, avec le paramètre Undamped String Resonance permettant d'ajuster le volume de cette résonance.

* Ce réglage Virtual Technician affecte uniquement les sons du piano acoustique.

■ Réglage du volume Undamped String Resonance

Appuyez longuement et faites glisser le curseur pour diminuer ou augmenter le volume du paramètre Undamped String Resonance.

* Le volume de Undamped String Resonance peut être ajusté dans la plage Off, 1~10, des valeurs plus élevées produisant un effet plus puissant.

* Toute modification apportée au paramètre Undamped String Resonance est conservée jusqu'à la mise hors tension.

* Les réglages préférés du paramètre Undamped String Resonance peuvent être stockés dans la mémoire du son (en mode Sound) ou dans une mémoire Favorite pour rappel ultérieur. Reportez-vous aux pages 82 et 101 pour plus de détails.

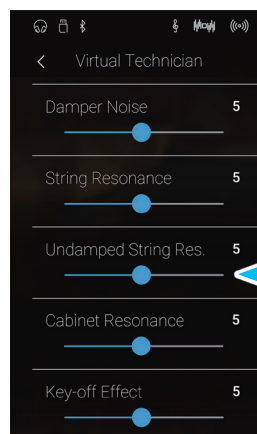

Curseur de Undamped String Resonance

7 Cabinet Resonance (Résonance du cadre)

Mode Sound

Alors que l'essentiel du son d'un piano acoustique est produit par les cordes en vibration qui transmettent leur énergie à travers la table d'harmonie en épicéa, le cadre de l'instrument influence de nombreuses caractéristiques tonales subtiles qui enrichissent l'expérience de jeu et d'écoute. Le plateau du clavier, la ceinture intérieure et extérieure, la plaque en acier et les poutres ont tous une influence dans la diffusion de l'énergie sonore, ce qui donne l'impression que le piano vit et respire.

Le piano numérique CA98/CA78 recrée ces caractéristiques acoustiques naturelles avec le paramètre Cabinet Resonance permettant d'ajuster le volume de cette résonance.

* Ce réglage Virtual Technician affecte uniquement les sons du piano acoustique.

■ Réglage du volume Cabinet Resonance

Appuyez longuement et faites glisser le curseur pour diminuer ou augmenter le volume du paramètre Cabinet Resonance.

- * Le volume de Cabinet Resonance peut être ajusté dans la plage 1 à 10, des valeurs plus élevées produisant un effet plus puissant.
- * Toute modification apportée au paramètre Cabinet Resonance est conservée jusqu'à la mise hors tension.
- * Les réglages préférés du paramètre Cabinet Resonance peuvent être stockés dans la mémoire du son (en mode Sound) ou dans une mémoire Favorite pour rappel ultérieur. Reportez-vous aux pages 82 et 101 pour plus de détails.

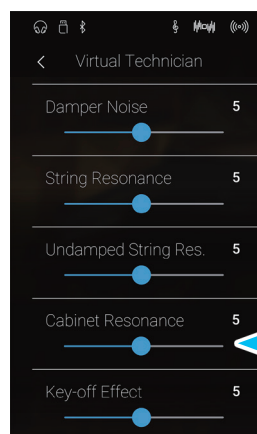

Curseur de Cabinet Resonance

8 Key-off Effect (Effet de relâchement)

Mode Sound

Lorsque vous jouez du piano acoustique, surtout dans la région basse du clavier, si une touche est jouée avec force et relâchée rapidement, il est souvent possible d'entendre le son doux de l'étouffoir touchant les cordes juste avant l'arrêt des vibrations.

En outre, la rapidité avec laquelle les touches se relèvent affecte aussi le caractère du son. Par exemple, lors du relèvement rapide des touches (par exemple, jeu staccato), la portion 'relâchement' du son est sensiblement plus brève que lors du relèvement lent (par exemple, jeu légato).

Le piano numérique CA98/CA78 reproduit les deux caractéristiques, le paramètre Key-off Effect permettant le réglage de volume du son de relâchement ainsi que l'activation/désactivation de la détection de rapidité de relâchement des touches.

* Ce réglage Virtual Technician affecte les sons de piano acoustique et électrique.

■ Réglage du volume Key-off Effect

Appuyez longuement et faites glisser le curseur pour diminuer ou augmenter le volume du paramètre Key-off Effect.

- * Le volume de Key-off Effect peut être ajusté dans la plage Off, 1~10, des valeurs plus élevées produisant un effet plus puissant.
- * Quand le paramètre Key-Off Effect est sur Off, la détection de rapidité de relâchement des touches est également désactivée, et la rapidité avec laquelle les touches se relèvent n'affecte pas le caractère du son.
- * Toute modification apportée au paramètre Key-off Effect est conservée jusqu'à la mise hors tension.
- * Les réglages préférés du paramètre Key-off Effect peuvent être stockés dans la mémoire du son (en mode Sound) ou dans une mémoire Favorite pour rappel ultérieur. Reportez-vous aux pages 82 et 101 pour plus de détails.

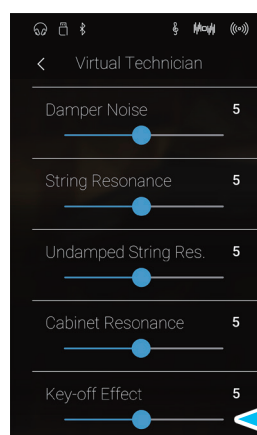

← Curseur de Key-off Effect

9 Fall Back Noise (Bruit de retombée)

Mode Pianist

Mode Sound

Lorsque vous jouez du piano acoustique, il est souvent possible d'entendre le son doux du retour de mécanique de clavier à la position neutre dès qu'une touche est relâchée.

Le piano numérique CA98/CA78 reproduit ce son, le paramètre Fall-back Noise permettant d'ajuster le volume de ce son.

Alors que la valeur par défaut est destinée à simuler le volume naturel des touches lorsqu'elles reviennent dans leur position neutre, il peut être parfois souhaitable d'ajuster le volume de ce son. Par exemple, le volume peut être baissé pour les morceaux délicats dans lesquelles le bruit de retombée est trop important.

* Ce réglage de paramètre Virtual Technician affecte les sons de piano acoustique et clavecin.

■ Réglage de volume Fall-back Noise

Appuyez longuement et faites glisser le curseur pour diminuer ou augmenter le volume du paramètre Fall-back Noise.

- * Le volume de Fall-back Noise peut être ajusté dans la plage Off, 1~10, des valeurs plus élevées produisant un effet plus puissant.
- * Toute modification apportée au paramètre Fall-back Noise est conservée jusqu'à la mise hors tension.
- * Les réglages préférés du paramètre Fall-back Noise peuvent être stockés dans la mémoire du son (en mode Sound) ou dans une mémoire Favorite pour rappel ultérieur. Reportez-vous aux pages 82 et 101 pour plus de détails.

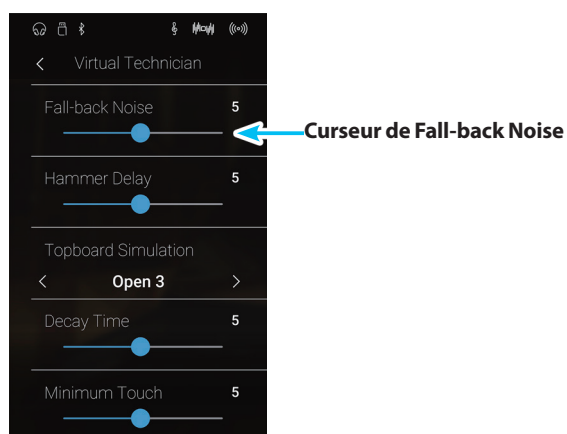

10 Hammer Delay (Retard de marteau)

Mode Pianist

Mode Sound

Lorsque vous jouez des passages pianissimo sur un piano acoustique, il peut y avoir un délai perceptible entre le moment où vous appuyez sur une touche et la frappe du marteau sur les cordes,

Si vous le désirez, le piano numérique CA98/CA78 peut recréer ce retard, avec le paramètre Hammer Delay permettant d'ajuster la durée du retard.

Alors que la valeur par défaut Off est destinée à reproduire le son d'un piano à queue de concert bien réglé, avec une connexion immédiate entre le clavier et les marteaux, certains musiciens préféreront utiliser un retard moins important afin d'imiter différents types de pianos ou d'instruments avec une mécanique de clavier légèrement usée.

* Ce réglage de paramètre Virtual Technician n'affecte que les sonorités de piano acoustique.

■ Réglage de valeur Hammer Delay

Appuyez longuement et faites glisser le curseur pour diminuer ou augmenter la valeur du paramètre Hammer Delay.

- * La valeur de Hammer Delay peut être ajustée dans la plage Off, 1~10, des valeurs plus élevées produisant un retard plus important.
- * Toute modification apportée au paramètre Hammer Delay est conservée jusqu'à la mise hors tension.
- * Les réglages préférés du paramètre Hammer Delay peuvent être stockés dans la mémoire du son (en mode Sound) ou dans une mémoire Favorite pour rappel ultérieur. Reportez-vous aux pages 82 et 101 pour plus de détails.

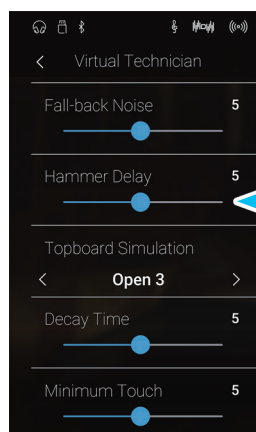

Curseur de Hammer Delay

11 Topboard Simulation (Simulation de couvercle)

Mode Sound

Lorsque vous jouez du piano à queue acoustique, la position du couvercle de l'instrument affecte à la fois le volume et l'ouverture du ton produit. Quand le couvercle est ouvert au maximum, les ondes sonores sont reflétées sur la surface du couvercle verni et projetées dans la salle. Un couvercle fermé à l'effet contraire et produit une sonorité plus sombre et plus opaque.

Le piano numérique CA98/CA78 tente de simuler ces caractéristiques, avec quatre positions différentes du couvercle.

* Ce réglage de paramètre Virtual Technician n'affecte que les sonorités de piano acoustique.

■ Positions de couvercle

Position de couvercle	Description
Open 3 (par défaut)	Simule le caractère d'un couvercle ouvert au maximum, pour une projection de son maximum.
Open 2	Simule le caractère d'un couvercle à moitié ouvert, pour une projection de son plus réduite.
Open 1	Simule le caractère d'un couvercle partiellement ouvert, pour une projection de son limitée.
Closed	Simule le caractère d'un couvercle fermé, pour une projection de son minimum.

■ Changement de position de couvercle

Balayez vers la gauche/droite ou appuyez sur les flèches pour modifier la position du couvercle.

* Le couvercle peut être réglé dans l'une des 4 positions disponibles.

Le caractère tonal du son change en fonction de la position du couvercle sélectionnée.

* Toute modification apportée au paramètre Topboard est conservée jusqu'à la mise hors tension.

* Les réglages préférés du paramètre Topboard peuvent être stockés dans la mémoire du son (en mode Sound) ou dans une mémoire Favorite pour rappel ultérieur. Reportez-vous aux pages 82 et 101 pour plus de détails.

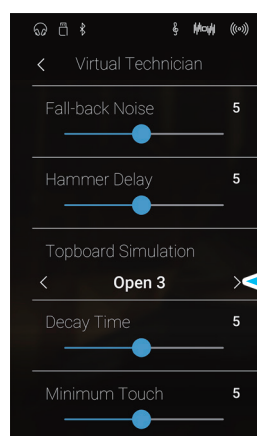

Position de couvercle

12 Decay Time (Temps de décroissance)

Mode Sound

Quand vous jouez du piano à queue acoustique, la longueur de l'instrument influence la vitesse à laquelle l'intensité des notes tenues décroît, les pianos à queue plus longs (c'est-à-dire, avec des cordes plus longues) étant caractérisés par des temps de décroissance plus longs.

Le piano numérique CA98/CA78 tente de simuler cette caractéristique, le paramètre Decay Time permettant d'ajuster la longueur de décroissance lorsque des touches sont enfoncées.

* Ce paramètre Virtual Technician affecte tous les sons.

■ Réglage de la valeur Decay Time

Appuyez longuement et faites glisser le curseur pour diminuer ou augmenter la valeur du paramètre Decay Time.

- * La valeur Decay Time peut être ajustée dans la plage 1 à 10, des valeurs plus élevées produisant un temps de décroissance plus important.
- * Toute modification apportée au paramètre Decay Time est conservée jusqu'à la mise hors tension.
- * Les réglages préférés du paramètre Decay Time peuvent être stockés dans la mémoire du son (en mode Sound) ou dans une mémoire Favorite pour rappel ultérieur. Reportez-vous aux pages 82 et 101 pour plus de détails.

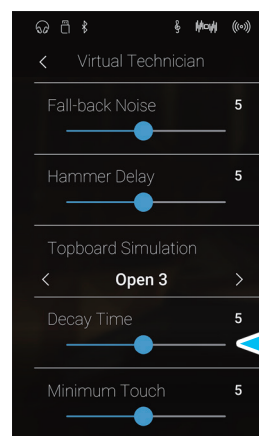

Curseur de Decay Time

13 Minimum Touch (Toucher minimum)

Mode Pianist

Mode Sound

Le paramètre Minimum Touch permet d'ajuster la vélocité de touche minimum requise pour produire un son. Par défaut, ce paramètre tente de recréer l'extrême sensibilité tactile d'un piano à queue de concert, permettant de produire un son très doux avec le toucher le plus délicat. Toutefois, il est parfois nécessaire de réduire cette sensibilité pour recréer la sensibilité d'un petit piano à queue ou d'un piano droit.

* Ce réglage Virtual Technician affecte les sons de piano acoustique et électrique.

■ Réglage de valeur Minimum Touch

Appuyez longuement et faites glisser le curseur pour diminuer ou augmenter la valeur du paramètre Minimum Touch.

- * La valeur de Minimum Touch peut être ajustée dans la plage 1~20, des valeurs plus élevées requérant une force de frappe plus importante pour produire un son. Par exemple, une valeur de 10 requiert de jouer sur le clavier à une vitesse de 10 ou plus pour produire un son.
- * Toute modification apportée au paramètre Minimum Touch est conservée jusqu'à la mise hors tension.
- * Les réglages préférés du paramètre Minimum Touch peuvent être stockés dans la mémoire du son (en mode Sound) ou dans une mémoire Favorite pour rappel ultérieur. Reportez-vous aux pages 82 et 101 pour plus de détails.

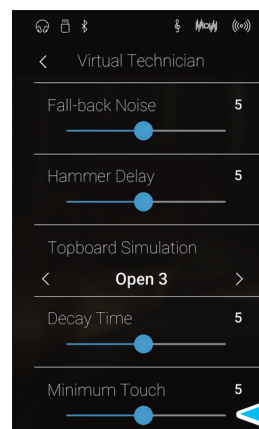

Curseur de Minimum Touch

14 Stretch Tuning (Accord étendu)

Mode Sound

L'accord étendu est une méthode d'accordage spécifique au piano utilisée par les experts en pianos acoustiques, où les octaves basses sont accordées légèrement plus bas et les octaves supérieures sont accordées légèrement plus haut pour imiter les harmoniques naturels d'un piano acoustique.

Le paramètre Stretch Tuning permet d'ajuster le degré d'étirement d'accord lors de la sélection du tempérament Equal ou de désactiver l'accord étendu. Il est possible également de créer des méthodes d'accordage personnalisées en ajustant le ton de chaque touche individuellement.

* Ce paramètre Virtual Technician affecte tous les sons.

■ Réglage de valeur du paramètre Stretch Tuning

Stretch Tuning	Description
Off	Accord étendu désactivé.
Normal (par défaut)	Accord étendu normal.
Wide	Accord étendu large.
User	Méthodes d'accordage définies par l'utilisateur, permettant d'ajuster le ton de chaque touche individuellement.

■ Changement de type Stretch Tuning

Balayez vers la gauche/droite ou appuyez sur les flèches pour modifier le type de Stretch Tuning.

* Le type de Stretch Tuning peut être réglé à l'un des 4 types disponibles.

Le caractère tonal du son change en fonction du type de Stretch Tuning sélectionné.

* Toute modification apportée au paramètre Stretch Tuning est conservée jusqu'à la mise hors tension.

* Les réglages préférés du paramètre Stretch Tuning peuvent être stockés dans la mémoire du son (en mode Sound) ou dans une mémoire Favorite pour rappel ultérieur. Reportez-vous aux pages 82 et 101 pour plus de détails.

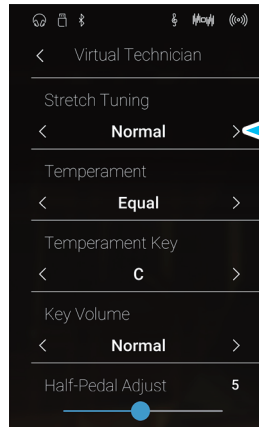

Type de Stretch Tuning

User Tuning

Mode Sound

La fonction User Tuning permet d'accorder individuellement chacune des 88 touches.

Réglage de la fonction User Tuning

1. Balayez vers la gauche/droite ou appuyez sur les flèches pour sélectionner le type de User Tuning.

* En mode Sound, le réglage User Tuning est créé et stocké indépendamment pour chaque son.

2. Appuyez sur le bouton [Edit].

L'écran User Tuning s'affiche.

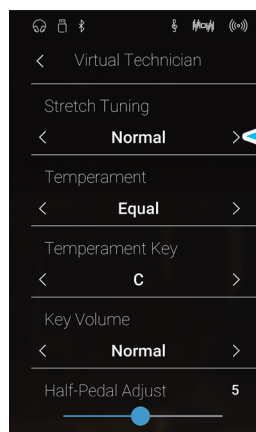

3. Appuyez sur [Key] puis appuyez sur la touche souhaitée du clavier à ajuster.

La touche sélectionnée doit être affichée.

4. Appuyez longuement et faites glisser le curseur User Tuning pour accorder la touche sélectionnée.

* La valeur User Tuning peut être réglée dans une plage comprise entre -50 et +50. Une valeur de +20 indique une augmentation d'accord de 20 centièmes.

5. Appuyez sur le bouton [Back] pour revenir au menu Virtual Technician.

* Si nécessaire, appuyez sur [Save to Sound] pour vous assurer que le type de User Tuning reste effectif après la mise hors tension de l'instrument.

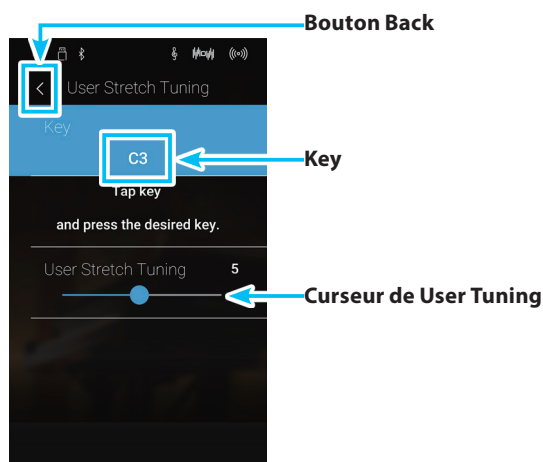

15 Temperament (Tempérament)

Mode Sound

Le paramètre Temperament permet de changer le système d'accordage utilisé par le piano numérique CA98/CA78 de la norme 'Equal Temperament' moderne à un des divers tempéraments rendus populaires pendant la Renaissance et le Baroque. Vous pouvez aussi créer des tempéraments personnalisés à l'aide de la fonction User Temperament.

* Ce paramètre Virtual Technician affecte tous les sons.

■ Types de tempérament

Type de tempérament	Description
Tempérament égal (par défaut) (Equal)	Ce tempérament est la méthode d'accordage la plus répandue. Il divise la gamme en douze demi-tons égaux. Ceci produit les mêmes intervalles dans les douze clés, et son avantage est la modulation infinie de la tonalité. Toutefois, la tonalité de chaque touche est moins caractéristique et aucun accord n'est en consonance pure.
Tempérament pur (Pure Major/Pure Minor)	Ce tempérament, qui élimine les dissonances des tierces et des quintes, est toujours répandu dans la musique chorale en raison de son harmonie parfaite. Toute modulation de clé produit des dissonances. * La clé du tempérament, et le réglage majeur/mineur, doivent correspondre correctement.
Tempérament pythagorien (Pythagorean)	Ce tempérament, qui utilise des rapports mathématiques pour éliminer la dissonance des quintes, est d'un usage très limité avec les accords, mais produit des lignes mélodiques très caractéristiques.
Tempérament mésotonique (Meantone)	Ce tempérament utilise une moyenne entre une tonalité majeure et une tonalité mineure pour éliminer la dissonance des tierces. Il a été conçu pour éliminer le manque de consonance qui se manifeste avec certaines quintes du tempérament Mersenne pur. Il produit des accords plus beaux que ceux du tempérament égal.
Tempérament Werckmeister (Werckmeister) Tempérament Kirnberger (Kirnberger)	Ces deux tempéraments se situent entre le Mésotonique (Meantone) et le Pythagorien (Pythagorean). Pour une musique présentant peu d'accidents, ces tempéraments produisent les beaux accords du Mésotonique mais, avec l'augmentation des accidents, ces tempéraments produisent les mélodies caractéristiques du tempérament Pythagorien. Il est utilisé surtout pour la musique classique écrite à l'époque Baroque, afin de lui redonner ses caractéristiques d'origine.
User Temperament (User)	Tempérament personnalisé, créé en relevant ou abaissant l'accord pour chaque note de la gamme.

■ Changement de type de tempérament

Balayez vers la gauche/droite ou appuyez sur les flèches pour modifier le type de tempérament.

- * Le type de Temperament peut être réglé à l'un des 8 types disponibles.
- * Toute modification apportée au paramètre Tempérament est conservée jusqu'à la mise hors tension.
- * Les réglages préférés du paramètre Tempérament peuvent être stockés dans la mémoire du son (en mode Sound) ou dans une mémoire Favorite pour rappel ultérieur. Reportez-vous aux pages 82 et 101 pour plus de détails.

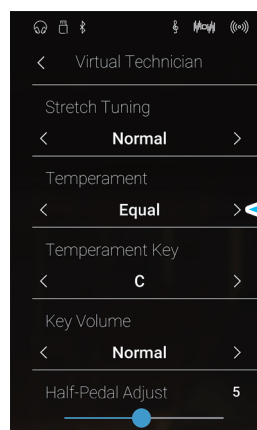

← Type de tempérament

User Temperament

Mode Sound

La fonction User Temperament permet de créer des tempéraments personnalisés.

■ Réglage de la fonction User Temperament

1. Balayez vers la gauche/droite ou appuyez sur les flèches pour sélectionner le type de User Temperament.
2. Appuyez sur le bouton [Edit].

L'écran User Temperament s'affiche.

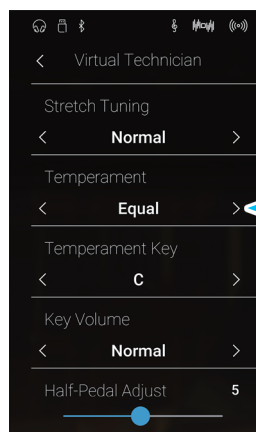

Type de tempérament

3. Appuyez sur [Key] puis appuyez sur la touche souhaitée du clavier à ajuster.

La touche sélectionnée doit être affichée.

4. Appuyez longuement et faites glisser le curseur User Temperament pour régler la valeur de la touche sélectionnée.

* La valeur User Temperament peut être réglée dans la plage -50~+50. Une valeur de +20 indique une augmentation d'accord de 20 centièmes.

5. Appuyez sur le bouton [Back] pour revenir au menu Virtual Technician.

* Si nécessaire, appuyez sur [Save to Sound] pour vous assurer que le type de User Temperament reste effectif après la mise hors tension de l'instrument.

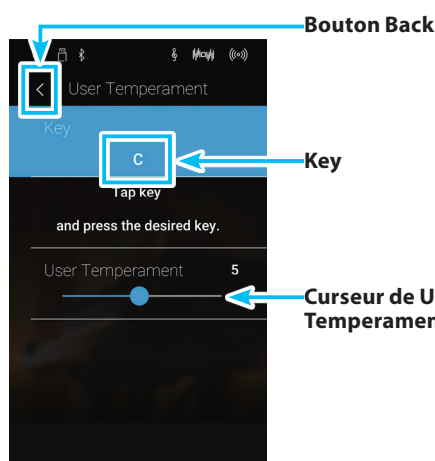

Bouton Back

Key

Curseur de User Temperament

16 Temperament Key (Clé de tempérament)

Mode Sound

Le paramètre Temperament Key permet de spécifier la clé du tempérament sélectionné. Lors de l'emploi d'un tempérament autre que «Equal», utilisez ce paramètre pour spécifier la tonalité du morceau.

* Ce paramètre Virtual Technician affecte tous les sons.

* Ce réglage affecte uniquement l'équilibre du système d'accordage. L'accordage du clavier ne change pas.

■ Changement du type de Temperament Key

Balayez vers la gauche/droite ou appuyez sur les flèches pour changer de clé de tempérament.

* La clé de tempérament peut être réglée dans une plage de C à B.

* Toute modification apportée au paramètre Temperament Key est conservée jusqu'à la mise hors tension.

* Les réglages préférés du paramètre Temperament Key peuvent être stockés dans la mémoire du son (en mode Sound) ou dans une mémoire Favorite pour rappel ultérieur. Reportez-vous aux pages 82 et 101 pour plus de détails.

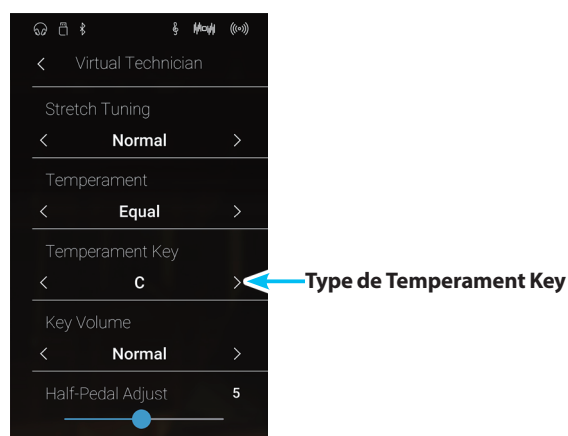

17 Key Volume (Volume de touche)

Mode Pianist

Mode Sound

Le paramètre Key Volume permet de baisser subtilement le volume de différentes régions du clavier. Il existe quatre réglages prédéfinis, plus un paramètre utilisateur qui permet aux musiciens de régler de façon subtile chaque touche individuellement.

Alors que le paramètre de volume de touche par défaut Normal est adapté à un large éventail de genres musicaux, il peut être souhaitable d'essayer différents réglages prédéfinis ou d'utiliser le paramètre utilisateur pour augmenter ou baisser le volume de chaque touche individuellement.

* Ce paramètre Virtual Technician affecte tous les sons.

■ Types de Key Volume

Key Volume	Description
Normal (par défaut)	Volume équilibré sur tout le clavier.
High Damping	Réduit progressivement le volume du clavier vers la région haute.
Low Damping	Réduit progressivement le volume du clavier vers la région basse.
High & Low Damping	Réduit progressivement le volume du clavier des régions haute et basse.
Center Damping	Réduit progressivement le volume du clavier de la région centrale.
User	Volume du clavier défini par l'utilisateur, permettant d'ajuster le volume de chaque touche individuellement.

■ Changement du type de Key Volume

Balayez vers la gauche/droite ou appuyez sur les flèches pour modifier le type de Key Volume.

- * Le type de Key Volume peut être réglé à l'un des 6 types disponibles.
- * Toute modification apportée au paramètre Key Volume est conservée jusqu'à la mise hors tension.
- * Les réglages préférés du paramètre Key Volume peuvent être stockés dans la mémoire du son (en mode Sound) ou dans une mémoire Favorite pour rappel ultérieur. Reportez-vous aux pages 82 et 101 pour plus de détails.

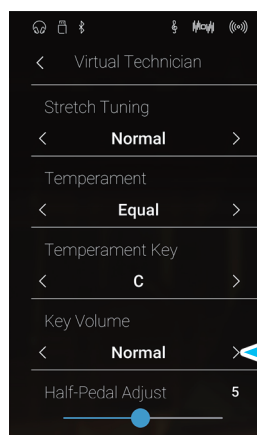

← Type de Key Volume

User Key Volume (Volume de touche utilisateur)

Mode Pianist

Mode Sound

Le paramètre User Key Volume permet de régler individuellement le volume de chacune des 88 touches.

■ Réglage de la fonction User Key Volume

1. Balayez vers la gauche/droite ou appuyez sur les flèches pour sélectionner le type de User Key Volume.

* Le réglage User Key Volume est créé et stocké indépendamment pour chaque son.

2. Appuyez sur le bouton [Edit].

L'écran User Key Volume s'affiche.

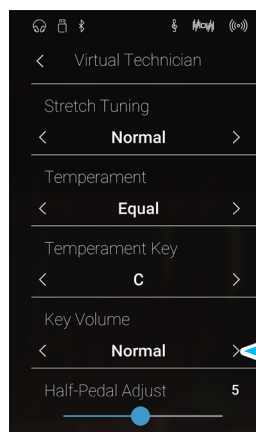

3. Appuyez sur [Key] puis appuyez sur la touche souhaitée du clavier à ajuster.

La touche sélectionnée doit être affichée.

4. Appuyez longuement et faites glisser le curseur User Key Volume pour régler la valeur de la touche sélectionnée.

* La valeur User Key Volume peut être réglée dans une plage comprise entre -50~+50, des valeurs plus basses permettant de baisser le son et des valeurs plus élevées permettant d'augmenter le son.

5. Appuyez sur le bouton [Back] pour revenir au menu Virtual Technician.

* Si nécessaire, appuyez sur [Save to Sound] pour vous assurer que le type de User Key Volume reste effectif après la mise hors tension de l'instrument.

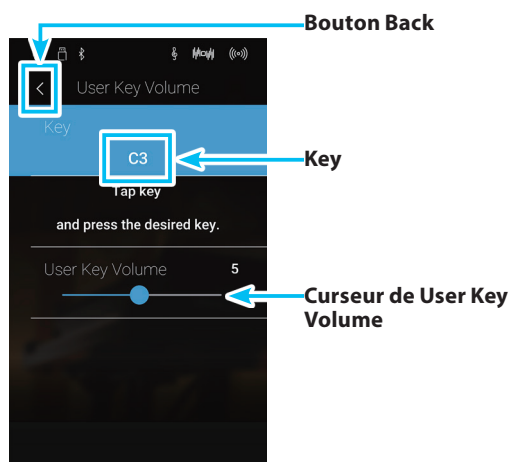

18 Half-Pedal Adjust (Réglage demi-pédale)

Mode Pianist

Mode Sound

Le paramètre Half-Pedal Adjust permet d'ajuster le point auquel la pédale d'étouffoirs/sustain devient efficace (c'est-à-dire, quand les étouffoirs du piano commencent à se relever des cordes). Ce paramètre peut s'avérer utile pour les pianistes qui posent habituellement leur pied droit sur la pédale d'étouffoirs/sustain, sans vouloir nécessairement maintenir la note.

* Ce paramètre Virtual Technician affecte tous les sons.

■ Réglage de valeur Half-Pedal Adjust

Appuyez longuement et faites glisser le curseur pour diminuer ou augmenter la valeur du paramètre Half-Pedal Adjust.

- * La valeur Half-Pedal Adjust peut être ajustée dans la plage 1 à 10, des valeurs plus élevées produisant un point plus tardif de pédale d'étouffoirs.
- * Toute modification apportée au paramètre Half-Pedal Adjust est conservée jusqu'à la mise hors tension.
- * Les réglages préférés du paramètre Half-Pedal Adjust peuvent être stockés dans la mémoire du son (en mode Sound) ou dans une mémoire Favorite pour rappel ultérieur. Reportez-vous aux pages 82 et 101 pour plus de détails.

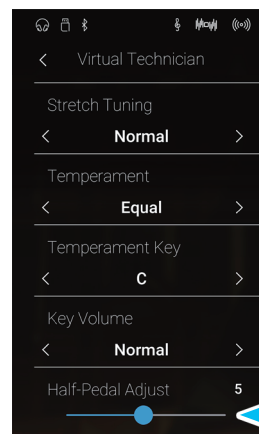

Curseur de Half-Pedal Adjust

19 Soft Pedal Depth (Profondeur de pédale douce)

Mode Pianist

Mode Sound

Le paramètre Soft Pedal Depth ajuste l'efficacité de la pédale douce (gauche) du piano numérique CA98/CA78 sur le son des notes jouées.

Alors que la valeur par défaut est destinée à imiter l'efficacité d'une pédale Una Corda d'un piano à queue de concert, certains musiciens préféreront augmenter ou diminuer la valeur de ce paramètre afin de l'adapter à leur style de jeu.

Sur un piano acoustique, le fait d'appuyer sur la pédale Una Corda déplace légèrement la mécanique de clavier sur la droite, ce qui entraîne les marteaux à frapper deux cordes à défaut des trois ordinaires, réduisant le volume de chaque note.

* Ce paramètre Virtual Technician affecte tous les sons.

■ Réglage de valeur Soft Pedal Depth

Appuyez longuement et faites glisser le curseur pour diminuer ou augmenter la valeur du paramètre Soft Pedal Depth.

- * La valeur du paramètre Soft Pedal Depth peut être ajustée dans une plage comprise entre 1 et 10, des valeurs plus élevées produisant un son plus doux.
- * Toute modification apportée au paramètre Soft Pedal Depth est conservée jusqu'à la mise hors tension.
- * Les réglages préférés du paramètre Soft Pedal Depth peuvent être stockés dans la mémoire du son (en mode Sound) ou dans une mémoire Favorite pour rappel ultérieur. Reportez-vous aux pages 82 et 101 pour plus de détails.

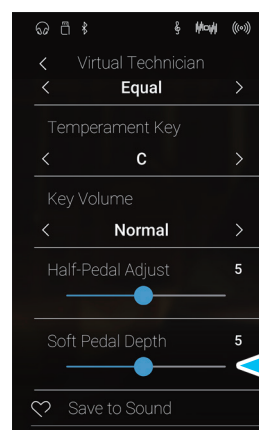

Curseur de Soft Pedal Depth

Sound Settings

Le menu Sound Settings présente des réglages permettant d'ajuster le son global de l'instrument : tonalité, contrôle du ton ou augmentation du volume.

* Les réglages du menu Sound Settings sont partagés entre les modes Pianist et Sound (les réglages effectués dans le mode Pianist affectent le mode Sound et vice versa).

Appuyez sur [Sound Settings] pour ouvrir le menu Sound Settings.

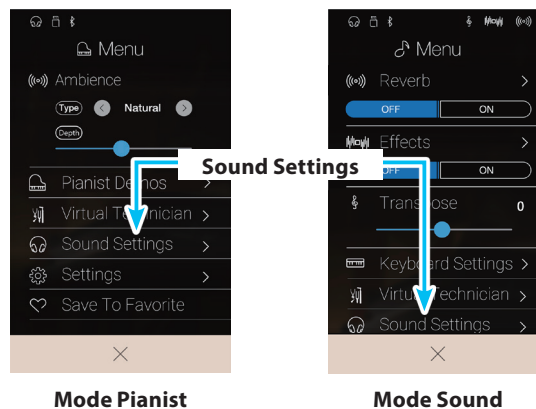

■ Menu Sound Settings

N°	Paramètre	Description	Valeur par défaut	Page no.
1	Tuning*	Permet d'ajuster le ton de l'instrument par intervalles de 0,5 Hz.	440.0 Hz	p. 124
2	Damper Hold*	Permet de changer l'effet résultant de l'emploi de la pédale d'étouffoir sur les sons d'orgue, cordes, etc.	Off	p. 124
3	Tone Control	Permet de changer les réglages EQ du son de l'instrument.	Off	p. 125
4	Speaker Volume	Change le volume maximum de la sortie haut-parleur.	Normal	p. 127
5	Line In Level	Ajuste le volume d'entrée des connecteurs Line In.	0 dB.	p. 128
6	Wall EQ (CA98 seulement)	Optimise le système de haut-parleurs de l'instrument d'après son placement.	Off	p. 129
7	SHS Mode	Sélectionne le mode SHS (Spatial Headphone Sound) désiré.	Normal	p. 130
8	Phones Type	Sélectionne le type de casque à utiliser avec l'instrument.	Normal	p. 131
9	Phones Volume	Change le volume maximum de la sortie casque.	Normal	p. 132

* Les réglages Tuning et Damper Hold seront invisibles dans le mode Pianist.

1 Tuning (Accord)

Le paramètre Tuning permet d'augmenter et abaisser le ton global du piano numérique CA98/CA78 par paliers de 0,5 Hz, et peut donc s'avérer utile lorsqu'on joue avec d'autres instruments.

* Le paramètre Tuning est invisible dans le mode Pianist.

■ Réglage de valeur du paramètre Tuning

Balayez vers le haut/bas ou appuyez sur les flèches situées au-dessus et en dessous de chaque chiffre pour ajuster la valeur Tuning.

- * La valeur Tuning peut être ajustée par incréments de 0,5 Hz dans une plage comprise entre 427,0 et 453,0 Hz.
- * Tout changement de réglage du paramètre Tuning reste effectif jusqu'à la mise hors tension.
- * Les réglages préférés du paramètre Tuning peuvent être stockés dans une mémoire Favorite pour rappel ultérieur. Veuillez consulter la page 82 pour plus d'informations.

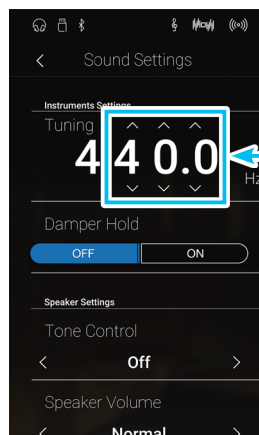

Valeur du paramètre Tuning

2 Damper Hold (Tenue de sustain)

Le paramètre Damper Hold sert à déterminer si des sons tels que l'orgue ou les cordes doivent être tenus de manière continue quand vous appuyez sur la pédale d'étouffoir, ou s'ils doivent s'estomper naturellement.

* Le paramètre Tuning est invisible dans le mode Pianist.

■ Paramètre Damper Hold

Damper Hold	Description
Off (par défaut)	Les sons d'orgue, de cordes, etc. s'estompent progressivement, même si vous maintenez la pédale de sustain enfoncée.
On	Les sons d'orgue, de cordes, etc. sont maintenus de façon continue tant que la pédale de sustain reste enfoncée.

■ Modifier le paramètre Damper Hold

Appuyez sur les boutons [ON/OFF] pour activer ou désactiver le paramètre Damper Hold.

- * Tout changement de réglage du paramètre Damper Hold reste effectif jusqu'à la mise hors tension.
- * Les réglages préférés du paramètre Damper Hold peuvent être stockés dans une mémoire Favorite pour rappel ultérieur. Veuillez consulter la page 82 pour plus d'informations.

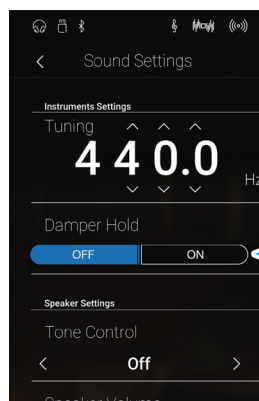

Boutons de Damper Hold ON/OFF

3 Tone Control (Contrôle de tonalité)

Le paramètre Tone Control permet d'ajuster le caractère sonore général du piano numérique CA98/CA78 pour obtenir une qualité sonore optimale à l'endroit où se trouve l'instrument. Cinq pré-réglages EQ différents sont disponibles. Le réglage User supplémentaire offre un meilleur contrôle des différentes bandes de fréquences.

■ Paramètre Tone Control

Type de contrôle de tonalité	Description
Off (par défaut)	Le réglage de contrôle de tonalité n'est pas appliqué.
Brilliance	Ajuste la brillance générale du son, indépendamment du paramètre Voicing du Virtual Technician.
Loudness	Accentue certaines fréquences pour conserver le caractère sonore de l'instrument lors du jeu à faible volume.
Bass Boost	Accentue les basses fréquences, pour créer un son plus profond.
Treble Boost	Accentue les hautes fréquences, pour créer un son plus brillant.
Mid Cut	Accentue les fréquences moyennes, pour créer un son plus clair.
User	Permet de régler séparément les basses, moyennes et hautes fréquences.

■ Modifier le type de contrôle de tonalité

Balayez vers la gauche/droite ou appuyez sur les flèches pour modifier le type de Tone Control.

- * Le type de Tone Control peut être réglé à l'un des 7 types disponibles.
- * Tout changement de réglage du paramètre Tone Control reste effectif jusqu'à la mise hors tension.
- * Les réglages préférés du paramètre Tone Control peuvent être stockés dans une mémoire Favorite pour rappel ultérieur. Veuillez consulter la page 82 pour plus d'informations.

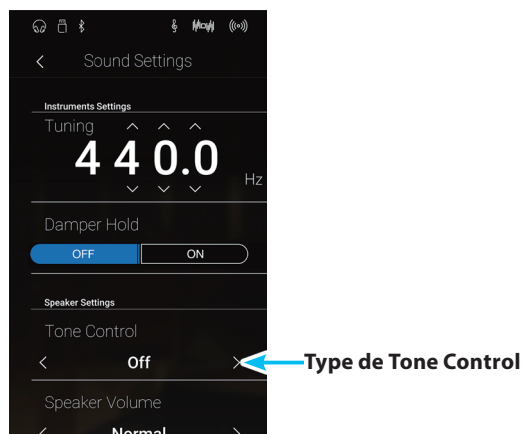

■ Régler la valeur Brilliance

1. Balayez vers la gauche/droite ou appuyez sur les flèches pour sélectionner le type de contrôle de la tonalité Brilliance.

2. Appuyez sur le bouton [Edit].

L'écran Brilliance s'affiche.

3. Appuyez longuement et faites glisser le curseur Level pour ajuster la brillance générale du son.

* La valeur Brilliance peut être réglée dans une plage comprise entre -10 et +10, des valeurs plus basses produisant un son plus mélodieux et des valeurs plus élevées produisant un son plus brillant.

4. Appuyez sur le bouton [Back] pour revenir au menu Sound Settings.

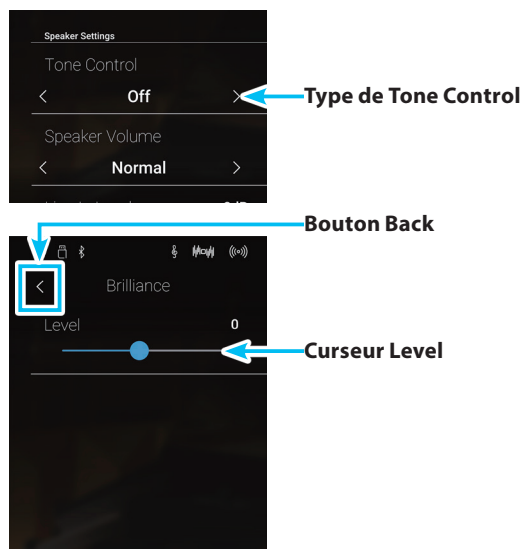

User Tone Control (Contrôle de tonalité utilisateur)

L'option User Tone Control permet d'affiner le contrôle du caractère sonore de l'instrument, en permettant le réglage de volume individuel des quatre bandes de fréquence. Vous pouvez aussi ajuster la plage de fréquences des bandes de fréquence moyenne-basse et moyenne-haute.

■ Paramètre User Tone Control

N°	User Tone Control	Description
1	Low	Ajuste le volume de la bande de basses fréquences (20~100 Hz).
2	Mid-low Frequency (Fréq moyennes-basses)	Ajuste la fréquence la bande de moyennes-basses fréquences (355~3150 Hz).
	Mid-low dB (dB moyennes-basses)	Ajuste le volume de la bande de moyennes-basses fréquences.
3	Mid-high Frequency (Fréq moyennes-hautes)	Ajuste la fréquence de la bande de moyennes-hautes fréquences (355~3150 Hz).
	Mid-high dB (dB moyennes-hautes)	Ajuste le volume de la bande de moyennes-hautes fréquences.
4	High	Ajuste la bande de hautes fréquences (5000~20000 Hz).

■ Régler le paramètre User Tone Control

- Balayez vers la gauche/droite ou appuyez sur les flèches pour sélectionner le type de contrôle de tonalité User.
- Appuyez sur le bouton [Edit].

L'écran User Tone Control s'affiche.

- Appuyez longuement et faites glisser les curseurs pour régler le volume des bandes de fréquence.

* Chaque bande de fréquence peut être réglée dans la gamme de -6 dB à +6 dB.

- Balayez vers la gauche/droite ou appuyez sur les flèches pour ajuster la fréquence moyenne basse/moyenne haute.

* Tout changement de réglage du paramètre Tone Control reste effectif jusqu'à la mise hors tension.

* Les réglages préférés du paramètre Tone Control peuvent être stockés dans une mémoire Favorite pour rappel ultérieur. Veuillez consulter la page 82 pour plus d'informations.

- Appuyez sur le bouton [Back] pour revenir au menu Sound Settings.

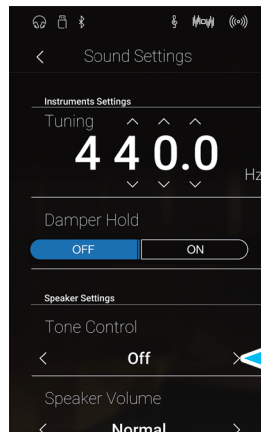

Type de Tone Control

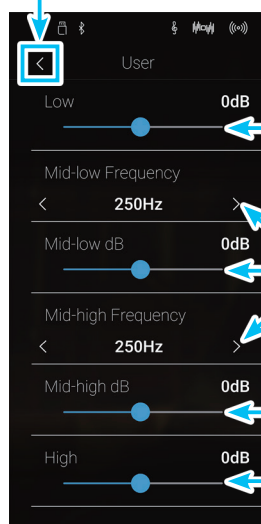

Bouton Back

curseur des bandes de fréquences

Fréquence moyenne-basse et moyenne-haute

4 Speaker Volume (Volume de haut-parleur)

Le paramètre Speaker Volume permet de réduire le niveau maximum de volume de la sortie haut-parleur du piano numérique CA98/CA78, ce qui permet de mieux contrôler le volume principal. Ce paramètre permet aussi de limiter le volume, pour empêcher de jouer trop fort chez soi, dans une salle de classe, etc.

* Ce paramètre n'affecte pas le volume de casque ou de Line Out.

■ Réglage du paramètre Speaker Volume

Speaker Volume	Description
Normal (par défaut)	La sortie sonore aux haut-parleurs de l'instrument est à un volume normal.
Low	La sortie sonore aux haut-parleurs de l'instrument est à un volume réduit.

■ Modifier le paramètre Speaker Volume

Balayez vers la gauche/droite ou appuyez sur les flèches pour modifier le paramètre Speaker Volume.

- * Tout changement de réglage du paramètre Speaker Volume reste effectif jusqu'à la mise hors tension.
- * Les réglages préférés du paramètre Speaker Volume peuvent être stockés dans une mémoire Favorite pour rappel ultérieur. Veuillez consulter la page 82 pour plus d'informations.

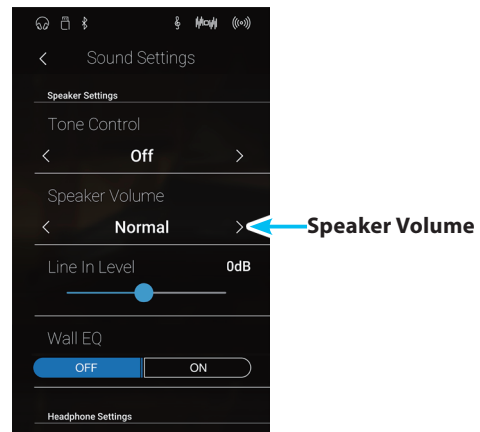

5 Line In Level (Niveau Line In)

Le paramètre Line In Level permet d'ajuster le volume des prises d'entrée Line In de l'instrument. Ce paramètre peut s'avérer utile lors de l'emploi de la fonction USB Recorder lorsque vous tentez d'équilibrer une source audio externe avec le son de l'instrument.

* Le paramètre Line In Level peut aussi être ajusté à l'aide du bouton rotatif LEVEL, sur le même panneau que les prises. Reportez-vous à la page 154 pour plus de détails.

■ Réglage de la valeur Line In Level

Appuyez longuement et faites glisser le curseur pour ajuster le paramètre Line In Level.

* Le paramètre Line In Level peut être réglé dans une plage comprise entre -10 et +10 dB.

* Tout changement de réglage du paramètre Line In Level reste effectif jusqu'à la mise hors tension.

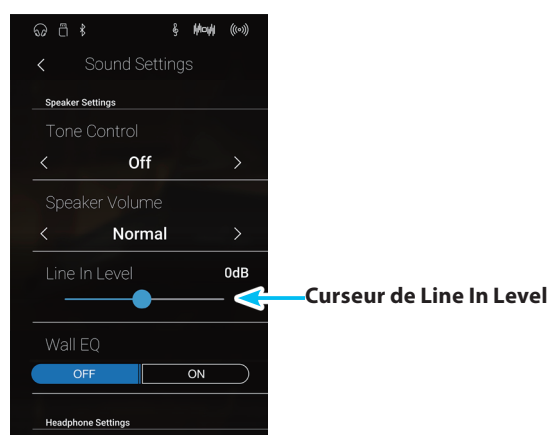

■ Paramètre Line In Level / bouton LEVEL

Le niveau de l'audio Line In peut être réglé de deux façons sur le piano numérique CA98/CA78 : à l'aide du bouton LEVEL (situé à côté des prises Line In, sur le même panneau) ou du paramètre Line In Level. Le bouton LEVEL permet de régler le volume analogique du son entrant dans l'instrument, alors que le paramètre Line In Level permet de régler le volume du son une fois qu'il est « à l'intérieur » de l'instrument.

Afin d'assurer une qualité optimale de l'audio Line In, il est recommandé d'ajuster le volume de la source audio externe, comme une tablette, à un volume élevé puis d'ajuster le bouton LEVEL à un niveau confortable, sans distorsion. Le paramètre Line In Level peut être utilisé comme souhaité pour augmenter ou diminuer le volume de la source audio externe si nécessaire.

6 Wall EQ (Égaliseur mural) (CA98 seulement)

Le paramètre Wall EQ optimise le caractère sonore du système de haut-parleurs («soundboard speaker») du piano numérique CA98 selon que l'instrument est placé devant un mur, ou dans une zone à distance d'un mur.

* Ce paramètre n'affecte pas la sortie casque ou la sortie Line Out.

■ Paramètre Wall EQ

Wall EQ	Description
Off (par défaut)	Optimise le système de haut-parleurs pour le placement du piano numérique CA98 dans un endroit à distance d'un mur.
On	Optimise le haut-parleur lors du placement du piano numérique CA98 devant un mur.

■ Modifier le paramètre Wall EQ

Appuyez sur les boutons [ON/OFF] pour activer ou désactiver le paramètre Wall EQ.

* Tout changement de réglage du paramètre Wall EQ reste effectif jusqu'à la mise hors tension.

* Les réglages préférés du paramètre Wall EQ peuvent être stockés dans une mémoire Favorite pour rappel ultérieur. Veuillez consulter la page 82 pour plus d'informations.

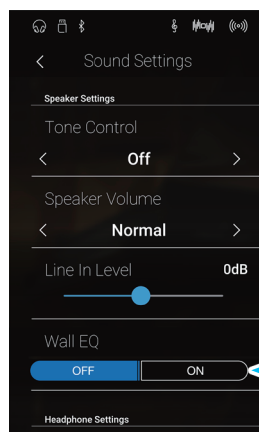

Boutons de Wall EQ ON/OFF

7 SHS Mode (Mode SHS)

Spatial Headphone Sound (SHS) est une caractéristique spéciale du piano numérique CA98/CA78 qui améliore la profondeur et le réalisme sonore du piano acoustique lors d'une écoute au casque ou aux écouteurs.

Avec le mode SHS, le musicien peut sélectionner de un à trois réglages prédéfinis qui ajustent la position spatiale du son tout en contribuant à réduire la fatigue auditive lors d'une utilisation prolongée d'un casque ou d'écouteurs.

* Ce paramètre n'affecte pas le son de haut-parleur ou le son Line Out.

■ Paramètre SHS Mode

SHS Mode	Description
Off	Désactive la fonction Spatial Headphone Sound.
Forward	Son concentré vers l'avant, position spatiale plutôt limitée.
Normal (par défaut)	Position spatiale naturellement équilibrée, ni large, ni vers l'avant.
Wide	Position spatiale large, très ouverte.

■ Modifier le paramètre SHS Mode

Balayez vers la gauche/droite ou appuyez sur les flèches pour modifier le paramètre SHS Mode.

- * Le paramètre SHS Mode peut être réglé à l'un des 3 types ou désactivé.
- * Toute modification apportée au réglage SHS Mode est conservée jusqu'à la mise hors tension.
- * Les réglages préférés du paramètre SHS Mode peuvent être stockés dans une mémoire Favorite pour rappel ultérieur. Veuillez consulter la page 82 pour plus d'informations.

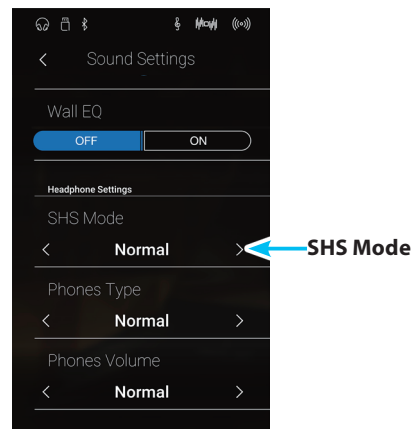

8 Phones Type (Type de casque)

Le paramètre Phones Type optimise le son du piano numérique CA98/CA78 lors d'une écoute avec différents types de casques ou d'écouteurs.

* Ce paramètre n'affecte pas le son de haut-parleur ou le son Line Out.

■ Paramètre Phones Type

Phones Type	Description
Normal (par défaut)	Désactive l'optimisation du son du casque.
Open	Optimise le son des casques ouverts.
Semi-open	Optimise le son des casques semi-ouverts.
Closed	Optimise le son des casques fermés.
In-ear	Optimise le son des écouteurs intra-auriculaires.
Canal	Optimise le son des écouteurs boutons.

■ Modifier le paramètre Phones Type

Balayez vers la gauche/droite ou appuyez sur les flèches pour modifier le paramètre Phones Type.

- * Le type de Phones peut être réglé à l'un des 6 types disponibles.
- * Toute modification apportée au réglage Phones Type est conservée jusqu'à la mise hors tension.
- * Les réglages préférés du paramètre Phones Type peuvent être stockés dans une mémoire Favorite pour rappel ultérieur. Veuillez consulter la page 82 pour plus d'informations.

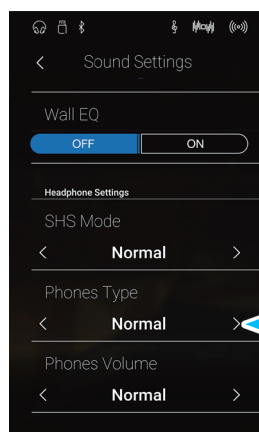

← Phones Type

9 Phones Volume (Volume de casque)

Le paramètre Phones Volume permet d'augmenter le volume maximum de la sortie casque.

La valeur par défaut de Phones Volume est «Normal» pour protéger l'ouïe contre tout volume excessif. Le réglage «High» peut être sélectionné lors de l'emploi d'un casque à forte impédance, ou lorsqu'il est souhaitable d'augmenter le volume maximum de la sortie casque.

* Ce paramètre n'affecte pas le son de haut-parleur ou le son Line Out.

■ Réglage du paramètre Phones Volume

Phones Volume	Description
Normal (par défaut)	La sortie sonore aux connecteurs casque de l'instrument est à un volume normal.
High	La sortie sonore aux connecteurs casque de l'instrument est à un volume augmenté.

■ Modifier le paramètre Phones Volume

Balayez vers la gauche/droite ou appuyez sur les flèches pour modifier le paramètre Phones Volume.

* Tout changement de réglage du paramètre Phones Volume reste effectif jusqu'à la mise hors tension.

* Les réglages préférés du paramètre Phones Volume peuvent être stockés dans une mémoire Favorite pour rappel ultérieur. Veuillez consulter la page 82 pour plus d'informations.

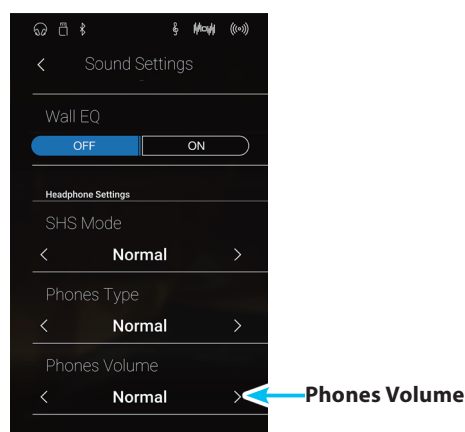

System Settings

Le menu **System Settings** présente des réglages et des fonctions associés au fonctionnement de l'instrument : connectivité Bluetooth et MIDI, fonctions USB, apparence du LCD, etc.

* Les réglages du menu System Settings sont partagés entre les modes Pianist et Sound (les réglages effectués dans le mode Pianist affectent le mode Sound et vice versa).

Appuyez sur [System Settings] pour ouvrir le menu System Settings.

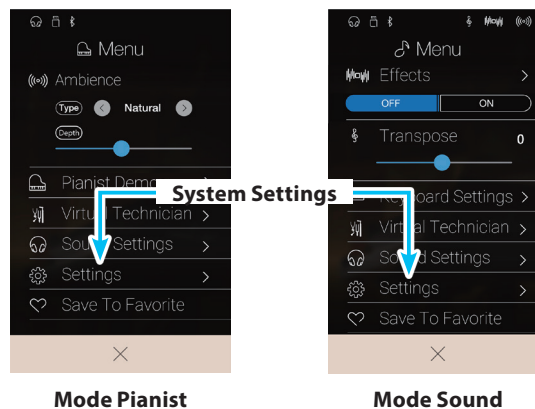

■ Menu System Settings

N°	Setting	Description	Default setting	Page no.
1	Bluetooth MIDI	Active/désactive la fonction Bluetooth MIDI de l'instrument.	On	p. 134
2	Bluetooth Audio	Active/désactive la fonction Bluetooth Audio de l'instrument.	On	p. 135
3	Bluetooth Audio Volume	Permet de régler le volume de la lecture Bluetooth Audio.	0 dB	p. 136
4	Rename File*	Permet de renommer un fichier stocké sur une clé USB.	-	p. 137
5	Delete File*	Permet de supprimer un fichier stocké sur une clé USB.	-	p. 138
6	USB Format*	Permet de formater une clé USB en effaçant toutes les données stockées.	-	p. 139
7	MIDI Channel	Permet d'indiquer le canal utilisé pour la transmission/réception des données MIDI.	1	p. 142
8	Send PGM Change #	Permet d'envoyer un numéro de changement de programme MIDI compris entre 1 et 128.	1	p. 143
9	Local Control	Permet d'indiquer si des sons internes sont produits lorsque vous appuyez sur le clavier.	On	p. 143
10	Trans. PGM Change	Permet d'indiquer si des données de changement de programme sont envoyées lorsque vous modifiez des sons.	On	p. 144
11	Multi-timbral Mode	Permet d'indiquer si l'instrument peut recevoir des données MIDI multitimbres.	Off	p. 145
12	Channel Mute	Permet d'indiquer les canaux (1-16) activés pour la réception des données MIDI.	Play All	p. 145
13	LCD Contrast	Permet de régler le contraste de l'écran tactile LCD de l'instrument.	5	p. 146
14	Auto Display Off	Active/désactive la fonction de mise hors tension automatique de l'écran tactile.	Off	p. 146
15	Auto Power Off	Active/désactive la fonction d'arrêt automatique, qui permet d'économiser de l'énergie.	-	p. 147
16	Factory Reset	Permet de restaurer la configuration d'usine d'origine de l'ensemble des réglages du panneau.	-	p. 148

* Les fonctions USB sont uniquement visibles lorsqu'une clé USB est connectée au piano numérique CA98/CA78.

1 Bluetooth® MIDI

Le réglage Bluetooth MIDI est utilisé pour activer ou désactiver la fonction Bluetooth MIDI du piano numérique CA98/CA78. Lorsque cette fonction est activée, le piano numérique CA98/CA78 peut être jumelé avec une tablette, smart phone ou autres appareil et recevoir des apps musicales pour une expérience de jeu et d'apprentissage encore plus ludique.

* La disponibilité de la technologie Bluetooth MIDI dépend du pays d'utilisation de l'instrument.

■ Paramètre Bluetooth MIDI

Bluetooth MIDI	Description
Off	La fonction Bluetooth MIDI de l'instrument est désactivée.
On (par défaut)	La fonction Bluetooth MIDI de l'instrument est activée.

■ Changement du paramètre Bluetooth MIDI

Appuyez sur les boutons [ON/OFF] pour activer ou désactiver Bluetooth MIDI.

* L'activation et le changement de Bluetooth MIDI sont maintenus jusqu'à ce que l'instrument soit éteint.

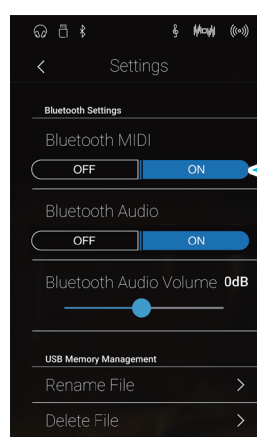

Boutons de Bluetooth MIDI ON/OFF

■ Connexion du piano numérique CA98/CA78 avec un appareil mobile via Bluetooth MIDI

Après avoir activé la fonction Bluetooth MIDI du piano numérique CA98/CA78, activez la liaison Bluetooth sur votre appareil mobile puis ouvrez l'application MIDI souhaitée. Après quelques instants, le « CA98 » ou le « CA78 » devrait apparaître dans la liste des appareils de l'application. Choisissez-le. Il devrait alors être possible de communiquer sans fil avec le piano numérique CA98/CA78.

* Lorsque le piano numérique CA98/CA78 est jumelé avec un appareil mobile, la connexion USB MIDI et MIDI IN/OUT est désactivée.

* Vérifiez la compatibilité Bluetooth avec le fabricant de votre appareil mobile et le développeur de votre application.

* Si vous rencontrez des problèmes lors de l'utilisation de la fonction Bluetooth, vous trouverez en page 157 des pistes pour trouver une solution.

* Pour plus d'informations concernant la connectivité Bluetooth, veuillez télécharger le document Bluetooth® Connectivity Guide disponible sur le site de Kawai Global: <http://www.kawai-global.com/support/bluetooth>

2 Bluetooth® Audio

Le paramètre Bluetooth Audio permet d'activer et de désactiver la fonction Bluetooth Audio du piano numérique CA98/CA78. Lorsque cette fonction est activée, vous pouvez connecter le piano numérique CA98/CA78 à des smartphones, des tablettes et d'autres appareils mobiles. Vous pouvez ainsi utiliser la transmission audio sans fil et lire de la musique stockée sur un appareil à travers les haut-parleurs ou le casque de l'instrument.

* La disponibilité de la fonction Bluetooth Audio dépend du lieu d'achat.

When using the USB audio recorder function, the Bluetooth Audio stream will also be mixed with the instrument's internal sound and recorded to the MP3/WAV file.

■ Bluetooth Audio setting

Bluetooth Audio	Description
Off	La fonction Bluetooth Audio de l'instrument est désactivée.
On (par défaut)	La fonction Bluetooth Audio de l'instrument est activée.

■ Modifier le paramètre Bluetooth Audio

Appuyez sur les boutons [ON/OFF] pour activer ou désactiver Bluetooth Audio.

* Toute modification apportée au paramètre Bluetooth Audio est conservée jusqu'à la mise hors tension.

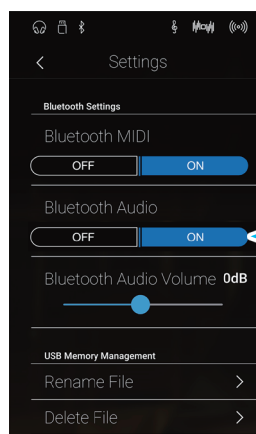

Boutons de Bluetooth Audio ON/OFF

■ Connecter le piano numérique CA98/CA78 à un appareil mobile via Bluetooth Audio

Après avoir activé la fonction Bluetooth Audio du piano numérique CA98/CA78, activez la liaison Bluetooth sur l'appareil mobile. Après quelques instants, « CA98 Audio » ou « CA78 Audio » doit s'afficher dans la liste des appareils des paramètres Bluetooth de l'appareil mobile. Appuyez sur l'entrée CA98/CA78 Audio pour connecter l'instrument à l'appareil mobile. Vous devez à présent pouvoir écouter l'audio reproduit par l'appareil mobile via les haut-parleurs ou le casque de l'instrument.

* En cas de perte de son/de la connectivité ou si du bruit apparaît, vérifiez la compatibilité du Bluetooth Audio auprès du fabricant de l'appareil mobile.

* Pour accéder à la liste des problèmes potentiels et des solutions recommandées lors de l'utilisation de la liaison Bluetooth, consultez la page 157 de ce manuel.

* Pour plus d'information concernant la connectivité Bluetooth, veuillez télécharger le document Bluetooth® Connectivity Guide disponible sur le site de Kawai Global : <http://www.kawai-global.com/support/bluetooth>

3 Bluetooth® Audio Level

Le paramètre Bluetooth Audio Level permet d'augmenter ou de diminuer le volume de la lecture Bluetooth Audio. En général, il est préférable de régler le volume audio sur l'appareil mobile, mais ce paramètre peut se révéler utile dans certaines situations.

■ Ajuster le paramètre Bluetooth Audio Level

Appuyez longuement et faites glisser le curseur pour ajuster le paramètre Bluetooth Audio Level.

- * Le paramètre Bluetooth Audio Level peut être ajusté dans une page comprise entre -15 dB et +15 dB.
- * Une augmentation du paramètre Bluetooth Audio Level au-dessus des valeurs normales peut provoquer une déformation ou une réduction de la qualité de l'audio.
- * Toute modification apportée au paramètre Bluetooth Audio est conservée jusqu'à la mise hors tension.

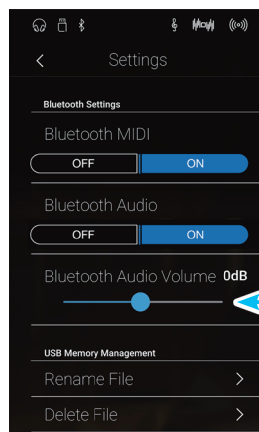

Curseur de Bluetooth Audio Level

4 Rename File (Renommer un fichier)

La fonction Rename File permet de renommer des fichiers de morceau (SMF/KSO) et audio (MP3/WAV) stockés sur une clé USB.

* Cette fonction est uniquement visible lorsqu'une clé USB est connectée au piano numérique CA98/CA78.

■ Renommer un fichier

1. Appuyez sur [Rename File].

L'écran Rename File s'affiche et présente les fichiers de morceau et audio stockés sur la clé USB.

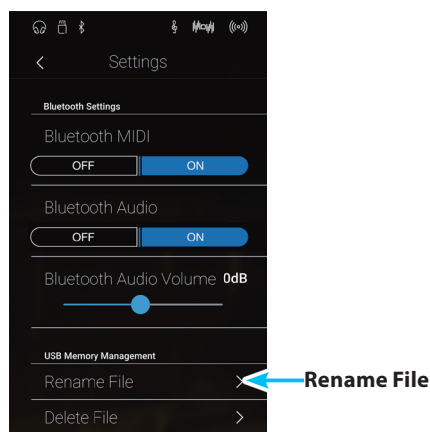

2. Appuyez sur le fichier que vous souhaitez renommer.

Un écran de saisie du nom de fichier s'affiche.

3. Saisissez un nom pour le fichier sélectionné à l'aide du clavier à l'écran, puis appuyez sur la touche enter pour le valider.

* Le nom du fichier ne peut pas contenir plus de 12 caractères.

Pour annuler l'opération de modification du nom, appuyez sur le bouton [Back].

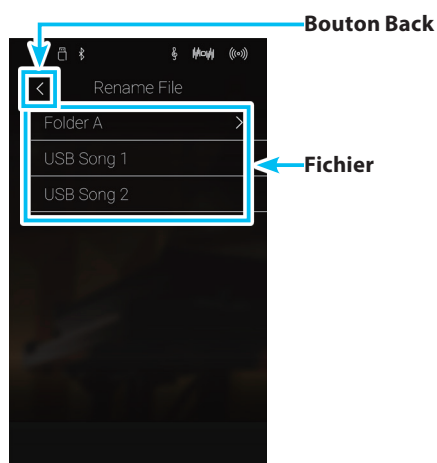

5 Delete File (Supprimer un fichier)

La fonction Delete File sert à supprimer des fichiers de morceau, des fichiers audio et des fichiers de registration stockés sur une clé USB.

Tout fichier supprimé de la clé USB n'est pas récupérable.

* Cette fonction est uniquement visible lorsqu'une clé USB est connectée au piano numérique CA98/CA78.

■ Supprimer un fichier

1. Appuyez sur [Delete File].

L'écran Delete File s'affiche et présente les fichiers de morceau et audio stockés sur la clé USB.

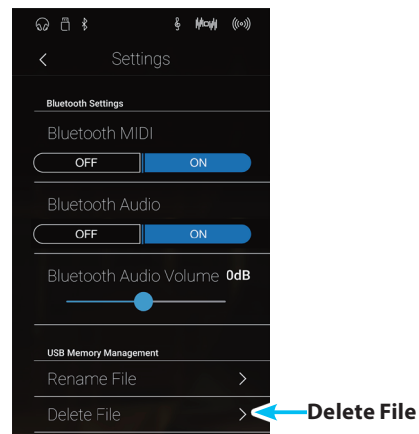

2. Appuyez sur le fichier que vous souhaitez supprimer.

Une fenêtre de confirmation s'affiche.

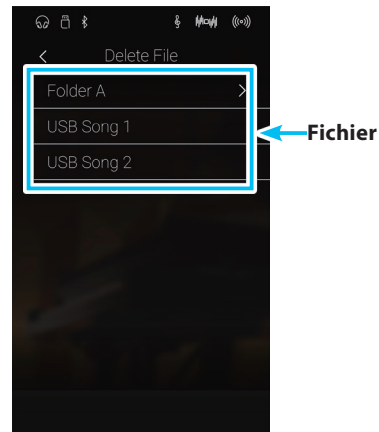

3. Appuyez sur [Yes] pour confirmer l'opération de suppression, ou sur [No] pour annuler.

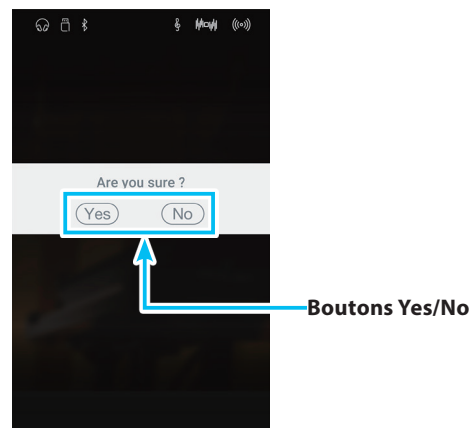

6 USB Format

La fonction USB Format permet de formater une clé USB connectée à l'instrument, ce qui efface toutes les données stockées.

* Cette fonction est uniquement visible lorsqu'une clé USB est connectée au piano numérique CA98/CA78.



La fonction Format USB efface toutes les données stockées sur la clé USB connectée. Utilisez cette fonction avec prudence pour éviter toute perte accidentelle de données.

■ Formater une clé USB

1. Appuyez sur [Format USB].

Une fenêtre de confirmation s'affiche.

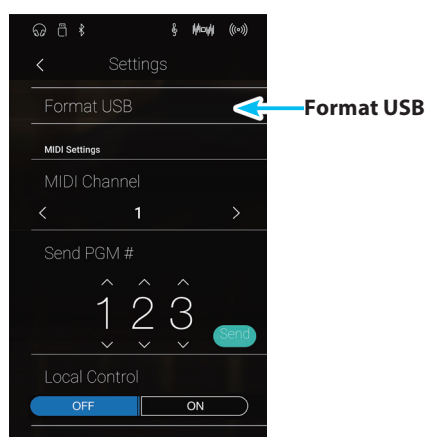

2. Appuyez sur [Yes] pour confirmer l'opération de formatage, ou sur [No] pour annuler.

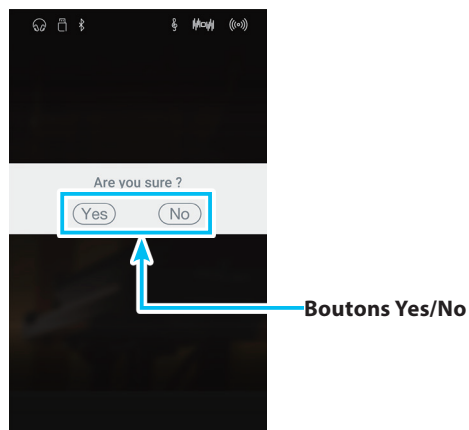

Aperçu de MIDI

Le terme MIDI est un acronyme de **Musical Instrument Digital Interface**, norme internationale de connexion d'instruments de musique, ordinateurs et autres appareils, qui permet l'échange de données de performance.

■ Prises MIDI

Prise MIDI	Fonction
MIDI IN	Réception de notes, changement de programme et autres données.
MIDI OUT	Envoi de notes, changement de programme et autres données.

■ Canaux MIDI

MIDI utilise des canaux pour l'aller et retour de données entre des dispositifs MIDI. Il y a des canaux de réception (MIDI IN) et de transmission (MIDI OUT). La plupart des instruments de musique ou dispositifs MIDI sont équipés de prises MIDI IN et OUT et sont capables de transmettre ou de recevoir des données via MIDI. Les canaux de réception servent à la réception de données depuis un autre appareil MIDI, et les canaux de transmission servent à la transmission de données vers un autre appareil MIDI.

L'illustration ci-dessous montre trois instruments de musique connectés à l'aide de l'interface MIDI.

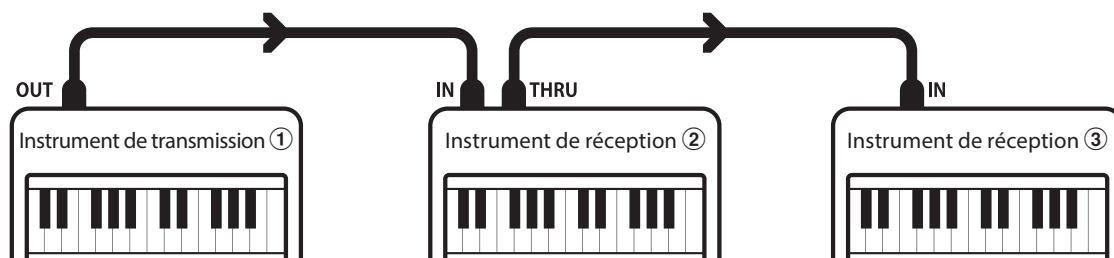

L'instrument de transmission ① envoie des informations de canal de transmission et de clavier aux instruments de réception ②/③. L'information arrive aux instruments de réception ②/③.

Les instruments de réception ②/③ et c répondent aux données MIDI envoyées si leur canal de réception est identique au canal de transmission de l'instrument ①. Si les canaux ne correspondent pas, les instruments de réception ②/③ ne répondent pas aux données envoyées.

Les canaux 1 à 16 sont disponibles pour la réception et la transmission.

■ Enregistrement / lecture avec un séquenceur

Lors de la connexion à un séquenceur (ou un ordinateur exécutant le logiciel de séquençage MIDI), le piano numérique CA98/CA78 peut être utilisé pour enregistrer et lire des morceaux multipistes avec des sons distincts joués simultanément sur chaque canal.

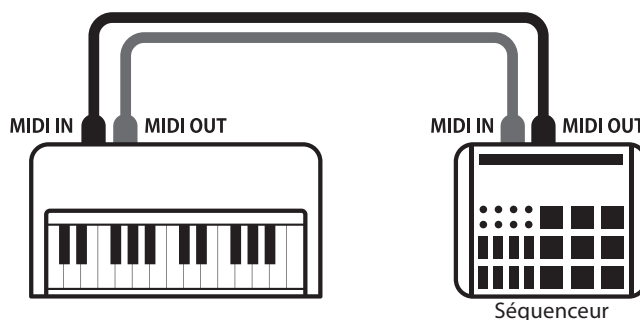

■ Fonctions MIDI

Le piano numérique CA98/CA78 prend en charge les fonctions MIDI suivantes :

Transmission/réception d'informations de notes

Transmission/réception d'informations de notes vers/depuis un instrument de musique ou appareil connecté à l'interface MIDI.

Réglages de canaux de transmission/réception

Spécifiez des canaux de transmission/réception dans une plage comprise entre 1 et 16.

Transmission/réception de données exclusives

Transmission/réception de réglages de panneau avant ou de fonctions de menu comme données exclusives.

Réglage de mode multitimbre

Réception de données MIDI sur plusieurs canaux en provenance d'un instrument de musique ou appareil connecté à l'interface MIDI.

Transmission/réception d'informations de changement de programme

Transmission/réception de données de changement de programme vers/depuis un instrument de musique ou appareil MIDI raccordé.

Transmission/réception de données de pédale

Transmission/réception des données de pédale de sustain, douce et de sostenuto vers/depuis un instrument de musique ou appareil connecté à l'interface MIDI.

Réception de données de volume

Réception de données de volume MIDI envoyées par un instrument de musique ou appareil connecté à l'interface MIDI.

* Reportez-vous au « Tableau d'implémentation MIDI » de la page 172 pour plus de détails sur les capacités MIDI du piano numérique CA98/CA78.

7 MIDI Channel (Canal MIDI)

Le paramètre de canal MIDI permet de spécifier le canal de transmission/réception. Le canal sélectionné opère alors comme canal de transmission/réception (il est impossible de spécifier des canaux de transmission/réception distincts).

■ Changement de MIDI Channel

Balayez vers la gauche/droite ou appuyez sur les flèches pour modifier le paramètre MIDI Channel.

- * La valeur MIDI Channel peut être réglée dans une plage allant de 1 à 16.
- * Tout changement de réglage du paramètre MIDI Channel reste effectif jusqu'à la mise hors tension.

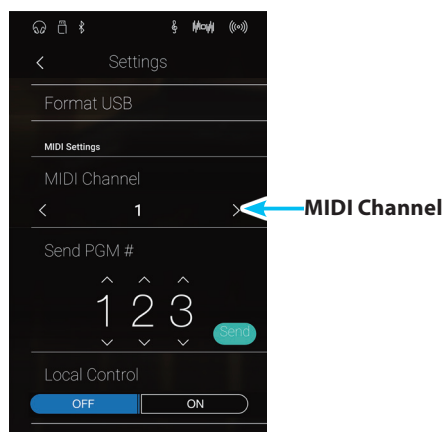

■ Mode Omni

Quand le piano numérique CA98/CA78 est mis en marche, l'instrument est réglé automatiquement sur «omni mode on», ce qui permet la réception des informations MIDI sur tous les canaux MIDI (1-16). Quand le paramètre MIDI Channel est utilisé pour spécifier un canal de transmission/réception, l'instrument est réglé sur «omni mode off».

■ Mode Multi-timbral et modes Split/Dual

Utilisation du mode Split avec le mode Multi-timbral activé

Les notes jouées sur la partie inférieure du clavier sont transmises sur le canal directement au-dessus du canal spécifié. Par exemple, si le canal MIDI est réglé sur 3, les notes jouées sur la partie inférieure du clavier sont transmises sur le canal 4.

Utilisation du mode Dual avec le mode Multi-timbral activé

Les notes jouées sont transmises sur deux canaux, le canal spécifié et le canal directement au-dessus.

Par exemple, si le canal MIDI est réglé sur 3, les notes jouées au clavier sont transmises sur les canaux 3 et 4.

- * Si le canal MIDI spécifié est 16, la section inférieure / partie superposée est transmise sur le canal 1.

8 Send Program Change Number (Envoi du numéro de changement de programme)

La fonction Send Program Change Number sert à envoyer un numéro de changement de programme (1-128) à l'appareil MIDI connecté.

■ Envoyer un numéro de changement de programme

1. Balayez vers le haut/bas ou appuyez sur les flèches situées au-dessus et en dessous de chaque chiffre pour ajuster le paramètre Program Change Number.

* Le numéro de changement de programme peut être réglé dans une plage allant de 1 à 128.

2. Appuyez sur le bouton [Send] pour envoyer le numéro de changement de programme indiqué.

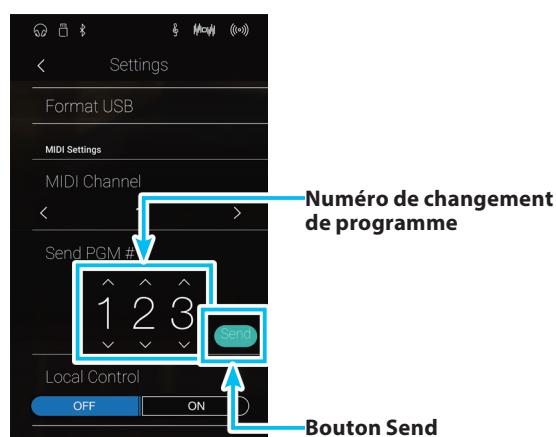

9 Local Control (Contrôle local)

Le paramètre Local Control détermine si l'instrument joue une sonorité interne quand les touches sont enfoncées. Ce paramètre peut s'avérer utile lors de l'emploi du piano numérique CA98/CA78 pour contrôler un appareil MIDI externe connecté à l'amplificateur et aux haut-parleurs de l'instrument.

■ Paramètre Local Control

Local Control	Description
Off	L'instrument transmet les informations à un appareil MIDI externe seulement.
On (par défaut)	L'instrument joue un son interne et transmet les informations à un appareil MIDI externe.

■ Modifier le paramètre Local Control

Appuyez sur les boutons [ON/OFF] pour activer ou désactiver la fonction Local Control.

* Toute modification apportée au paramètre Local Control est conservée jusqu'à la mise hors tension.

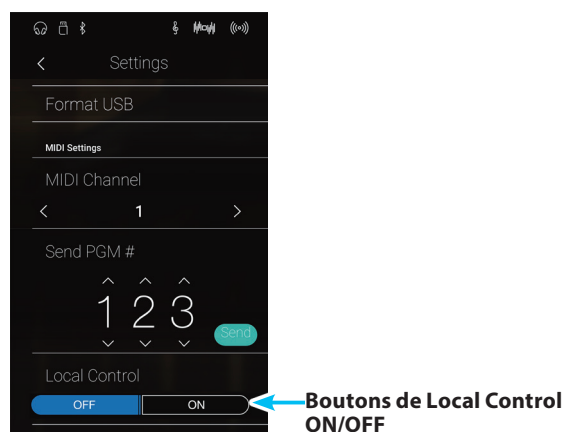

10 Transmit Program Change Numbers (Transmission des numéros de changement de programme)

Le paramètre Transmit Program Change Numbers détermine si le piano numérique CA98/CA78 doit transmettre les informations de changement de programme à l'aide de MIDI lorsque vous appuyez sur les boutons de panneau de l'instrument.

■ Paramètre Transmit Program Change Numbers

Transmit PGM#	Paramètre Multi-timbral	Résultat de la pression des boutons du panneau
On (par défaut)	Off, On1	La sélection du mode Sound envoie un n° de programme affiché dans la colonne gauche*.
On	On2	La sélection du mode Sound envoie un n° de programme affiché dans la colonne droite*.
Off	Off	Les informations de changement de programme ne sont pas transmises via MIDI.

* Veuillez consulter la liste des numéros de changement de programme à la page 161.

■ Modifier le paramètre Transmit Program Change Numbers

Appuyez sur les boutons [ON/OFF] pour activer ou désactiver la fonction Transmit Program Change Numbers.

* Toute modification apportée au paramètre Transmit Program Change Numbers est conservée jusqu'à la mise hors tension.



Boutons de Transmit Program Change Numbers ON/OFF

■ Mode Omni

- Lors de l'utilisation du mode Dual ou Split, les informations d'activation/désactivation et les réglages de type de son sont transmis comme données exclusives, mais les numéros de changement de programme ne sont pas transmis.
- Les numéros de changement de programme sont également transmis quand le mode Multi-timbral est réglé sur «On1» ou «On2».

11 Multi-timbral Mode (Mode multitimbre)

Le paramètre Multi-timbral Mode détermine si le piano numérique CA98/CA78 peut recevoir des informations MIDI sur plusieurs canaux MIDI simultanément. Ceci permet à l'instrument de lire des données de performance multipistes, multitimbres envoyées depuis un appareil MIDI externe.

■ Paramètre Multi-timbral Mode

Multi-timbral Mode	Son sélectionné
Off (par défaut)	Le son indiqué dans la colonne gauche est sélectionné*.
On1	Le son indiqué dans la colonne gauche est sélectionné*.
On2	Le son indiqué dans la colonne droite est sélectionné*.

* Reportez-vous à la liste des numéros de changement de programme de la page 161.

■ Modifier le paramètre du mode Multi-timbral

Balayez vers la gauche/droite ou appuyez sur les flèches pour modifier le paramètre du mode Multi-timbral.

* Toute modification apportée au paramètre du mode Multi-timbral est conservée jusqu'à la mise hors tension.

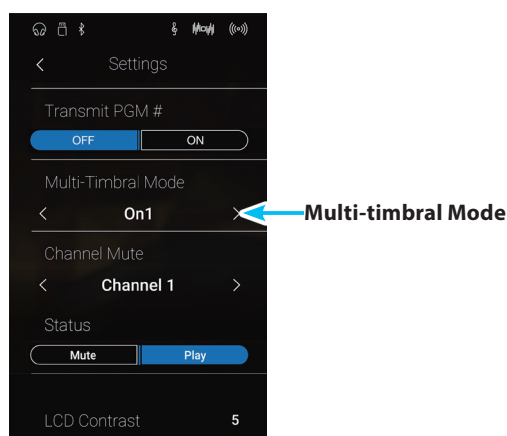

12 Channel Mute (Sourdine de canal)

Le réglage Channel Mute détermine quels canaux MIDI (1-16) sont activés pour la réception des informations MIDI quand le mode multitimbre est activé.

■ Modifier le paramètre Channel Mute

1. Balayez vers la gauche/droite ou appuyez sur les flèches pour sélectionner le canal MIDI souhaité.

* La valeur MIDI Channel peut être réglée dans une plage allant de 1 à 16.

2. Appuyez sur les boutons [Mute/Play] pour activer ou désactiver le canal MIDI sélectionné.

* Toute modification apportée au paramètre Channel Mute est conservée jusqu'à la mise hors tension.



13 LCD Contrast (Contraste d'affichage LCD)

Le paramètre LCD Contrast sert à ajuster le contraste de l'écran tactile du piano numérique CA98/CA78. Plus la valeur augmente, plus le contraste est marqué.

■ Ajuster le paramètre LCD Contrast

Appuyez longuement et faites glisser le curseur pour ajuster le paramètre LCD Contrast.

- * Le paramètre LCD Contrast peut être ajusté dans une plage allant de 0 à 10.
- * Toute modification apportée au paramètre Bluetooth Audio est conservée jusqu'à la mise hors tension.

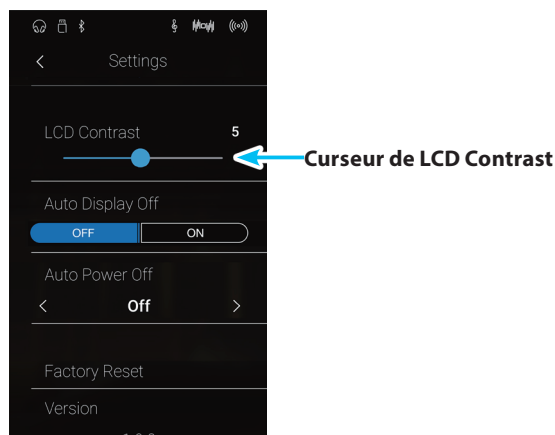

14 Auto Display Off

Le paramètre Auto Display Off permet d'éteindre automatiquement l'écran tactile du piano numérique CA98/CA78 après une période d'inactivité. Ce paramètre peut s'avérer utile si l'écran vous gêne lorsque vous jouez dans des endroits peu éclairés.

■ Paramètre Auto Display Off

Auto Display Off	Description
Off (par défaut)	L'écran LCD de l'instrument reste allumé en permanence.
On	L'écran LCD de l'instrument s'éteint automatiquement après une période d'inactivité.

■ Modifier le paramètre Auto Display Off

Appuyez sur les boutons [ON/OFF] pour activer ou désactiver la fonction Auto Display Off.

- * Lorsqu'il est réglé sur « On », l'écran LCD s'éteint après une période d'inactivité. Pour rallumer l'écran, il vous suffit d'appuyer n'importe où sur l'écran.
- * Toute modification apportée au paramètre Auto Display Off est conservée jusqu'à la mise hors tension.

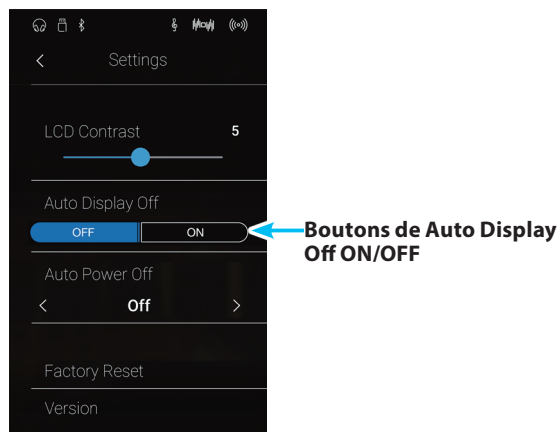

15 Auto Power Off (Arrêt automatique)

Le paramètre Auto Power Off peut être utilisé pour arrêter l'instrument automatiquement au bout d'une période d'inactivité précise. Cette fonction peut être activée par défaut selon le secteur de distribution.

* Ce réglage est stocké automatiquement et rappelé chaque fois que l'instrument est mis en marche.

■ Réglages Auto Power Off

Auto Power Off (Arrêt automatique)	Description
Off	La fonction Auto Power Off est désactivée.
15 min.	L'instrument s'arrête automatiquement au bout d'un délai d'inactivité de 15 minutes.
60 min.	L'instrument s'arrête automatiquement après un délai d'inactivité de 60 minutes.
120 min.	L'instrument s'arrête automatiquement après un délai d'inactivité de 120 minutes.

■ Modifier le paramètre Auto Power Off

Balayez vers la gauche/droite ou appuyez sur les flèches pour modifier le paramètre Auto Power Off.

* Le réglage Auto Power Off est stocké automatiquement et rappelé chaque fois que l'instrument est mis en marche.

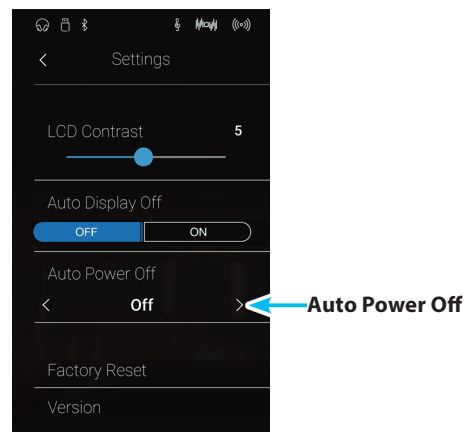

16 Factory Reset

La fonction Factory Reset permet de supprimer les réglages utilisateur stockés sur les mémoires Sound. Le piano numérique CA98/CA78 est réinitialisé à ses réglages d'usine par défaut.

* Cette fonction ne supprime pas les mémoires Favorite ou les morceaux de l'enregistreur sauvegardés dans la mémoire interne.

■ Restaurer les réglages d'usine

1. Appuyez sur [Factory Reset].

Une fenêtre de confirmation s'affiche.

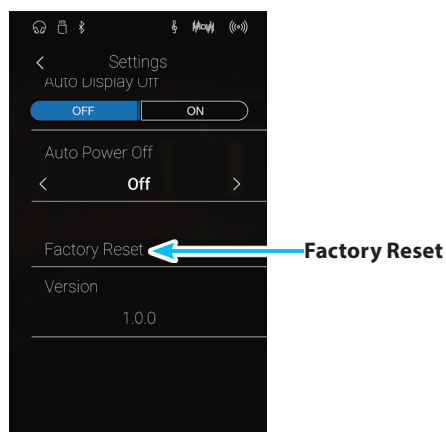

2. Appuyez sur [Yes] pour confirmer l'opération de restauration des réglages d'usine, ou sur [No] pour annuler.

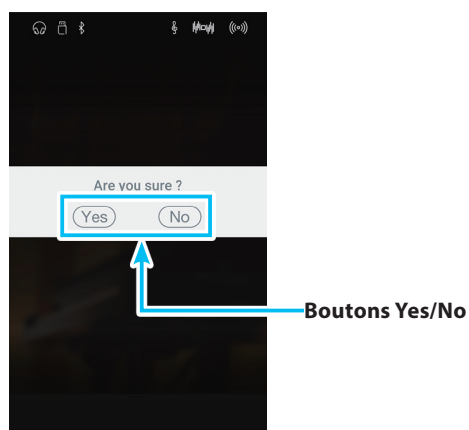

Montage de l'instrument (CA78 seulement)



Lisez attentivement ces consignes avant de commencer l'assemblage du piano numérique CA78.

Assurez-vous que deux personnes (ou plus) participent à l'assemblage du piano numérique CA78, surtout lorsqu'il s'agit de soulever l'unité principale de l'instrument pour la placer sur le support.

■ Pièces incluses

Avant de commencer l'assemblage du piano numérique CA78, assurez-vous que toutes les pièces ci-dessous sont présentes. Prévoyez également un tournevis cruciforme (non inclus) pour l'assemblage de l'instrument.

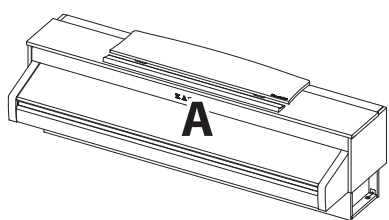

Unité principale

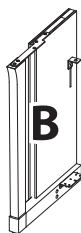

Panneau latéral (gauche)



Panneau latéral (droit)

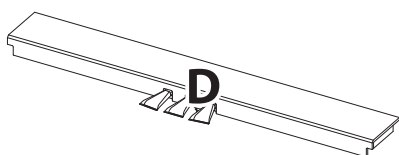

Pédalier
(avec boulon de réglage vertical)

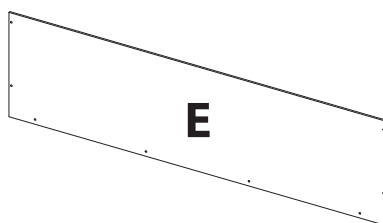

Panneau arrière

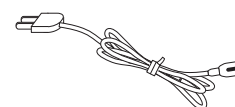

Câble d'alimentation

Jeu de vis

a Vis (avec rondelle) x 2



b Vis à tête plate (20 mm) x 2



c Vis taraudeuse (noire, 30 mm) x 4 *



d Vis taraudeuse (noire, 20 mm) x 4 *

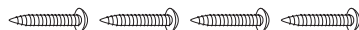

e Vis taraudeuse (argentée, 16 mm) x 4

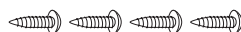

* Pour les instruments blancs satinés, les vis noires seront remplacées par des argentées.

Kit de crochet pour casque

Crochet pour casque



Vis de montage (14 mm) x 2



Montage de l'instrument (CA78 seulement)

1. Fixation des panneaux latéraux au pédalier

- 1 Détachez et tendez le câble de connexion de pédales sous le pédalier (D).
- 2 Fixez le pédalier (D) aux panneaux latéraux gauche (B) et droit (C) à l'aide des vis de fixation temporaire de chaque côté du pédalier.
- 3 Assurez-vous que le pédalier et les panneaux latéraux sont bien en contact, sans espace entre les pièces.
- 4 Insérez les quatre vis taraudeuses courtes argentées **e** dans les trous comme indiqué et serrez pour fixer le pédalier aux panneaux latéraux de gauche et de droite.

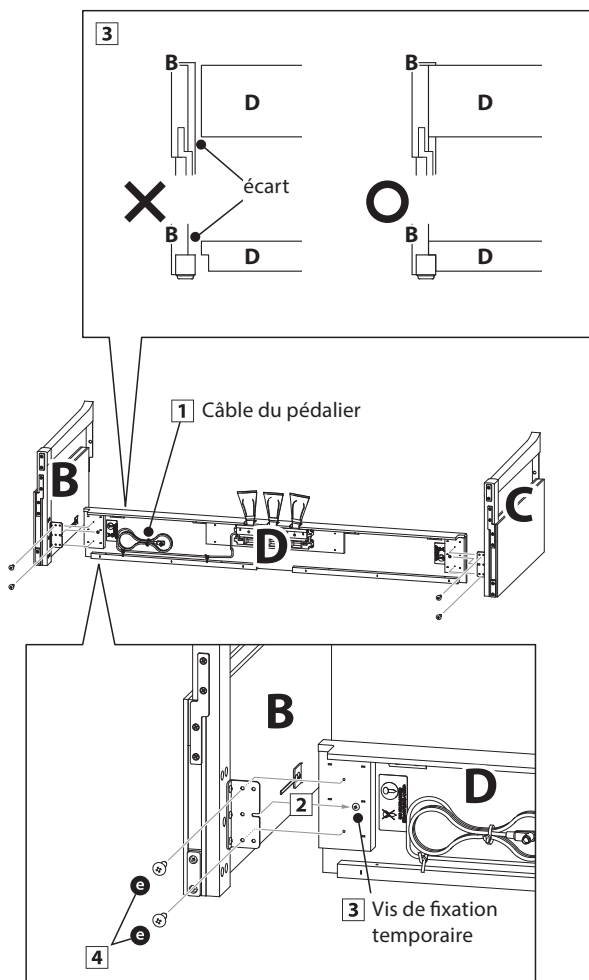

2. Fixation du panneau arrière

- 1 Mettez le pédalier et les panneaux latéraux assemblés debout (verticalement) sur le sol.
* Assurez-vous que le boulon de réglage vertical est fixé au pédalier.
- 2 Fixez (sans serrer) le panneau arrière (E) aux panneaux latéraux gauche et droit à l'aide des quatre vis taraudeuses longues noires **e**.
- 3 Fixez (sans serrer) le panneau arrière au pédalier à l'aide des quatre vis taraudeuses mi-longues noires **d**.
- 4 Positionnez le pédalier, les panneaux latéraux et le panneau arrière en vous assurant que tous les composants sont alignés, puis serrez les vis aux étapes 2 et 4.

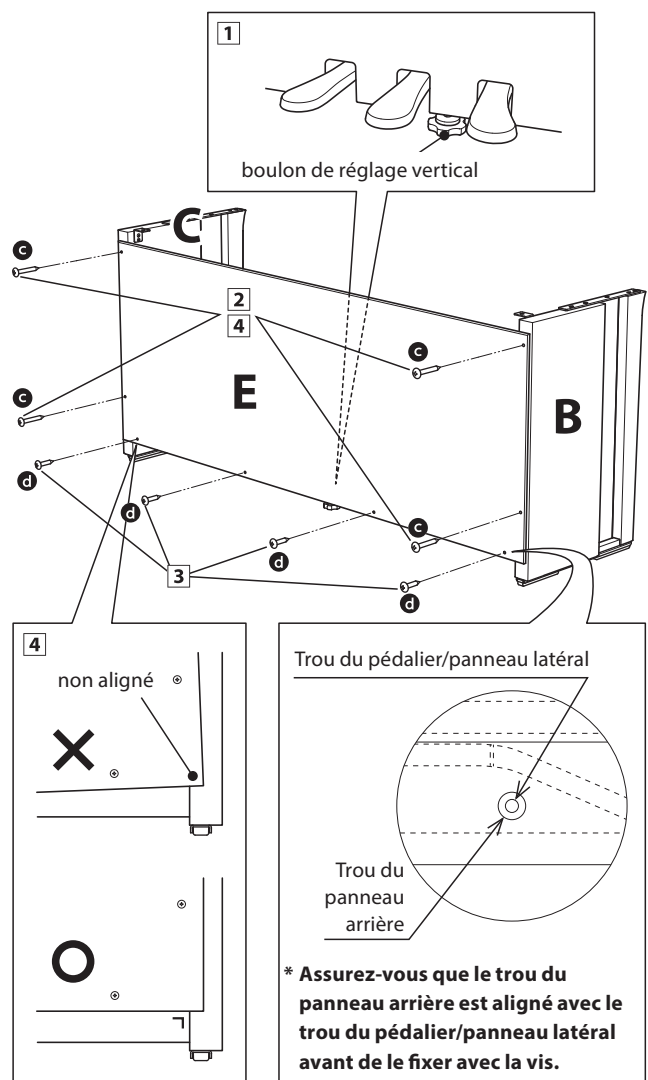

3. Montage de l'unité principale sur le support



Deux personnes ou plus sont nécessaires pour l'étape suivante du processus d'assemblage.

- 1 Soulevez l'unité principale et placez-la soigneusement sur le support. Positionnez l'unité principale légèrement vers l'arrière du support, en vous assurant que la vis guide à l'avant du support reste visible.
- 2 Faites glisser délicatement l'unité principale vers l'avant jusqu'à l'arrêt. Si le positionnement est correct, les trous de vis de fixation doivent être visibles de la partie inférieure de l'unité principale.

* Si les trous de vis ne sont pas visibles, réglez de nouveau (desserrez) les vis fixées à l'étape 4-2.



Quand vous soulevez l'unité principale sur le support, veillez à ne pas vous coincer les mains ou les doigts.

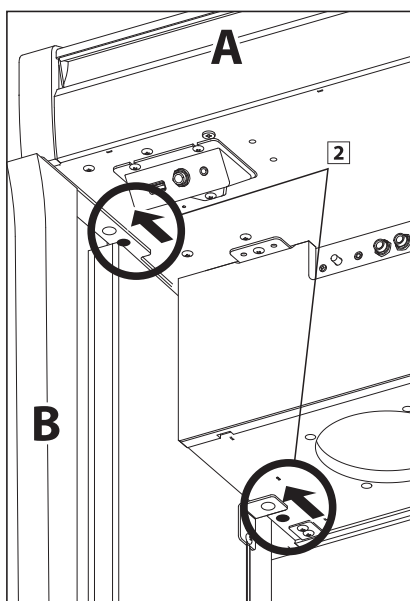
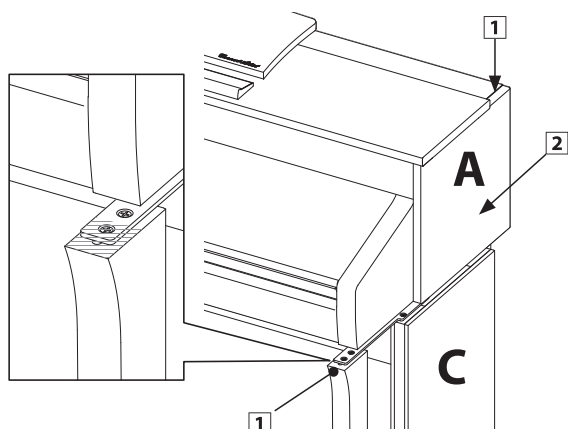

4. Fixation de l'unité principale sur le support

- 1 Examinez l'avant de l'instrument pour vous assurer que l'unité principale et les panneaux latéraux sont alignés.
* Si les pièces ne sont pas alignées, réglez de nouveau (desserrez) les vis fixées à l'étape 4-2.
- 2 Fixez, sans serrer, l'avant de l'unité principale sur le support par en-dessous, à l'aide des deux vis (à rondelle) a de chaque côté.
- 3 Fixez, sans serrer, l'arrière de l'unité principale sur le support par en-dessous, à l'aide des deux vis (à tête plate) b de chaque côté.
- 4 Une fois les quatre vis fixées et l'unité principale positionnée correctement sur le support, serrez fermement toutes les vis.



Serrez bien toutes les vis pour vous assurer que l'unité principale est fixée fermement sur le support.

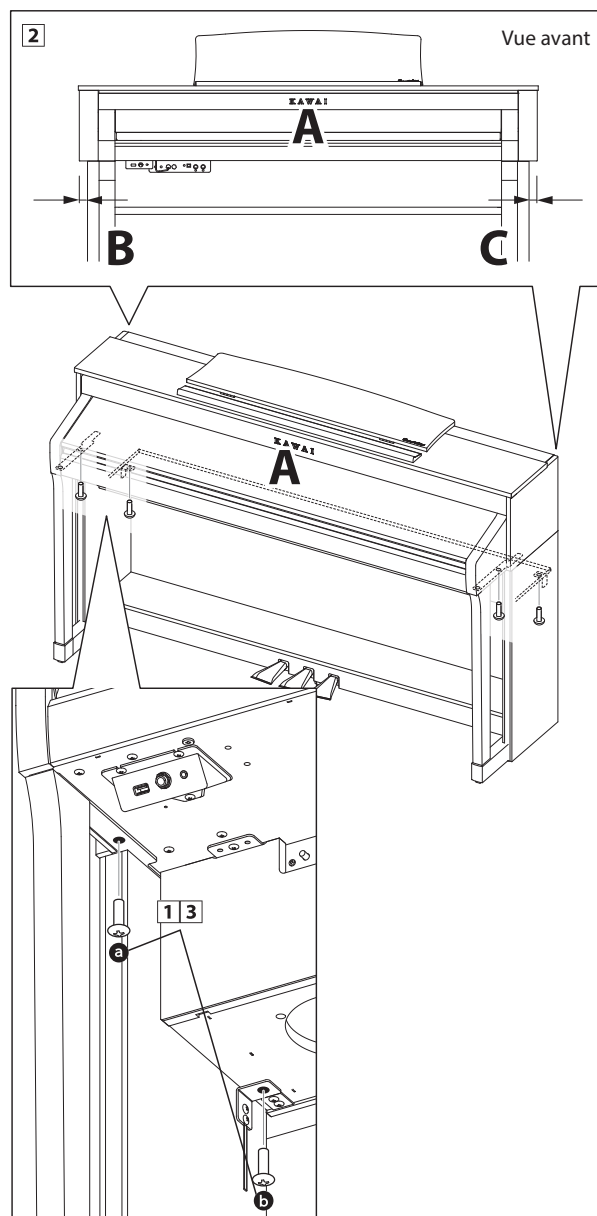

Montage de l'instrument (CA78 seulement)

5. Connexion du pédalier et des câbles d'alimentation

- 1 Passez le câble du pédalier (sort à l'arrière du pédalier) dans l'ouverture vers l'avant de l'unité principale, et connectez-le à la borne PEDAL.
- 2 Connectez le câble d'alimentation à la borne AC IN sous l'unité principale, puis passez le câble dans l'ouverture du panneau arrière de manière qu'il ressorte à l'arrière de l'instrument.
- 3 Une fois le câble d'alimentation et le câble de pédalier connectés, utilisez les colliers pour immobiliser les câbles et les organiser.

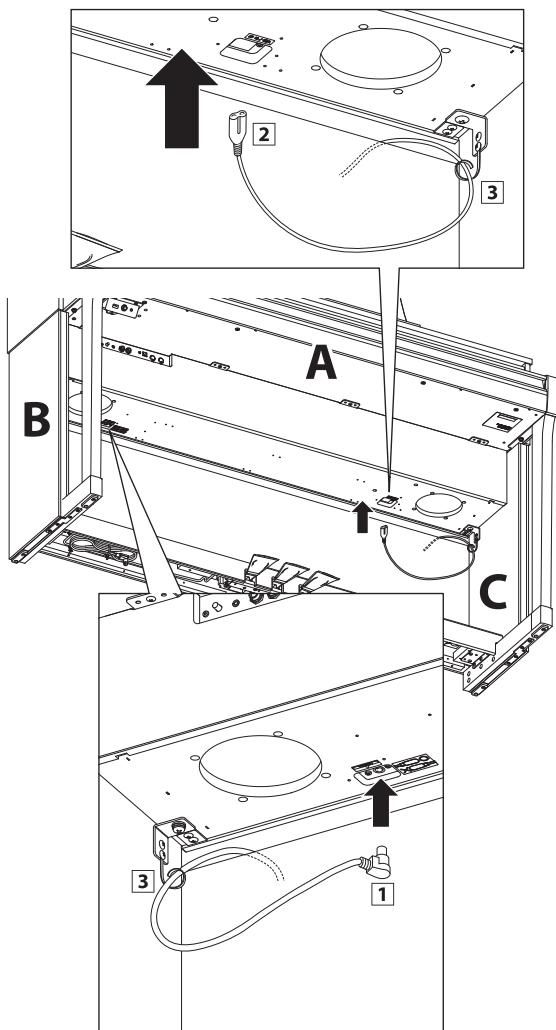

6. Fixation du crochet pour casque (facultatif)

Un crochet pour casque est livré avec le piano numérique CA98/CA78. Vous pouvez y accrocher un casque, en attendant de l'utiliser.

- 1 Si vous le désirez, fixez le crochet pour casque sous l'unité principale à l'aide des deux vis taraudeuses fournies.

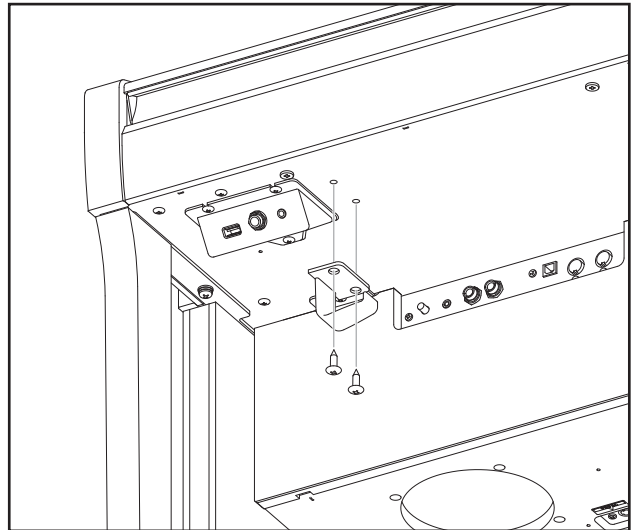

7. Réglage du boulon de réglage vertical de pédalier

- 1 Tournez le boulon de réglage vertical dans le sens contraire des aiguilles d'une montre jusqu'à ce qu'il touche le sol et soutienne fermement le pédalier.

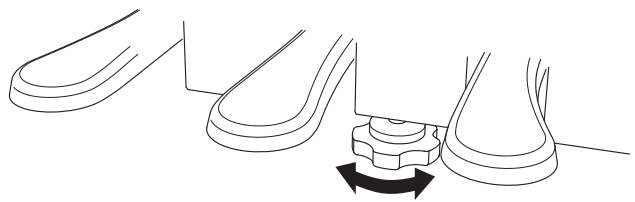

Lorsque vous déplacez l'instrument, ajustez ou enlevez toujours le boulon de réglage vertical de pédalier, puis réajustez-le lorsque l'instrument est dans sa nouvelle position.



Assurez-vous que la fiche du câble de pédale est face au sens indiqué et alignée correctement. Si vous enfoncez la fiche en la forçant lors de la connexion, vous risquez d'endommager l'intérieur de la fiche.

Connexion à d'autres appareils

Le piano numérique CA98/CA78 comporte diverses prises permettant de connecter l'instrument à des appareils MIDI, des ordinateurs, des haut-parleurs et des consoles de mixage. Il est possible également de connecter des sources audio externes, par exemple un lecteur MP3, une tablette ou un clavier secondaire, au système d'amplificateur/haut-parleur de l'instrument. L'illustration ci-dessous offre un aperçu des connecteurs de l'instrument et des applications typiques.

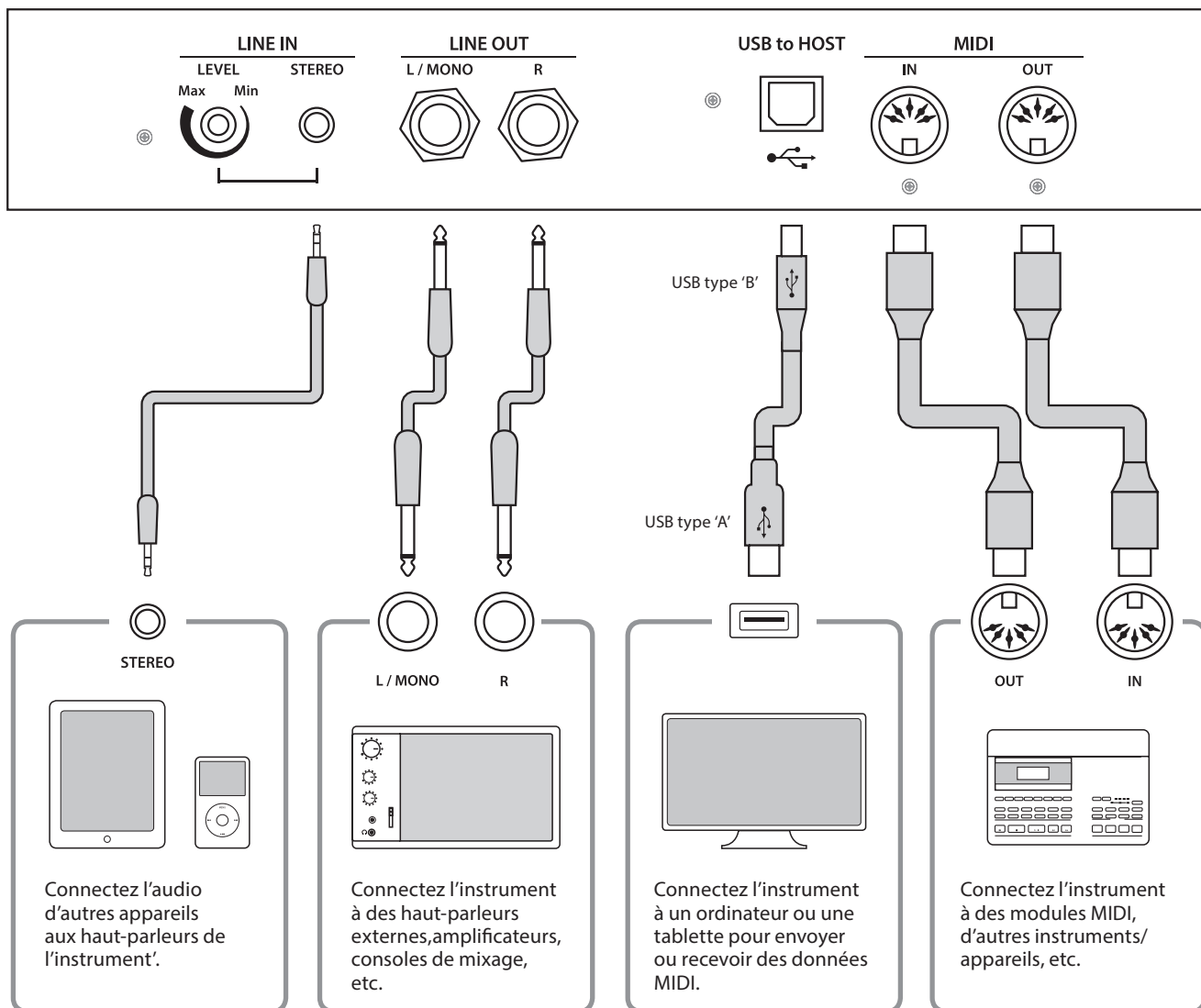

Avant de connecter le piano numérique CA98/CA78 à d'autres appareils, assurez-vous que l'instrument et l'autre appareil sont hors tension. Si des connexions sont établies pendant que les appareils sont sous tension, le bruit parasite qui peut endommager le piano numérique CA98/CA78 peut activer le circuit de protection de l'amplificateur de l'instrument, ce qui empêche de produire des sons. Dans ce cas, arrêtez l'appareil et remettez-le en marche pour réinitialiser le circuit de protection de l'amplificateur.

Ne connectez pas l'une à l'autre les prises LINE IN et LINE OUT du piano numérique CA98/CA78 avec le même câble. Une boucle audio (oscillation sonore) se produirait et endommagerait l'unité.

Panneau Prises

■ Prise LINE IN STEREO (prise casque, 1/8 pouce)

Cette prise sert à connecter les sorties stéréo 1/8 pouce de smartphones, de tablettes, d'ordinateurs ou d'autres appareils électroniques à l'amplificateur et aux haut-parleurs du piano numérique CA98/CA78. Le signal de niveau d'entrée de ces prises peut être ajusté à l'aide du bouton LEVEL, ou par un réglage de volume de l'appareil connecté.

Lors de l'utilisation de la fonction d'enregistreur de l'USB audio, cet audio LINE IN peut aussi être mixé avec le son interne de l'instrument et enregistré sur le fichier MP3/WAV.

* Le paramètre 'Line In Level' peut aussi servir à ajuster le niveau du signal LINE IN. Reportez-vous à la page 128 pour plus de détails.

■ Port USB to HOST (type «B»)

Ce port permet de connecter le piano numérique CA98/CA78 à un ordinateur à l'aide d'un câble USB. Une fois connecté, l'instrument peut être utilisé comme appareil MIDI standard permettant l'envoi et la réception de données MIDI. Raccordez un connecteur USB de type «B» à l'instrument et un connecteur USB de type «A» à l'ordinateur.

* Reportez-vous à la page 155 pour plus de détails sur USB MIDI.

Grâce à des adaptateurs de conversion supplémentaires, ce port peut également être utilisé pour connecter le piano numérique CA98/CA78 à des tablettes ou d'autres appareils mobiles.

■ Prises LINE OUT (prise casque, 1/4 pouce)

Ces prises servent à connecter la sortie stéréo du son de piano numérique CA98/CA78 vers des haut-parleurs externes, des amplificateurs, des consoles de mixage, des appareils d'enregistrement et tout équipement similaire.

Pour émettre un signal mono, connectez un câble à la prise L/MONO.

Le niveau LINE OUT peut être réglé à l'aide du curseur MASTER VOLUME.

■ Prises MIDI IN/OUT

Ces prises servent à connecter le piano numérique CA98/CA78 à des appareils MIDI externes, et également à un ordinateur (grâce à une interface USB-MIDI) comme alternative au port «USB to Host».

* Reportez-vous à la page 140 pour plus de détails sur MIDI.

Panneau Casques

■ Prises PHONES (prises casque, 1/4 et 1/8 pouce)

Ces prises servent à connecter un casque stéréo au piano numérique CA98/CA78. Deux casques peuvent être connectés et utilisés en même temps. Aucun son n'est émis par les haut-parleurs quand des casques sont branchés.

■ Port USB to DEVICE (type «A»)

Ce port USB sert à connecter une clé USB au piano numérique CA98/CA78. Ceci permet la lecture directe de fichiers audio MP3/WAV et de fichiers de morceau SMF. Vous pouvez aussi enregistrer des performances dans des fichiers audio MP3/WAV, et sauvegarder des morceaux d'enregistreur stockés dans la mémoire interne pour la postérité.

■ Informations sur les appareils USB

- La fonctionnalité «USB to Device» du piano numérique CA98/CA78 est conforme aux normes USB2.0 Hi-Speed. Les appareils USB plus anciens peuvent toujours être utilisés. Toutefois, la vitesse de transfert des données sera limitée à celle de l'appareil en question.
- Le port «USB to Device» est destiné à la connexion de clés USB. Toutefois, des lecteurs de disquette USB peuvent aussi être utilisés pour sauvegarder des morceaux d'enregistreur stockés en mémoire interne, ou lire des fichiers de morceaux SMF.

- Il faudra peut-être formater la clé USB avant de l'utiliser avec le piano numérique CA98/CA78. Si c'est le cas, reportez-vous aux instructions de la fonction USB Format à la page 139. Le formatage de la clé efface toutes les données présentes.
- Évitez de retirer la clé USB pendant le chargement ou la sauvegarde de données, le changement de nom ou la suppression de fichiers, ou le formatage de la clé.
- D'autres appareils USB, tels que souris d'ordinateur, claviers ou chargeurs de batterie, ne peuvent pas être utilisés avec cet instrument.

USB MIDI (connecteur USB to Host)

Le piano numérique CA98/CA78 comporte un connecteur de type « USB to Host » qui permet la connexion de l'instrument à un ordinateur à l'aide d'un câble USB et son emploi comme appareil MIDI. Selon le type d'ordinateur et le système d'exploitation installé, un pilote supplémentaire sera peut être nécessaire pour que les communications USB MIDI opèrent correctement.

■ Pilote USB MIDI

Système d'exploitation	Prise en charge de pilote USB MIDI
Windows ME Windows XP (sans SP, SP1, SP2, SP3) Windows XP 64-bit Windows Vista (SP1, SP2) Windows Vista 64-bit (SP1, SP2) Windows 7 (sans SP, SP1) Windows 7 64-bit Windows 8 / 8.1 Windows 8 / 8.1 64-bit Windows 10 Windows 10 64-bit	Pilote USB MIDI supplémentaire NON requis. Le pilote USB MIDI Windows standard (intégré) est installé automatiquement quand l'instrument est connecté à l'ordinateur. * Après l'installation du pilote, assurez-vous que l'appareil 'USB Audio Device' (Windows ME/Windows XP) ou 'USB-MIDI'(Windows Vista/Windows 7/Windows 8) est sélectionné correctement dans le logiciel d'application.
Windows 98 se Windows 2000 Windows Vista (SP)	Pilote USB MIDI supplémentaire requis. Téléchargez le pilote USB MIDI depuis le site Web de Kawai au Japon : → http://www.kawai-global.com/support/downloads/ * Après l'installation du pilote, assurez-vous que l'appareil « KAWAI USB MIDI » est sélectionné correctement dans l'application.
Windows Vista 64-bit (SP)	USB MIDI non pris en charge. Mettez à niveau à service pack 1 (SP1) ou service pack 2 (SP2).
Mac OS X	Pilote USB MIDI supplémentaire NON requis. Le pilote USB MIDI Mac OS X standard (intégré) est installé automatiquement quand l'instrument est connecté à l'ordinateur.
Mac OS 9	USB MIDI non pris en charge. Utilisez les connecteurs MIDI IN/OUT standard.

■ Informations USB MIDI

- Si les prises MIDI IN/OUT et le port USB MIDI de l'instrument sont connectés simultanément, le port USB MIDI est prioritaire.
- Assurez-vous que l'instrument est éteint avant de tenter de connecter le câble USB MIDI.
- Lors de la connexion de l'instrument à un ordinateur à l'aide du port USB MIDI, un bref délai des communications est possible.
- Si l'instrument est connecté à un ordinateur par le biais d'un concentrateur USB et que les communications USB MIDI deviennent non fiables/instables, connectez le câble USB MIDI directement à un des ports USB de l'ordinateur.
- La déconnexion soudaine du câble USB MIDI ou l'arrêt/remise en marche de l'instrument lors de l'emploi de USB MIDI peut produire une instabilité de l'ordinateur dans les cas suivants :
 - lors de l'installation du pilote USB MIDI
 - au démarrage de l'ordinateur
 - lorsque des applications MIDI exécutent des tâches
 - quand l'ordinateur est en mode économie d'énergie
- Si vous rencontrez d'autres problèmes de communications USB MIDI pendant que l'instrument est connecté, vérifiez toutes les connexions et réglages MIDI pertinents dans le système d'exploitation de l'ordinateur.

* MIDI est une marque déposée de l'Association of Manufacturers of Electronic Instruments (AMEI).

* Windows est une marque déposée de Microsoft Corporation.

* Macintosh est une marque déposée de Apple Computer, Inc.

* Les autres noms d'entreprises et de produits mentionnés ici peuvent être des marques déposées ou des marques commerciales de leurs propriétaires respectifs.

Résolution des problèmes

Le tableau ci-dessous résume les problèmes qui peuvent se présenter avec le piano numérique CA98/CA78, en présentant les causes probables et les solutions recommandées.

■ Alimentation

Problème	Cause possible et solution	Page
<i>Impossible de mettre en marche l'instrument.</i>	Assurez-vous que le câble d'alimentation est bien relié à l'instrument et branché dans une prise secteur.	p. 14
<i>L'instrument s'arrête au bout d'une période d'inactivité.</i>	Assurez-vous que la fonction Auto Power Off n'est pas activée.	p. 147

■ Son

Problème	Cause possible et solution	Page
<i>L'instrument est allumé, mais aucun son n'est produit quand les touches sont enfoncées.</i>	Assurez-vous que le curseur MASTER VOLUME n'est pas à sa position la plus basse.	p. 16
	Assurez-vous qu'aucun casque (ou fiche adaptateur de casque) n'est connecté aux prises PHONES.	p. 16
	Assurez-vous que le paramètre Local Control du menu MIDI Settings est réglé sur «On».	p. 143
<i>Une distorsion sonore se produit à un volume élevé.</i>	Assurez-vous que le curseur MASTER VOLUME est réglé à un niveau approprié, et réduisez le volume en cas de distorsion excessive. Si vous connectez l'instrument à amplificateur/console de mixage à l'aide des prises Line Out, réduisez la valeur du paramètre Line Out Volume dans le menu Basic Settings.	p. 16
<i>Des sons ou bruits étranges sont émis lorsque vous jouez avec les sons de piano.</i>	Le piano numérique CA98/CA78 tente de reproduire toute la variété de tons créée par un piano à queue acoustique de manière aussi exacte que possible. Ceci inclut les résonances et bruits d'étouffoirs ainsi que d'autres caractéristiques subtiles qui contribuent à l'expérience de jeu globale du piano. Bien que ces tonalités supplémentaires soient destinées à améliorer le réalisme de l'instrument, il est possible de minimiser leur présence ou de désactiver entièrement les effets à l'aide des paramètres du menu Virtual Technician.	
	Un bruit se fait entendre lorsque la pédale d'étouffement est enfoncée et relâchée. ➔ Damper Noise	p. 106
	Un bruit se fait entendre lorsqu'une touche est relâchée. ➔ Fall-back Noise, Key-off Effect	p. 110 p. 111
	Le son est métallique. ➔ Key-off Effect, Undamped Resonance, String Resonance	p. 107 p. 108 p. 110
	Le son est étouffé ou trop clair. ➔ Topboard, Voicing	p. 104 p. 113
	Le niveau/volume d'une touche particulière est plus élevé par rapport aux autres touches. ➔ User KeyVolume	p. 121
	Le ton d'une touche particulière ne semble pas correct. ➔ Temperament, User Temperament, User Stretch Tuning	p. 116 p. 117 p. 118
	<i>Les 18 notes les plus hautes du clavier sont tenues plus longtemps que les notes voisines, même si la pédale de sustain n'est pas actionnée.</i>	Ce comportement est correct. Il est destiné à reproduire les notes non étouffées (généralement les deux octaves les plus élevées) d'un piano à queue acoustique.
<i>Le volume du dispositif connecté aux prises Line In est trop faible/trop élevé (avec distorsion).</i>	Vérifiez la position du bouton rotatif Line In LEVEL (situé sur le panneau des prises) et ajustez-le si nécessaire.	p. 154

■ Pédales

Issue	Possible Cause and Solution	Page
<i>Les pédales ne sont pas fiables ou ne fonctionnent pas du tout.</i>	Assurez-vous que le câble de pédales est bien connecté à l'instrument (CA78 seulement).	p. 152
<i>Quand on appuie sur une pédale, le pédalier plie légèrement et n'est pas ferme.</i>	Assurez que le boulon de réglage vertical de pédalier est en pleine extension.	p. 17 p. 152

■ Casque

Problème	Cause possible et solution	Page
<i>Le volume du casque est trop faible.</i>	Si l'impédance nominale du casque est inférieure à 100 Ω (ohms), réglez le paramètre Phones Volume du menu Phones Settings sur «High».	p. 132
<i>Le son du casque est étrange.</i>	Assurez-vous que les paramètres SHS Mode et Phones Types sont réglés sur Normal.	p. 130 p. 131

■ USB (clé)

Problème	Cause possible et solution	Page
<i>Aucune clé USB n'est détectée, aucune sauvegarde n'est possible ou la clé ne semble pas fonctionner lors sa connexion au port «USB to Device».</i>	Assurez-vous que la clé USB est formatée pour l'emploi du système de fichiers FAT/FAT32, et n'est pas protégée en écriture.	p. 154
	Déconnectez la clé USB, arrêtez l'instrument, puis remettez-le en marche et reconnectez la clé USB. Si la clé USB ne fonctionne toujours pas, elle est peut-être endommagée ou incompatible. Essayez d'utiliser une clé USB différente.	–
<i>L'instrument marque une pause brève lors de la connexion d'une clé USB.</i>	Ce comportement est normal lors de l'emploi d'une clé USB à haute capacité (par exemple, plus de 8 Go).	–

■ USB MIDI, MIDI, Bluetooth® MIDI

Problème	Cause possible et solution	Page
<i>L'instrument est connecté à l'ordinateur à l'aide d'un câble USB. Toutefois, le logiciel ne répond pas lorsque vous appuyez sur des touches.</i>	Assurez-vous qu'un pilote USB MIDI est installé sur l'ordinateur.	p. 155
	Assurez-vous que 'USB Audio Device' ou 'KAWAI USB MIDI' est sélectionné comme valeur des paramètres d'unité d'entrée/sortie du logiciel.	p. 155
	Vérifiez que l'instrument n'est pas jumelé avec un appareil mobile utilisant la connectivité Bluetooth MIDI.	p. 134
<i>L'instrument ne peut pas être jumelé avec un appareil mobile via Bluetooth.</i>	Vérifiez que la fonction Bluetooth MIDI est bien activée.	p. 134
	Assurez-vous que la connexion Bluetooth de l'appareil mobile est bien activée.	–
	Vérifiez que l'instrument n'est pas déjà connecté à un autre appareil Bluetooth.	–
	Essayez d'effacer la connexion Bluetooth de l'instrument en utilisant la fonction d'oubli de l'appareil mobile.	–
	Essayez d'allumer et d'éteindre l'instrument et/ou l'appareil mobile.	–

■ Fichiers MP3/WAV/SMF

Problème	Cause possible et solution	Page
<i>Aucun son n'est produit lors de la lecture d'un fichier audio MP3 ou WAV stocké sur une clé USB.</i>	Assurez-vous que le volume du lecteur audio n'est pas réglé sur «0».	p. 79
	Assurez-vous que le format du fichier audio est pris en charge et répertorié dans le tableau des formats pris en charge du lecteur de clé USB.	p. 75
<i>Un fichier audio MP3/WAV stocké sur une clé USB a un son étrange, ou n'est pas lu correctement.</i>	La vitesse de transfert de la clé USB est peut-être trop lente pour la lecture du fichier audio. Utilisez une autre clé USB en vous assurant que cette dernière est conforme aux normes USB 2.0 haute vitesse.	p. 75
	La vitesse de transfert de fichier de la clé USB est trop lente pour permettre la lecture du fichier audio. Essayez d'utiliser une clé USB différente, en vous assurant qu'elle est conforme à la norme USB2.0 Hi-Speed.	p. 154
<i>Lors de l'enregistrement de fichiers audio MP3/WAV, le volume est trop faible/trop élevé (avec distorsion).</i>	Vérifiez le réglage de gain avant l'enregistrement audio et, si nécessaire, ajustez pour augmenter/diminuer le niveau d'enregistrement.	p. 49
<i>Un fichier SMF MIDI stocké sur une clé USB a un son étrange lors de sa lecture.</i>	Le piano numérique CA98/CA78 ne contient pas la sélection complète de banques de son General MIDI. Par conséquent, certains fichiers de morceau SMF ne pourront peut-être pas être reproduits de manière entièrement exacte lors de leur lecture à l'aide de l'instrument.	p. 49

Liste des morceaux de démonstration

Nom du son	Titre du morceau	Compositeur
PIANO1		
SK Concert Grand	Scherzo No.2	Chopin
EX Concert Grand	La Campanella	Liszt
SK-5 Grand	Lieder Ohne Worte No.18 "Duetto"	Mendelssohn
Jazz Clean	Original	Kawai
Warm Grand	Sonata No.30 Op.109	Beethoven
Warm Grand 2	La Fille aux Cheveux de lin	Debussy
Standard Grand	Petit chien	Chopin
PIANO2		
Pop Grand	Original	Kawai
Pop Piano	Original	Kawai
New Age Grand *	Original	Kawai
Upright Piano	Nocturne No. 20 Op. posth.	Chopin
Modern Piano	Original	Kawai
ELECTRIC PIANO		
Classic E.Piano	Original	Kawai
Modern E.P.	Original	Kawai
Modern E.P. 2 *	Original	Kawai
ORGAN		
Jazz Organ	Original	Kawai
Blues Organ	Original	Kawai
Drawbar Organ	Original	Kawai
Church Organ	Chorale Prelude "Wachet auf, ruft uns die Stimme."	Bach
Diapason	Wohl mir, daß ich Jesum have	Bach
Full Ensemble	Original	Kawai
HARPSI & MALLETS		
Harpsichord	French Suite No.6	Bach
Harpsichord Oct.	Prelude in Ab	Bach
Vibraphone	Original	Kawai
Clavi	Original	Kawai
STRINGS		
Slow Strings	Original	Kawai
String Pad	Original	Kawai
String Ensemble	Le quattro stagioni La primavera	Vivaldi
VOCAL & PAD		
Choir	Londonderry Air	Irish folk song
Choir 2	Original	Kawai
Jazz Ensemble	Original	Kawai
New Age Pad	Original	Kawai
Atmosphere	Original	Kawai
BASS & GUITAR		
Wood Bass	Original	Kawai
Finger Bass	Original	Kawai
Fretless Bass	Original	Kawai
W. Bass & Ride	Original	Kawai
Ballad Guitar	Original	Kawai
Pick Nylon Gt.	Original	Kawai

* CA98 seulement.

Liste des sons

Piano 1

SK ConcertGrand

EX ConcertGrand

SK-5 GrandPiano

Jazz Clean

Jazz Old School

Warm Grand

Warm Grand 2

Standard Grand

Piano 2

Pop Grand

Pop Grand 2

Pop Piano

New Age Grand

Upright Piano

Modern Piano

Boogie Piano

Honky Tonk

Electric Piano

Classic Electric Piano

60's Electric Piano

Modern Electric Piano

Classic Electric Piano 2

Classic Electric Piano 3

Crystal Electric Piano

Modern Electric Piano 2

Modern Electric Piano 3

Organ

Jazz Organ

Blues Organ

Ballad Organ

Gospel Organ

Drawbar Organ

Drawbar Organ 2

Drawbar Organ 3

Drawbar Organ 4

Church Organ

Diapason

Full Ensemble

Diapason Oct.

Chiffy Tibia

Principal Oct.

Principal Choir

Baroque

Soft Diapasn

Soft Strings

Mellow Flutes

Medium Ensemble

Loud Ensembe

Bright Ensemble

Full Organ

Reed Ensemble

Harpsi & Mallets

Harpichord

Harpichord Oct

Vibraphone

Clavi

Marimba

Celesta

Harpichord 2

Bell Split

Strings

Slow Strings

String Pad

Warm Strings

String Ensemble

Soft Orchestra

Chamber Strings

Harp

Pizzicato Str.

Vocal & Pad

Choir

Pop Ooh

Pop Aah

Choir 2

Jazz Ensemble

Pop Ensemble

Slow Choir

Breathy Choir

New Age Pad

Atmosphere

Itopia

Brightness

New Age Pad 2

Brass Pad

Bowed Pad

Bright Warm Pad

Bass & Guitar

Wood Bass

Finger Bass

Fretless Bass

W.Bass & Ride

E.Bass & Ride

Ballad Guitar

Pick Nylon Gt.

Finger Nylon Gt

* CA98 seulement.

Liste des numéros de changement de programme

Nom du son	Mode multitimbre = off/on1		Mode multitimbre = on2		
	Numéro de programme		Numéro de programme	Banque	
	CA98	CA78		MSB	LSB
Piano 1					
SK ConcertGrand	1	1	1	121	0
EX ConcertGrand	2	2	1	95	27
SK-5 GrandPiano	3	3	1	95	30
Jazz Clean	4	4	1	121	1
Jazz Old School	5	–	1	95	32
Warm Grand	6	5	1	121	2
Warm Grand 2	7	6	1	95	29
Standard Grand	8	7	1	95	16
Piano 2					
Pop Grand	9	8	1	95	28
Pop Grand 2	10	9	1	95	31
Pop Piano	11	10	2	95	10
New Age Grand	12	–	1	95	17
Upright Piano	13	11	1	95	25
Modern Piano	14	12	2	121	0
Boogie Piano	15	–	1	95	33
Honky Tonk	16	–	4	121	0
Electric Piano					
Classic Electric Piano	17	13	5	121	0
60's Electric Piano	18	14	5	121	3
Modern Electric Piano	19	15	6	121	0
Classic Electric Piano 2	20	16	5	121	1
Classic Electric Piano 3	21	17	5	95	1
Crystal Electric Piano	22	18	6	95	1
Modern Electric Piano 2	23	–	6	121	1
Modern Electric Piano 3	24	–	6	121	2
Organ					
Jazz Organ	25	19	18	121	0
Blues Organ	26	20	17	121	0
Ballad Organ	27	21	17	95	5
Gospel Organ	28	22	17	95	3
Drawbar Organ	29	23	17	95	1
Drawbar Organ 2	30	–	17	95	2
Drawbar Organ 3	31	–	18	121	2
Drawbar Organ 4	32	24	17	121	3
Church Organ	33	25	20	121	0
Diapason	34	26	20	95	7
Full Ensemble	35	27	21	95	1
Diapason Oct.	36	28	20	95	6
Chiffy Tibia	37	29	20	95	17
Principal Oct.	38	30	20	95	24
Principal Choir	39	–	20	95	23
Baroque	40	–	20	95	19

Liste des numéros de changement de programme

Nom du son	Mode multitimbre = off/on1		Mode multitimbre = on2		
	Numéro de programme		Numéro de programme	Banque	
	CA98	CA78		MSB	LSB
Soft Diapasn	41	–	20	95	45
Soft Strings	42	31	20	95	41
Mellow Flutes	43	32	20	95	48
Medium Ensemble	44	33	20	95	42
Loud Ensembe	45	34	20	95	43
Bright Ensemble	46	35	20	95	47
Full Organ	47	36	20	95	44
Reed Ensemble	48	–	20	95	46
Harpsi & Mallets					
Harpsichord	49	37	7	121	0
Harpsichord Oct	50	38	7	121	1
Vibraphone	51	39	12	121	0
Clavi	52	40	8	121	0
Marimba	53	41	13	121	0
Celesta	54	42	9	95	1
Harpsichord 2	55	–	7	121	3
Bell Split	56	–	15	95	5
Strings					
Slow Strings	57	43	45	95	1
String Pad	58	44	49	95	8
Warm Strings	59	45	49	95	1
String Ensemble	60	46	49	121	0
Soft Orchestra	61	47	50	95	1
Chamber Strings	62	–	49	95	14
Harp	63	48	47	121	0
Pizzicato Str.	64	–	46	121	0
Vocal & Pad					
Choir	65	49	53	121	0
Pop Ooh	66	50	54	95	39
Pop Aah	67	51	54	95	40
Choir 2	68	52	54	95	53
Jazz Ensemble	69	53	54	95	2
Pop Ensemble	70	54	54	95	7
Slow Choir	71	–	53	95	2
Breathy Choir	72	–	53	95	1
New Age Pad	73	55	89	121	0
Atmosphere	74	56	100	121	0
Itopia	75	57	92	121	1
Brightness	76	58	101	95	1
New Age Pad 2	77	–	89	95	2
Brass Pad	78	59	62	95	2
Bowed Pad	79	60	93	121	0
Bright Warm Pad	80	–	90	95	1

Nom du son	Mode multitimbre = off/on1		Mode multitimbre = on2		
	Numéro de programme		Numéro de programme	Banque	
	CA98	CA78		MSB	LSB
Bass & Guitar					
Wood Bass	81	61	33	121	0
Finger Bass	82	62	34	121	0
Fretless Bass	83	63	36	121	0
W.Bass & Ride	84	64	33	95	1
E.Bass & Ride	85	-	34	95	2
Ballad Guitar	86	65	26	95	6
Pick Nylon Gt.	87	66	25	95	3
Finger Nylon Gt	88	-	25	95	4
MIDI Tones					
Rock Piano	-	-	2	121	1
Electric Grand	-	-	3	121	0
Electric Grand2	-	-	3	121	1
Wide Honky Tonk	-	-	4	121	1
Classic E.P. 4	-	-	5	121	2
Legend E.P.	-	-	6	121	3
Phase E.P.	-	-	6	121	4
WideHarpichord	-	-	7	121	2
Synth Clavi	-	-	8	121	1
Celesta	-	-	9	121	0
Glockenspiel	-	-	10	121	0
Music Box	-	-	11	121	0
Wide Vibraphone	-	-	12	121	1
Wide Marimba	-	-	13	121	1
Xylophone	-	-	14	121	0
Tubular Bells	-	-	15	121	0
Church Bells	-	-	15	121	1
Carillon	-	-	15	121	2
Dulcimer	-	-	16	121	0
Drawbar Organ 5	-	-	17	121	1
60's Organ	-	-	17	121	2
Perc. Organ	-	-	18	121	1
Rock Organ	-	-	19	121	0
Church Organ 2	-	-	20	121	1
Church Organ 3	-	-	20	121	2
Reed Organ	-	-	21	121	0
Puff Organ	-	-	21	121	1
FrenchAccordion	-	-	22	121	0
Accordion	-	-	22	121	1
Harmonica	-	-	23	121	0
Tango Accordion	-	-	24	121	0
Nylon Acoustic	-	-	25	121	0
Ukulele	-	-	25	121	1
Nylon Acoustic2	-	-	25	121	2

Liste des numéros de changement de programme

Nom du son	Mode multitimbre = off/on1		Mode multitimbre = on2		
	Numéro de programme		Numéro de programme	Banque	
	CA98	CA78		MSB	LSB
Nylon Acoustic3	-	-	25	121	3
Steel Guitar	-	-	26	121	0
12 String	-	-	26	121	1
Mandolin	-	-	26	121	2
Steel Guitar 2	-	-	26	121	3
Jazz Guitar	-	-	27	121	0
Pedal Steel	-	-	27	121	1
Electric Guitar	-	-	28	121	0
E. Guitar 2	-	-	28	121	1
Rhythm Guitar	-	-	28	121	2
Muted Electric	-	-	29	121	0
Cutting Guitar2	-	-	29	121	1
E. Guitar 3	-	-	29	121	2
Country Lead	-	-	29	121	3
OverdriveGuitar	-	-	30	121	0
Dynmic Ov.drive	-	-	30	121	1
Distortion	-	-	31	121	0
Dist Feedback	-	-	31	121	1
Dist Rhythm	-	-	31	121	2
E.Gtr Harmonics	-	-	32	121	0
Guitar Feedback	-	-	32	121	1
FingerSlap Bass	-	-	34	121	1
Pick Bass	-	-	35	121	0
Slap Bass	-	-	37	121	0
Slap Bass 2	-	-	38	121	0
Synth Bass	-	-	39	121	0
Warm Synth Bass	-	-	39	121	1
Synth Bass 3	-	-	39	121	2
Clavi Bass	-	-	39	121	3
Hammer Bass	-	-	39	121	4
Synth Bass 2	-	-	40	121	0
Synth Bass 4	-	-	40	121	1
Rubber Bass	-	-	40	121	2
Attack Bass	-	-	40	121	3
Violin	-	-	41	121	0
Slow Violin	-	-	41	121	1
Viola	-	-	42	121	0
Cello	-	-	43	121	0
Contrabass	-	-	44	121	0
Tremolo Strings	-	-	45	121	0
Celtic Harp	-	-	47	121	1
Timpani	-	-	48	121	0
Strings & Brass	-	-	49	121	1
60's Strings	-	-	49	121	2

Nom du son	Mode multitimbre = off/on1		Mode multitimbre = on2		
	Numéro de programme		Numéro de programme	Banque	
	CA98	CA78		MSB	LSB
StringEnsemble2	-	-	50	121	0
Synth Strings	-	-	51	121	0
Synth Strings 3	-	-	51	121	1
Synth Strings 2	-	-	52	121	0
Choir 3	-	-	53	121	1
Voice Oohs	-	-	54	121	0
Humming	-	-	54	121	1
Synth Vocal	-	-	55	121	0
Analog Voice	-	-	55	121	1
Orchestra Hit	-	-	56	121	0
Bass Hit Plus	-	-	56	121	1
6th Hit	-	-	56	121	2
Euro Hit	-	-	56	121	3
Trumpet	-	-	57	121	0
Solo Trumpet	-	-	57	121	1
Trombone	-	-	58	121	0
Trombone 2	-	-	58	121	1
Bright Trombone	-	-	58	121	2
Tuba	-	-	59	121	0
Muted Trumpet	-	-	60	121	0
Muted Trumpet 2	-	-	60	121	1
French Horns	-	-	61	121	0
Warm FrenchHorn	-	-	61	121	1
Brass Section	-	-	62	121	0
Brass Section 2	-	-	62	121	1
Synth Brass	-	-	63	121	0
Synth Brass 3	-	-	63	121	1
Analog Brass	-	-	63	121	2
Jump Brass	-	-	63	121	3
Synth Brass 2	-	-	64	121	0
Synth Brass 4	-	-	64	121	1
Analog Brass 2	-	-	64	121	2
Soprano Sax	-	-	65	121	0
Alto Sax	-	-	66	121	0
Tenor Sax	-	-	67	121	0
Baritone Sax	-	-	68	121	0
Oboe	-	-	69	121	0
English Horn	-	-	70	121	0
Bassoon	-	-	71	121	0
Clarinet	-	-	72	121	0
Piccolo	-	-	73	121	0
Flute	-	-	74	121	0
Recorder	-	-	75	121	0
Pan Flute	-	-	76	121	0

Liste des numéros de changement de programme

Nom du son	Mode multitimbre = off/on1		Mode multitimbre = on2		
	Numéro de programme		Numéro de programme	Banque	
	CA98	CA78		MSB	LSB
Blown Bottle	-	-	77	121	0
Shakuhachi	-	-	78	121	0
Whistle	-	-	79	121	0
Ocarina	-	-	80	121	0
Square	-	-	81	121	0
Square 2	-	-	81	121	1
Sine	-	-	81	121	2
Classic Synth	-	-	82	121	0
Classic Synth 2	-	-	82	121	1
Lead	-	-	82	121	2
Classic Synth 3	-	-	82	121	3
SequencedAnalog	-	-	82	121	4
Caliope	-	-	83	121	0
Chiff	-	-	84	121	0
Charang	-	-	85	121	0
Wire Lead	-	-	85	121	1
Voice	-	-	86	121	0
Fifth	-	-	87	121	0
Bass & Lead	-	-	88	121	0
Soft Wire Lead	-	-	88	121	1
Warm Pad	-	-	90	121	0
Sine Pad	-	-	90	121	1
Polysynth	-	-	91	121	0
Choir Pad	-	-	92	121	0
Metallic Pad	-	-	94	121	0
Halo Pad	-	-	95	121	0
Sweep Pad	-	-	96	121	0
Rain Pad	-	-	97	121	0
Soundtrack	-	-	98	121	0
Crystal	-	-	99	121	0
Synth Mallet	-	-	99	121	1
Brightness	-	-	101	121	0
Goblin	-	-	102	121	0
Echoes	-	-	103	121	0
Echo Bell	-	-	103	121	1
Echo Pan	-	-	103	121	2
Sci-Fi	-	-	104	121	0
Sitar	-	-	105	121	0
Sitar 2	-	-	105	121	1
Banjo	-	-	106	121	0
Shamisen	-	-	107	121	0
Koto	-	-	108	121	0
Taisho Koto	-	-	108	121	1
Kalimba	-	-	109	121	0

Nom du son	Mode multitimbre = off/on1		Mode multitimbre = on2		
	Numéro de programme		Numéro de programme	Banque	
	CA98	CA78		MSB	LSB
Bag Pipe	-	-	110	121	0
Fiddle	-	-	111	121	0
Shanai	-	-	112	121	0
Tinkle Bell	-	-	113	121	0
Agogo	-	-	114	121	0
Steel Drums	-	-	115	121	0
Woodblock	-	-	116	121	0
Castanet	-	-	116	121	1
Taiko Drums	-	-	117	121	0
Concert BD	-	-	117	121	1
Melodic Toms	-	-	118	121	0
Melodic Toms 2	-	-	118	121	1
Synth Drum	-	-	119	121	0
Rhythm Box Tom	-	-	119	121	1
Electric Drum	-	-	119	121	2
Reverse Cymbal	-	-	120	121	0
Gtr Fret Noise	-	-	121	121	0
GtrCuttingNoise	-	-	121	121	1
Ac Bass Slap	-	-	121	121	2
Breath Noise	-	-	122	121	0
Flute Key Click	-	-	122	121	1
Seashore	-	-	123	121	0
Rain	-	-	123	121	1
Thunder	-	-	123	121	2
Wind	-	-	123	121	3
Stream	-	-	123	121	4
Bubble	-	-	123	121	5
Bird Tweet	-	-	124	121	0
Dog Barking	-	-	124	121	1
Horse Gallop	-	-	124	121	2
Bird Tweet 2	-	-	124	121	3
Telephone	-	-	125	121	0
Telephone 2	-	-	125	121	1
Door Creak	-	-	125	121	2
Door Slam	-	-	125	121	3
Scratch	-	-	125	121	4
Wind Chime	-	-	125	121	5
Helicopter	-	-	126	121	0
Car Engine	-	-	126	121	1
Car Stopping	-	-	126	121	2
Car Passing	-	-	126	121	3
Car Crash	-	-	126	121	4
Siren	-	-	126	121	5
Train	-	-	126	121	6

Liste des numéros de changement de programme

Nom du son	Mode multitimbre = off/on1		Mode multitimbre = on2		
	Numéro de programme		Numéro de programme	Banque	
	CA98	CA78		MSB	LSB
Jet Plane	-	-	126	121	7
Starship	-	-	126	121	8
Burst Noise	-	-	126	121	9
Applause	-	-	127	121	0
Laughing	-	-	127	121	1
Screaming	-	-	127	121	2
Punch	-	-	127	121	3
Heartbeat	-	-	127	121	4
Foot Step	-	-	127	121	5
Gunshot	-	-	128	121	0
Machine Gun	-	-	128	121	1
Laser Gun	-	-	128	121	2
Explosion	-	-	128	121	3
Pop Set	-	-	1	120	0
Ballad Set	-	-	9	120	0
Power Set	-	-	17	120	0
Electronic Set	-	-	25	120	0
Analog Set	-	-	26	120	0
Jazz Set	-	-	33	120	0
Brush Set	-	-	41	120	0
Orchestra Set	-	-	49	120	0
SFX Set	-	-	57	120	0

Liste des rythmes de batterie

N°.	Nom de rythme
-----	---------------

8 Beat

1	8 Beat 1
2	8 Beat 2
3	8 Beat 3
4	Pop 1
5	Pop 2
6	Pop 3
7	Pop 4
8	Pop 5
9	Pop 6
10	Ride Beat 1
11	Ride Beat 2
12	Dance Pop 1
13	Country Pop
14	Smooth Beat
15	Rim Beat

8 Beat Rock

16	Modern Rock 1
17	Modern Rock 2
18	Modern Rock 3
19	Modern Rock 4
20	Pop Rock
21	Ride Rock
22	Jazz Rock
23	Surf Rock

16 Beat

24	16 Beat
25	Indie Pop 1
26	Acid Jazz 1
27	Ride Beat 3
28	Dance Pop 2
29	Dance Pop 3
30	Dance Pop 4
31	Dance Pop 5
32	Dance Pop 6
33	Dance Pop 7
34	Dance Pop 8
35	Indie Pop 2
36	Cajun Rock

8 Beat Ballad

37	Pop Ballad 1
38	Pop Ballad 2
39	Pop Ballad 3
40	Rock Ballad 1
41	Rock Ballad 2
42	Slow Jam
43	6/8 R&B Ballad
44	Triplet Ballad 1
45	Triplet Ballad 2

16 Beat Ballad

46	16 Ballad 1
47	Dance Ballad 1
48	Dance Ballad 2
49	Dance Ballad 3
50	Electro Pop
51	16 Ballad 2
52	Mod Pop Ballad

N°.	Nom de rythme
-----	---------------

16 Beat Dance

53	Dance 1
54	Dance 2
55	Dance 3
56	Disco
57	Techno 1
58	Techno 2

16 Beat Swing

59	16 Shuffle 1
60	16 Shuffle 2
61	16 Shuffle 3
62	Acid Jazz 2
63	Acid Jazz 3
64	New Jack Swing
65	Modern Dance
66	Indie Pop 3

8 Beat Swing

67	Swing Beat
68	Motown
69	Country 2 Beat
70	Boogie

Triplet

71	8 Shuffle 1
72	8 Shuffle 2
73	8 Shuffle 3
74	Dance Shuffle
75	Triplet 1
76	Triplet 2
77	Triplet Rock
78	Reggae

Jazz

79	H.H. Swing
80	Ride Swing
81	Fast 4 Beat
82	Afro Cuban
83	Jazz Bossa
84	Jazz Waltz
85	5/4 Swing

Latin / Traditional

86	H.H. Bossa Nova
87	Ride Bossa Nova
88	Beguine
89	Rhumba
90	Cha Cha
91	Mambo
92	Samba
93	Sala
94	Merenge
95	Tango
96	Habanera
97	Waltz
98	Ragtime
99	March
100	6/8 March

Spécifications

		CA98	CA78
Clavier		88 touches en bois avec surfaces de touches Ivory et Ebony Touch Mécanique Grand Feel II (GFII) avec Let-Off, trois capteurs et contrepoids	
Source sonore	Mode Pianist	Rendu SK-EX: Échantillonnage multi-canaux d'un piano à 88 touches, modélisation de résonance à 88 touches	
	Mode Sound	Harmonic Imaging XL: Échantillonnage d'un piano à 88 touches	
Sonorités internes	Mode Pianist	SK-EX Concert Grand, 10 caractères de rendu	
	Mode Sound	88 sonorités	66 sonorités
Modes clavier		Dual, Split, 4Hands (volume/équilibre réglable)	
Polyphonie		256 notes max. (selon le son sélectionné)	
Effets	Mode Pianist	Resonance Depth (10 types), Ambience (10 types)	
	Mode Sound	Reverb (6 types), Effects (24 types) (Chorus x 3, Delay x 3, Tremolo x 3, Auto pan x 2, Phaser x 2, Rotary x 6, Combination x 5)	
Technicien virtuel	Mode Pianist	Touch Curve (User y compris), Voicing (User y compris), Damper Noise, Fall-back Noise, Hammer Delay, Minimum Touch, Key Volume (User y compris), Half-Pedal Adjust, Soft Pedal Depth	
	Mode Sound	Touch Curve (User y compris), Voicing (User y compris), Damper Resonance, Damper Noise, String Resonance, Undamped String Resonance, Cabinet Resonance, Key-off Effect, Fall-back Noise, Hammer Delay, Topboard Simulation, Decay Time, Minimum Touch, Stretch Tuning (User y compris), Temperament (User y compris), Temperament Key, Key Volume (User y compris), Half-Pedal Adjust, Soft Pedal Depth	
Enregistreur interne	Mode Pianist	Enregistreur 3 morceaux (environ 10 min. par morceau)	
	Mode Sound	Enregistreur 10 morceaux, 2 pistes (capacité de mémoire d'environ 90 000 notes)	
Enregistreur USB	Lecture	MP3, WAV, SMF, KSO (fichier de morceau interne)	
	Enregistrer	MP3, WAV, Overdub audio, Save as SMF/KSO, Line In Recording	
Métronome		1/4, 2/4, 3/4, 4/4, 5/4, 3/8, 6/8, 7/8, 9/8, 12/8 + 100 rythmes de batterie 10 à 400 bpm (20 à 800 bpm pour les rythmes de croches)	
Morceaux internes	Morceaux de démonstration	39 morceaux	37 morceaux
	Morceaux de piano	29 ou 42 morceaux ¹	
	Concert Magic	176 morceaux	
	Livres de leçons	584 morceaux de livres de leçon Alfred, Burgmüller, Czerny, Beyer, Bach et Chopin ² , 140 exercices de doigté	
Favoris		16 mémoires (4 x 4 pages)	
Transposition		Key Transpose : -12 à +12 demi-tons, Song Transpose : -12 à +12 demi-tons	
Autres réglages et fonctions	Réglages du son	Tuning (mode Sound uniquement), Damper Hold (mode Sound uniquement), Tone Control (User y compris), Speaker Volume, Line In Level, Wall EQ (CA98 uniquement), SHS Mode, Phones Type, Phones Volume, LCD contrast, factory reset, MIDI setting, Bluetooth setting	
	Réglages du système	Bluetooth MIDI, Bluetooth Audio, Bluetooth Audio Volume, Rename File, Delete File, USB Format, MIDI Channel, Send PGM, Local Control, Transmit PGM# On/Off, Multi-timbral Mode, Channel Mute, LCD Contrast, Auto Display Off, Auto Power Off, Factory Reset	
Affichage		Écran tactile LCD 5 pouces (480 x 800 pixels)	
Bluetooth		Bluetooth (version 4.0 ; compatible avec le GATT) Conforme aux spécifications MIDI Bluetooth Low Energy, Bluetooth Audio	
Prises		LINE IN (STEREO, 1/8 pouce), LINE IN Level, LINE OUT (L/MONO, R, 1/4 pouce), Casque x 2 (1/4 pouce, 1/8 pouce), MIDI (IN/OUT), USB to Host, USB to Device	
Pédales		Étouffoir (avec effet mi-pédale), Douce, Sostenuato. Pédalier Grand Feel	
Système de haut-parleurs	Haut-parleurs	8 cm x 4 (haut-parleurs supérieurs) 2 cm x 2 (tweeters à dôme) Système de haut-parleurs Soundboard	13 cm x 2 (haut-parleurs) (8 x 12) cm x 2 (haut-parleurs supérieurs) 5 cm x 2 (tweeters)
	Puissance de sortie	135 W (45 W x 3)	100 W (50 W x 2)
Consommation		55 W	50 W
Dimensions (sans le pupitre)		1455 (L) x 465 (P) x 940 (H) mm 57 1/3 po (L) x 18 1/3 po (P) x 37 po (H)	1455 (L) x 455 (P) x 925 (H) mm 57 1/3 po (L) x 18 po (P) x 36 1/2 po (H)
Poids		85,0 kg / 187 1/2 livres	75,0 kg / 163 1/3 livres

¹ Dépend du lieu d'achat.

² Livres de leçons vendus séparément.

Les spécifications sont sujettes à modifications sans avis préalable.

* La disponibilité de la fonction Bluetooth dépend du lieu d'achat.

Format de données exclusif MIDI

1er octet	2e octet	3e octet	4e octet	5e octet	6e octet	7e octet	8e octet	9e octet	10e octet
1	2	3	4	5	6	7	8	9	10

Octet	Identifiant	Description
1	F0	Code de début
2	40	Numéro d'identifiant Kawai
3	F	Canal MIDI
4	10, 30	Code de fonction (30 lors du réglage Multi-timbre On/Off)
5	04	Indique que l'instrument est un piano électrique
6	02	Indique que le piano est un modèle CA/ES
7	data 1	Voir le tableau ci-dessous
8	data 2	
9	data 3	
10	F7	Code de fin

data 1	data 2	data 3	Fonction
00	00	-	Multi-timbre Off
01	00	-	Multi-timbre On 1
02	00	-	Multi-timbre On 2
F	F	-	Split Point
14	F	-	Dual/Split balance
16	F	-	Tune, 40: 440 Hz
17	F	-	00: Program Change Off, 7F: Program Change On
18	00 - 07	-	00: Light, 01: Normal, 02: Heavy, 03: Off, 04: Light +, 05: Heavy +, 06: User1, 07: User2
19	00 - 03	-	Lower Octave Shift
20	B	B	Dual, data 2: Main sound, data 3: Layer sound
	F*	F*	
21	B	B	Split, data 2: Upper sound, data 3: Lower sound
	F*	F*	
22	B	B	4Hands, data 2: Right sound, data 3: Left sound
	F*	F*	
25	00 - 08	B	data 2: Temperament, data 3: Key
26	F	F	Multi-timbre channel mute, data 2: 00 (mute On), 7F (mute Off), data 3: Channel

* CA98 seulement.

Function	Transmitted	Section	Remarks	
Basic Channel	Default	1 - 16	1 - 16	
	Changed	1 - 16	1 - 16	
Mode	Default	Mode 3	Mode 1	
	Messages	X	Mode 1, 3	
	Altered	*****		
Note Number		21 - 108**	0 - 127	
	True Voice	*****	0 - 127	
Velocity	Note ON	0	0	
	Note OFF	0	0	
After Touch	Key	X	X	
	Channel	X	X	
Pitch Bend	X	X		
Control Change	0, 32	0	0	Bank Select
	7	X	0	Volume
	10	X	0	Pan Pot
	11	X	0	Expression Pedal
	64	0 (Right pedal)	0	Sustain Pedal
	66	0 (Middle pedal)	0	Sostenuto Pedal
67	0 (Left pedal)	0	Soft Pedal	
Program Change		0 0 - 127	0 0 - 127 ***	*** Refer to the Program Change Number List on page 161.
	True #	*****	0 - 127	
System Exclusive		0	0	On/Off Selectable
Common	Song Position	X	X	
	Song Select	X	X	
	Tune	X	X	
System Real Time	Clock	X	X	
	Commands	0	X	
Others	Local ON/OFF	X	0	
	All Note OFF	X	0 (123-127)	
	Active Sense	X	0	
	Reset	X	X	
Notes				

Mode 1 : OMNI ON , POLY
Mode 3 : OMNI OFF, POLY

Mode 2 : OMNI ON , MONO
Mode 4 : OMNI OFF, MONO

0 : Yes
X : No

KAWAI

THE FUTURE OF THE PIANO

